

### 精诚模具维修对账单

序号	产品名称	修改时间	修改报价费用	最终修改费用	备注
1	曼项目欧标补盲镜	2018年6月13日	35900	30000 ✓	
2	2280后视镜 (ETX新开模补盲镜)	2018年5月31日	19900	16000 ✓	
3	B80C密封垫	2018年12月21日	5794	5000 ✓	
4	B40L座椅 (左座椅右侧内饰)	2018年1月5日	3200	2000 ✓	
5	X3000座椅 (导向盒体)	2018年7月19日	8250	6500 ✓	
6	X3000座椅 (上尼龙固定块)	2018年7月19日	4500	3500 ✓	
7	MA501座椅 (升降手柄总成)	2017年1月9日	18040	15000 ✓	
8	MA501座椅 (升降手柄总成)	2017年10月2日	4000	2000 ✓	
9	MA501座椅 (升降手柄总成)	2018年3月26日	7800	5000 ✓	
10	MA501座椅 (主驾左侧罩壳六)	2017年10月27日	18000	15000 ✓	
11	MA501座椅 (小罩壳)	2018年3月26日	3750	3000 ✓	
12	MA501座椅 (小罩壳)	2017年10月27日	15980	15000 ✓	
13	MA501座椅 (电动主驾左侧罩)	2017年10月27日	18000	15000 ✓	
14	MA501座椅 (主驾右侧罩壳四)	2017年10月27日	18000	15000 ✓	
15	T7H (左右下安装座)	2018年1月9日	2400	2400 ✓	
16	T7H (左右下安装座)	2019年1月9日	2552	2500 ✓	
17	T7H (左右上安装座)	2019年1月9日	7888	7888 ✓	
18	T7H (左右镜臂)	2019年3月14日	6693	6690 ✓	
19	MA501 (内镜杆)	2019年3月14日	2633	2600 ✓	
20	X3000/F3000座椅 (上尼龙固定块)	2019年3月14日	2331	2300 ✓	
21	B40L座椅 (扶手外侧饰盖)	2017年11月28日	3700	900 ✓	
22	J6F (驾驶员右侧护板)	2018年9月19日	75715	70000 ✓	
23	J6F (驾驶员调角器手柄)	2018年10月11日	2850	2500 ✓	
24	B40L (杯托)	2017年11月28日	13050	9600 ✓	
截止到2019年4月11号维修费用为				255378 ✓	

双方签字确认:

北京光华荣昌汽车部件有限公司 :

吕广华

2019.4.11

黄骅荣邦汽车部件有限公司 :

何有建

2019.4.11



# 模具维修报价单

单位: 黄骅市荣邦汽车零部件有限公司      联系人: 何香镇      联系电话: 13930789591      修模资料来源: 邮件、传真

项目名称: 曼项目      零部件图号: XXXX      传真: 0317-5339975      维修完成日期: 2018.07.20

模具名称: 欧标补盲镜      材料、配件费用:      加工费用、工时:      其他

模具编号: RCS0178-9      材料: 铜      重量/KG: 45      费用: #####      标准件: 顶针      费用: 200元      项目: 设计      单价(元): 30/时      工时: 25小时      费用: 750元      项目: 磨床      单价(元): 30/时      工时: 40小时      费用: 1200元      管理: 检测      费用: 500元

图片描述:      维修内容:      前模: 卡槽周围加高      后模: 托板主体向上抬高      顶出      设计更改      其它      小计: 2700元      材料费合计: 3100元      加工费合计:      17450元      小计: 8350元      税金: 5300元      试模费: 1200元      利润      小计: 7000元

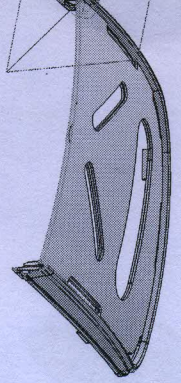
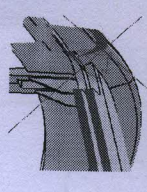

报价合计含税: 35900元 (大写: 叁万伍仟玖佰元整)

沟通后费用为30000元, 吕广华

说明: 1. 模具更改根据客户提供图纸或样品维修。      2. 模具维修报价后严格按照要求制作, 造成无故障延期, 会加倍罚款处理。

模具厂报价人: 何香镇      报价日期: 2018.06.28

报价批准费用: (小写)      大写



吕广华

30000

1



北京光荣昌汽车零部件(集团)公司

OLD RARE BEIJING GUANGHUARONGCHANG AUTOMOBILE PARTS GROUP COMPANY

修改说明：黄色是修改前的数据，灰色是修改后的数据

卡框(周围加高)

托板主体  
向上抬高

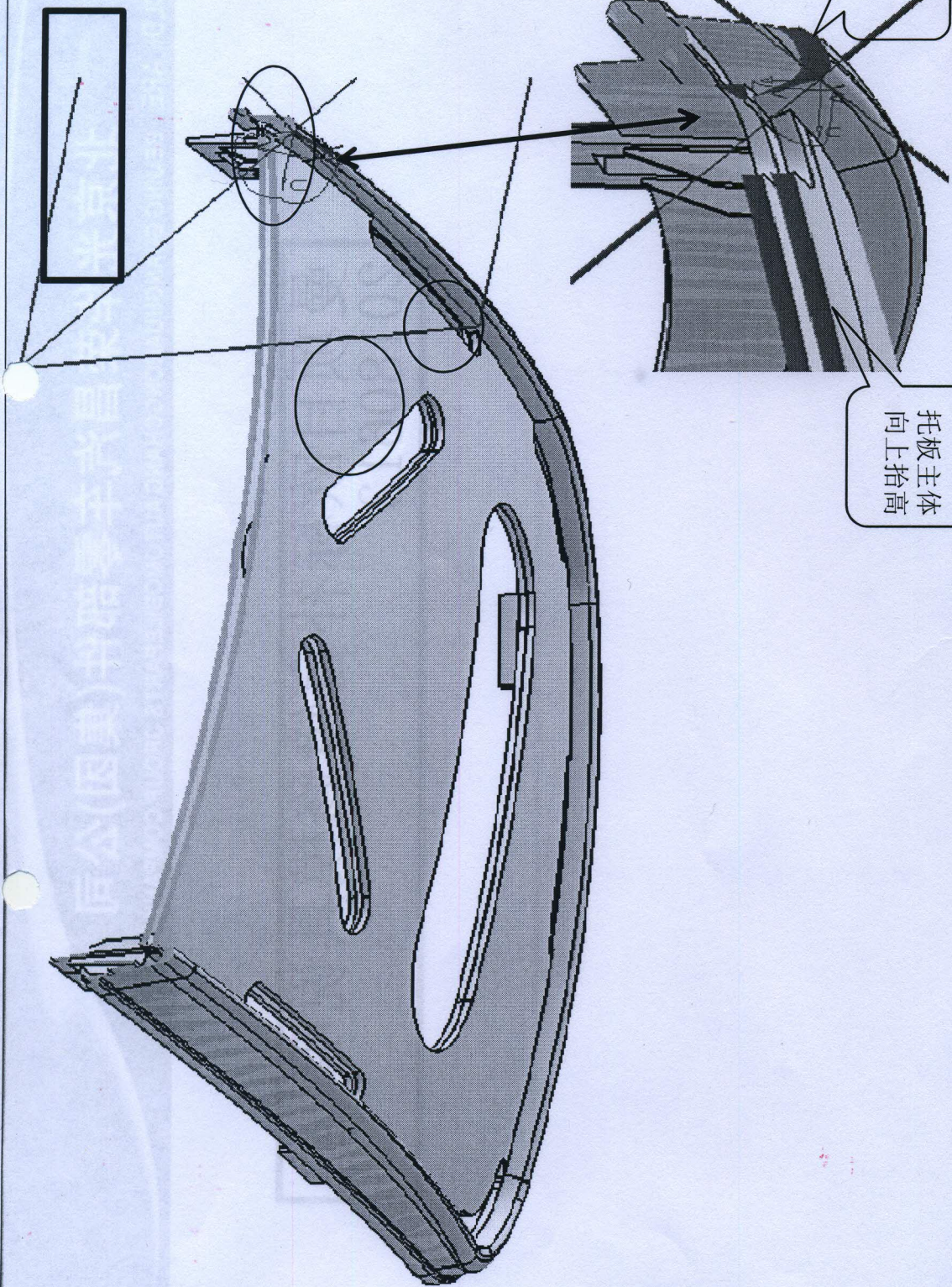

# 模具维修报价单

单位	黄骅市荣邦汽车零部件有限公司	联系人	何香镇	联系电话	13930789591	修模资料来源	2018.06.28
项目名称	2280后视镜系列	零部件图号	XXXX	传真	0317-53339975	维修完成日期	

模具名称	模具编号	图片描述	材料、配件费用				加工费用、工时				其他								
			材料	重量/KG	费用	标准件	费用	项目	单价(元)	工时			费用	项目	单价(元)	工时	费用		
后视镜																			
RC50178-9			铜	5	300元	顶针	200元	设计	30/时										
模架						司筒		数控	50/时	60小	3000元	磨床	30/时	10小	300元	管理			
前模						唧咀		精雕	40/时	70小	2800元	抛光	30/时	30小	600元	检测			
后模						弹簧	100元	车床	30/时			火花机	30/时	50小	1500元	调试			
配合改动								钳工	30/时	100小	3000元	线切割	30/时	20小	600元	税金			
顶出						油缸		钻床	25/时			皮纹			3000元	试模费			
设计更改						其它		烧焊				运费	200元			注型材料费			
其它												其它				利润			
小计:								小计:				小计:				小计:			
			材料费合计: 600元				加工费合计:				19300元								
			报价含税合计: 19900元 (壹万玖仟玖佰元整)																

沟通后费用为16000元, 吕行华

说明: 1.模具更改根据客户提供图纸或样品维修。  
2.模具维修报价后严格按照要求时间完成, 无故延期, 会加处罚款处理。

模具厂报价人: 何香镇 报价日期: 2018.06.27

报价批准费用: (小写) 大写

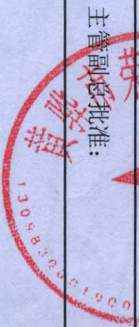

主管副经理批准: *[Signature]*

2  
16000

# 北京光华荣昌汽车零部件(集团)公司

修改说明：灰色是修改前的数据，粉色是修改后的数据

整个镜壳的边降低

壁厚减薄

倒扣量增加

筋位减弱

倒角加大

增加小的定位筋



左右小基板板修改说明

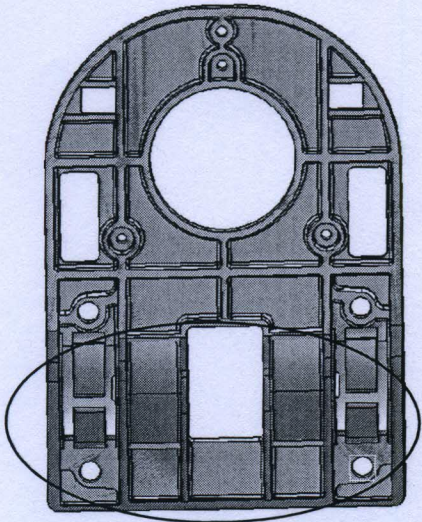
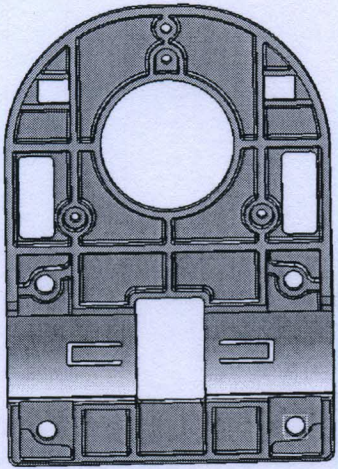
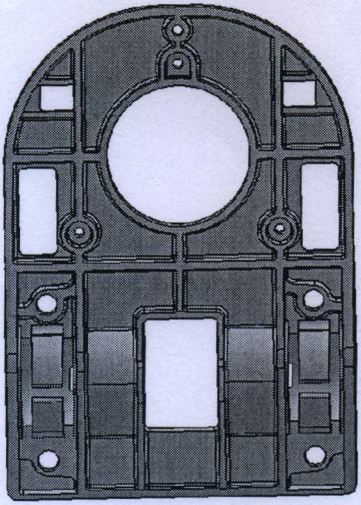

老

新

对比



# 密封垫修改说明 (左右全部修改)

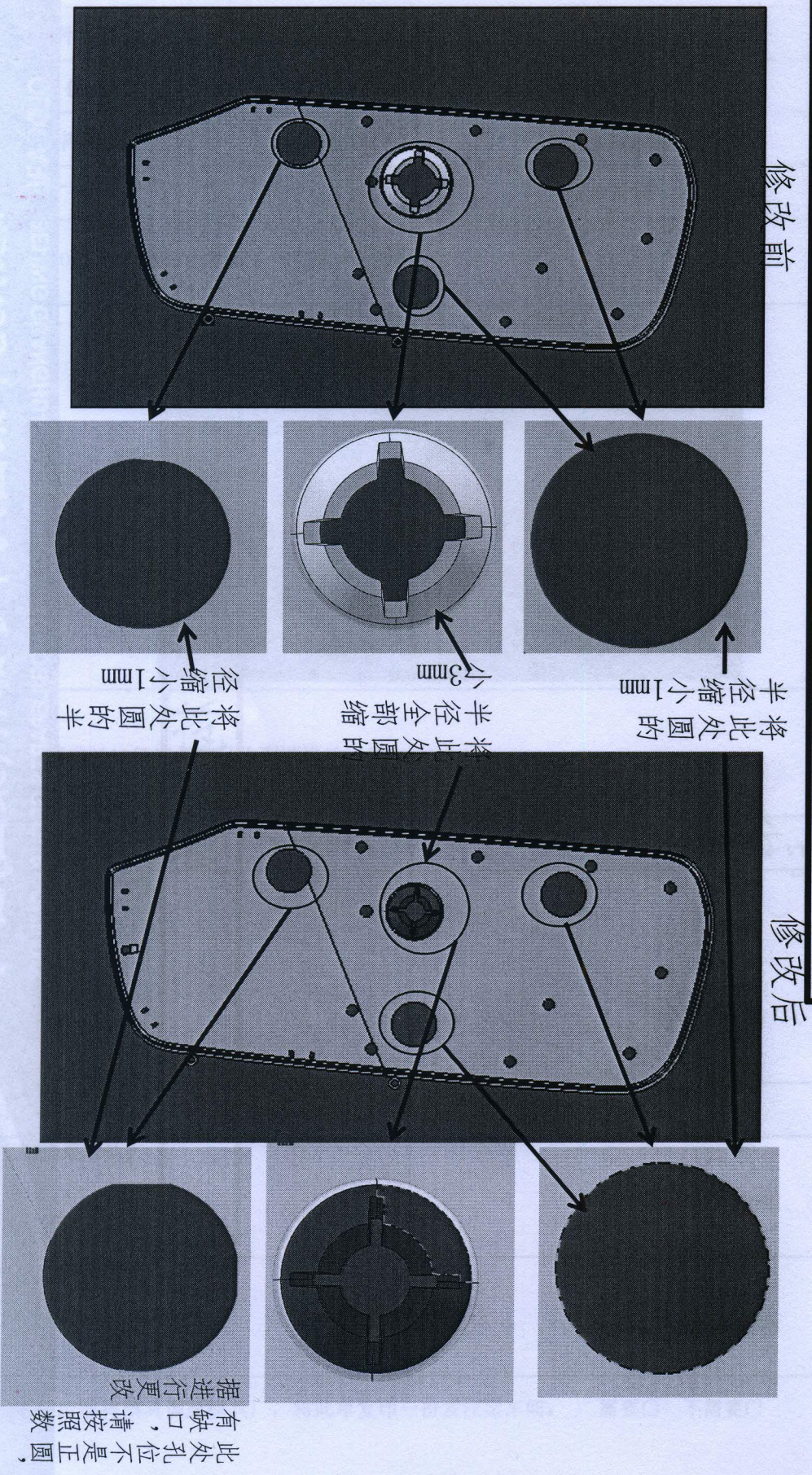

左图为更改前, 右图为更改后, 具体更改以数据为准

# 修模通知单

编号: APQP310

零件名称	B80C左右底座密封垫	模具名称	
零件号	0A5206L/R-X01	模具编号	RCS0204-06
修模申请时间	2018/12/8	要求完成时间	2018/12/18
模具厂联系人		联系电话	

修模原因:  
B80C左右底座密封垫配合间隙较大。

修模方案: 1. B80C底座密封垫按照3D数模数据进行更改, 详见3D数模。

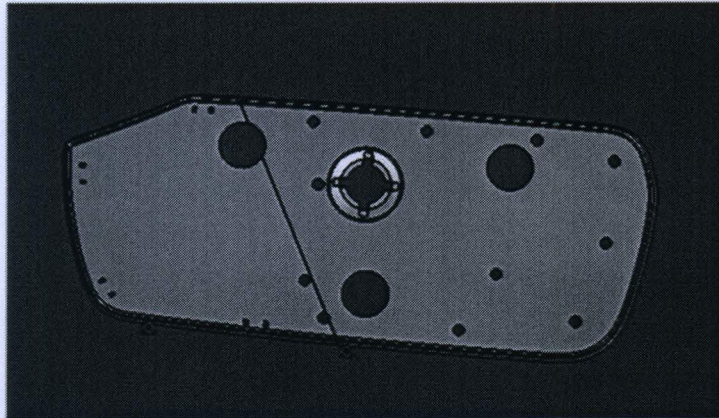

试模要求:  
要求2018年12月18日收到试模后样件

编制/日期: 何旭东 2018.12.8      审核/日期:      批准/日期: 2018.12.8

修模厂家详细修模计划:

模具厂计划编制:	模具厂审核:
----------	--------

修模进度和效果确认:

签字/日期:

采购部付款评价和考核:

签字/日期:

备注: 若需制造部将模具调至模具厂, 将此单复印一份发注塑车间。      需要     不需要

# 模具维修报价单

单位	黄骅市荣邦汽车部件有限公司			联系人	何香镇			联系电话	13930789591			修模资料来源	其他							
项目名称	B40L座椅			零部件图号	XXXX			传真	0317-5339975			维修完成日期	2018.01.05							
模具名称	左座椅右侧内饰盖			材料、配件费用				加工费用、工时				其他								
模具编号				材料	重量/KG	费用	标准件	费用	项目	单价(元)	工时	费用	项目	单价(元)	工时	费用	管理			
图片描述				维修内容			铜			顶针				磨床	30/时			检测		
				模架			司筒			数控	30/时				抛光	30/时	10小 时	300元	调试	
				前模			唧咀			精雕	40/时	15小 时	600元		火花机	30/时	10小 时	300元	税金	500元
				后模			弹簧			车床	30/时				线切割	30/时	10小 时	300元	注塑 材料费	
				顶出			油缸			钳工	30/时	20小 时	600元		皮纹				运费	
设计更改			其它			其它			钻床	25/时						试模费	300元			
其它									烧焊		200元					利润				
小计:									小计:		1500元						小计:	800元		
加工费合计:										3200元							3200元			

沟通后费用为2000元，只宁华

说明: 1. 模具更改根据客户提供图纸或样品维修。 2. 模具维修报价后严格按照要求时间完成, 无故延期, 会加倍罚款处理。

模具厂报价人: 何香镇 报价日期: 2018. 01

报价批准费用: (小写) 大写

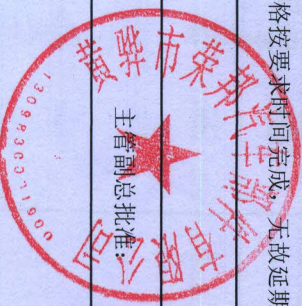

12000

4

20000



# 北京光华荣昌汽车零部件有限公司

## 工程更改通知单

GGT7-B40L-T7-GGT-307

设计人: [Signature]

名称: 左座椅左侧内饰盖  
左座椅右侧内饰盖

代号: 322122130000  
322122140000

适用于: (工作令) B40L-F05

会签

工艺

标准化

审核

批准

编制: [Signature]

校对: [Signature]

更改实施日期

2017年12月1日

更改品

B40L-F05

更改原因

卡扣处加强筋无导向, 安装困难

原为

制品处理

无在制品

更改标志

①

更改处数

2

更改为

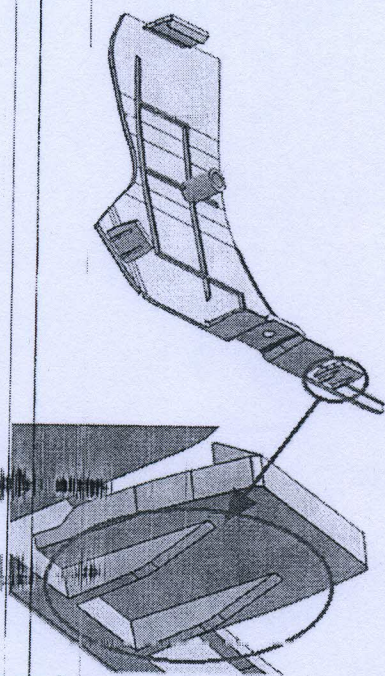
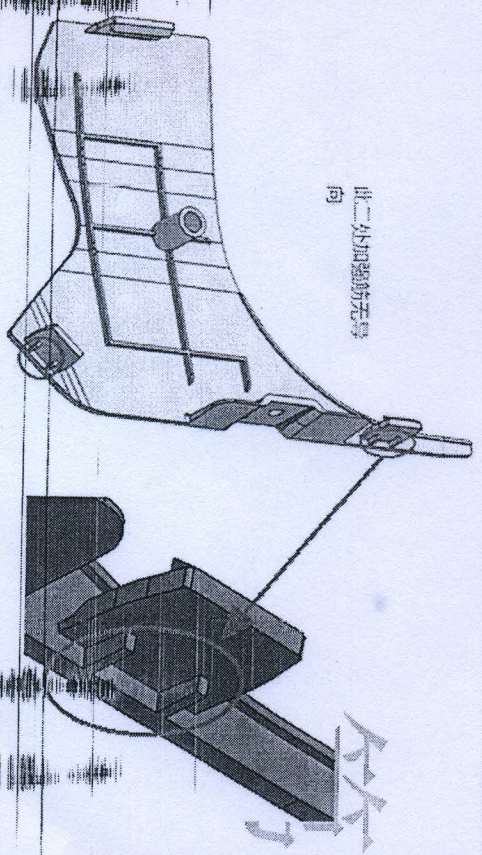

原状态座椅左右内饰盖卡扣处加强筋无导向, 安装困难

现状座椅左右内饰盖卡扣处加强筋增加导向, 便于安装

技术质量部

工艺工程师

项目经理

过程质量工程师

外检质量工程师

ERP专员

采购管理部

采购工程师

SQE

生产管理部

订单管理

计划员

物料管理

成品管理

生产制造部

总装车间主任

发炮车间主任

焊接车间主任

销售服务部

销售经理

财务管理部

财务经理

# 模具维修报价单

单位	黄骅市荣邦汽车零部件有限公司	联系人	何香镇	联系电话	13930789591	修模资料来源	邮件、传真
项目名称	X3000座椅	零部件图号	XXXX	传真	0317-5339975	维修完成日期	2018.07.23

模具名称	导向箱体	材料、配件费用				加工费用、工时				其他							
		材料	重量/KG	费用	标准件	费用	项目	单价(元)	工时			费用	项目	单价(元)	工时	费用	
模具编号 图片描述	维修内容	铜	10	¥600	顶针		设计	30/时	10/小时	300元	磨床	30/时		管理			
		模架					数控	50/时	30/小时	1500元	抛光	30/时	10/小时	300元	检测	200元	
		前模				唧咀		精雕	40/时	40/小时	1600元	火花机	30/时	30/小时	900元	调试	
		后模				弹簧		车床	30/时			线切割	30/时	15/小时	650元	税金	1000元
		顶出				油缸		钳工	30/时	30/小时	900元	皮纹				注塑料料费	
设计更改				其它		钻床	25/时			运费				试模费	300元		
其它						烧焊				其它				利润			
小计:				¥600		小计:		4300元		小计:		1850元		小计:	1500元		
材料费合计: 600元					加工费合计:												
					报价合计含税:												

说明: 1. 模具更改根据客户提供图纸或样品维修。  
 2. 模具维修报价后严格按照要求时间完成, 无故延期, 会加倍罚款处理。

模具厂报价人: 何香镇 报价日期: 2018. 07. 19  
 沟通后费用为 6500元 只于华  
 报价批准费用: (小写) 大写 主管副总批准: 



5  
6500

# 模具维修报价单

单位	黄骅市荣邦汽车零部件有限公司		联系人	何香镇		联系电话	13930789591		修模资料来源	邮件、传真	
项目名称	X3000座椅		零部件图号	XXXX		传真	0317-5339975		维修完成日期	2018.07.23	

模具名称	模具编号	图片描述	材料、配件费用				加工费用、工时						其他						
			材料	重量/KG	费用	标准件	费用	项目	单价(元)	工时	费用	项目	单价(元)	工时	费用	管理	检测		
上尼龙固定块																			
20			铜	6	360元	顶针			设计	30/时	10小时	300元	磨床	30/时	10小时	¥300	管理		200元
维修内容						司筒			数控	50/时	15小时	750元	抛光	30/时	30小时	600元	调试		
模架						唧咀			精雕	40/时	20小时	800元	火花机	30/时	20小时				
前模						弹簧			车床	30/时			线切割	30/时					
后模						油缸			钳工	30/时	25小时	750元	皮纹						
顶出						其它			钻床	25/时			运费						
设计更改									烧焊				其它						
其它									小计:										
									小计:										
									材料费合计:	360元									
									加工费合计:	2600元									
									小计:	4500元									

报价合计(含税): 肆仟捌佰陆拾元整 沟通后费用为3500元, 已行

说明: 1.模具更改根据客户提供图纸或样品维修。  
2.模具维修报价后严格按照要求时间完成, 否则延期, 会加倍罚款处理。

模具报价人: 何香镇 报价日期: 2018.07.19

报价批准费用: (小写) 大写



主管副总批准: *[Signature]*

6

3500



北京光华荣昌汽车零部件有限公司

工程更改通知单

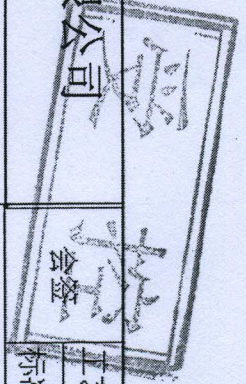

20180530

GGTZ-X3000-18-GGT-142

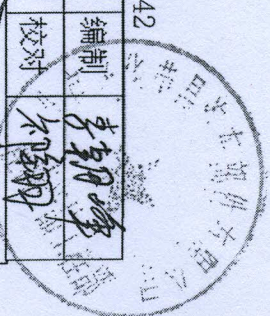

名称	代号	适用于 (工作令)	更改实施日期	工艺标准化	审核	编制	校对
	SQX3000-6805458	X3000	2018. 05. 30	张月改	赵勃	李朝峰	李朝峰
上尼龙固定块	SQX3000-6805463			适用产品	批准	赵勃	李朝峰
更改原因	锁舌导向盒体装配困难, 绞架组件装配困难。			不涉及	技术质量部		
原为	为			制品处理	工艺工程师		
				更改标志	更改处数	更改为	项目工程师
				A2	3	更改为	过程质量工程师
				<p>1. 导向盒体整体高度由24.5mm降低至24mm;</p> <p>2. 上尼龙固定块整体厚度由26更改至26<sup>-0.1</sup>, 螺栓轴套配合孔径由12<sup>+0.1</sup> 更改为12<sup>-0.1</sup>;</p>			外检质量工程师
				<p>ERP专员</p> <p>采购管理部</p> <p>采购工程师</p> <p>SQE</p> <p>生产管理部</p> <p>订单管理</p> <p>计划员</p> <p>物料管理</p> <p>成品管理</p> <p>生产制造部</p> <p>总装车间主任</p> <p>发泡车间主任</p> <p>焊接车间主任</p> <p>服务部</p> <p>销售经理</p> <p>财务管理部</p> <p>财务经理</p>			技术质量部

分发部门

# 模具维修报价单

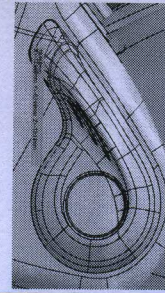
单位	黄骅市荣邦汽车零部件有限公司			联系人	何香镇			联系电话	13930789501			修模资料来源	邮件、传真						
项目名称	MA501座椅			零部件图号	XXXX			传真	0317-5339975			维修完成日期	30天						
模具名称	主副驾调角器手柄			材料、配件费用				加工费用、工时				其他							
模具编号				材料	重量/KG	费用	标准件	费用	项目	单价(元)	工时	费用	项目	单价(元)	工时	费用	管理		
图片描述				维修内容	铜	8	520元	顶针		设计	30/时	10小时	300元	磨床	30/时	4小时	¥120	检测	
模具架				前模腔加长	2083材料	20KG	840元	司筒	¥200	数控	50/时	50小时	¥2,500	抛光	30/时	20小时	600元	调试	
前模				后模				唧咀		精雕	40/时	30小时	1200元	火花机	30/时	90小时	2700元		
后模				顶出	切割型芯，部分重做，滑块重做			弹簧		车床	30/时	30小时	900元	线切割	30/时	50小时	1500元	税金	
设计更改				其它				油缸		钳工	30/时	30小时		皮纹				注塑料料费	
其它					其它		其它		钻床	25/时			运费			试模费	1000元		
									烧焊				其它				利润	2000元	
备注				小计:		1360元	小计:	¥200	小计:		4900元	小计:					小计:	4600元	
				材料费合计:	1560元			加工费合计:	14420元										
				报价总计含税: 壹万伍仟玖佰捌拾元整															

说明: 1.模具更改根据客户提供图纸或样品维修。  
2.模具维修报价后严格按照要求时间完成, 无故延期, 会加倍罚款处理。

模具厂报价人: 何香镇 报价日期: 2017. 10. 27

报价批准费用: (小写)

大写

主管副总批准:

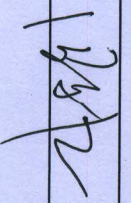

沟通总费用为15000元。吕宁华

12000

7



# 模具维修报价单

单位	黄骅市荣邦汽车零部件有限公司	联系人	何香镇	联系电话	13930789591	修模资料来源		附件	
项目名称	MA501座椅系列	零部件图号	XXXX	传真	0317-5339975	维修完成日期		日期	2018
模具名称	升降手柄								

模具编号	图片描述	材料、配件费用				加工费用、工时				其他						
		维修内容	材料	重量/KG	费用	标准件	费用	项目	单价(元)	工时	费用	管理				
模具架		前模				司筒		数控	50/时			抛光	30/时	200元	检测	
后模						唧咀		精雕	40/时	45小 时	1800元	火花机	30/时	600元	调试	
顶出						弹簧		车床	30/时			线切割	30/时	500元	税金	120元
设计更改						油缸		钳工	30/时	80小 时	2400元	皮纹			注塑材料费	
其它						其它		钳床	25/时			运费			试模费	300元
小计:								烧焊		800元	其它				剩油	
小计:								加工费合计:		5000元						
小计:										1300元						
小计:										7800元						

说明: 1. 模具更改根据客户提供图纸或样品维修。  
 2. 模具维修报价后严格按照要求时间完成, 无成延期。

模具报价人: 何香镇 日期: 2018.09.26

报价批准费用: (小写) 大写

主管副总批准:



沟通后费用为5000元 吕宁华

5000 . 9

# 模具维修报价单

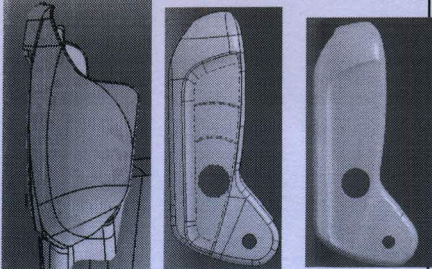
单位	黄骅市荣邦汽车零部件有限公司		联系人	何香镇		联系电话	13930789591		修模资料来源			邮件、传真										
项目名称	MA501座椅		零部件图号	XXXX		传真	0317-5339975		维修完成日期			30天										
模具名称	主驾左侧罩壳(六向)		材料、配件费用				加工费用、工时				其他											
模具编号			材料	重量/KG	费用	标准件	费用	项目	单价(元)	工时	费用	项目	单价(元)	工时	费用							
图片描述			维修内容		2083材料	30KG	1000元	顶针			设计	30/时	10小时	300元	磨床	30/时	5小时	¥150	管理			
			前模	后模	前模降面加耐磨条	后模镶块、改善斜顶			司筒			数控	50/时	60小时	¥3,000	抛光	30/时	20小时	600元	检测		
			后模	顶出					唧咀			精雕	40/时	70小时	2800元	火花机	30/时	60小时	1800元	调试		
			设计更改	其它					弹簧			车床	30/时	30小时		线切割	30/时	50小时	1500元	税金	1800元	
小计:			1650元		小计:		油缸		其它		小计:		7300元		小计:		4050元		小计:		5000元	
材料费合计: 1650元			加工费合计:		报价总计含税: 壹万捌仟元整		16350元		沟通后费用为15000元													
备注: 1.模具更改根据客户提供图纸或样品维修。 2.模具维修报价后严格按照要求时间完成,无故延期,会加倍罚款处理。																						

报价批准费用: (小写)

大写

主管副总批准:

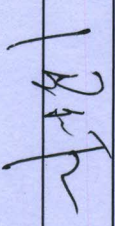

15000

10

宁华

# 模具维修报价单

单位	黄骅市荣邦汽车零部件有限公司			联系人	何香镇			联系电话	13930789591			修模资料来源	邮件、传真											
项目名称	MA501座椅系列			零部件图号	XXXX			传真	0317-5339975			维修完成日期	2018.03.26											
模具名称	小罩壳			材料、配件费用				加工费用、工时				其他												
模具编号	维修内容			材料	重量/KG	费用	标准件	费用	项目	单价(元)	工时	费用	项目	单价(元)	工时	费用	管理	检测	调试	税金	注型材料费	试模费	利润	
图片描述	模具架						顶件		设计	30/时			磨床	30/时		200元								
	前模		配合改动				司筒		数控	50/时			抛光	30/时	20小时	500元								
	后模		配合改动				唧咀		精雕	40/时		800元	火花机	30/时										
	顶出						弹簧		车床	30/时			线切割	30/时										
	设计更改						油缸		钳工	30/时	30小时	900元	皮纹											
其它						其它		钻床	25/时		300元	运费												
							小计:		烧焊				其它											
							小计:		加工费合计:		2000元		小计:		700元									

沟通后费用为3000元。吕宁华

说明: 1. 模具更改根据客户提供图纸或样品维修。  
2. 模具维修报价后严格按照要求时间完成, 无故延期。

模具报价人: 何香镇 日期: 2018. 03. 26

报价批准费用: (小写) 大写

主管副总批准:

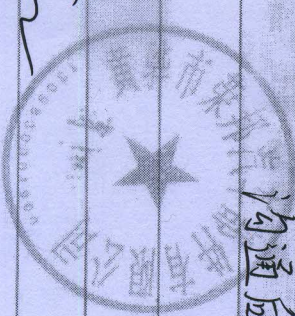

11

3000

# 模具维修报价单

单位	黄骅市荣邦汽车零部件有限公司		联系人	何香镇	联系电话	13930789591	修模资料来源		邮件、传真	30天
项目名称	MA501座椅		零件图号	XXXX	传真	0317-5339975	维修完成日期			
模具名称	升降手柄总成		材料、配件费用		加工费用、工时		其他			

模具编号	图片描述	维修内容	材料		标准件	费用	项目	单价(元)	工时	费用	项目	单价(元)	工时	费用	管理	
			重量/KG	费用												顶针
模架		前模加深, 换滑块, 模架前模槽重新加工	2083材料	55KG	2200元	司筒	¥1,200	数控	50/时	20小时	¥1,000	抛光	30/时	20小时	¥90	检测
前模		重新更换模芯				唧咀		精雕	40/时	120小时	4800元	火花机	30/时	80小时	2400元	调试
后模		重新定制司筒				弹簧		车床	30/时			线切割	30/时	30小时	900元	税金
顶出		其余部分圆弧过渡				油缸		钳工	30/时	40小时	1200元	皮纹				注塑料料费
设计更改						其它		钻床	25/时			运费				试模费
其它								烧焊				其它				利润
小计:			2850元					小计:	7300元							
材料费合计:			2850元					加工费合计:	15190元							
备注			报价总计含税: 壹万捌仟零肆拾元整		沟通后费用为15000元, 另行华											

说明: 1. 模具更改根据客户提供图纸或样品维修。  
2. 模具维修报价后严格按照要求时间完成, 无故延期, 会加倍罚款处理。

模具厂报价人: 何香镇 报价日期: 2017.01.09

报价批准费用: (小写) 大写

主管副总批准:

18812



12

15000

# 模具维修报价单

单位	黄骅市荣邦汽车零部件有限公司	联系人	何香镇	联系电话	13930789591	修模资料来源	邮件、传真
项目名称	MA501座椅	零部件图号	XXXXX	传真	0317-5339975	维修完成日期	30天

模具名称	电动主驾左侧罩壳	材料、配件费用				加工费用、工时				其他
		材料	重量/KG	费用	标准件	费用	项目	单价(元)	工时	

模具编号	维修内容	铜	20	650元	顶针		设计	30/时	10小时	300元	磨床	30/时	5小时	¥150	管理	
		前模	前模降面加耐磨条			司筒		数控	50/时	60小时	¥3,000	抛光	30/时	20小时	600元	检测
后模	后模键块, 改善斜顶				弹簧		车床	30/时	40小时	2800元	火花机	30/时	60小时	1800元	调试	
顶出					油缸		钳工	30/时	40小时	1200元	线切割	30/时	50小时	1500元	税金	1800元
设计更改					其它		钻床	25/时			运费			试模费		1200元
其它							烧焊				其它			利润		2000元
小计:		1650元		小计:		小计:		7300元		小计:		4050元		小计:		5000元
材料费合计: 1650元				加工费合计:				16350元								

备注: 报价总计含税: 壹万捌仟元整

沟通后费用为15000元, 吕广华

说明: 1. 模具更改根据客户提供图纸或样品维修。  
 2. 模具维修报价后严格按照要求时间完成, 无故延期, 会加倍罚款处理。

模具厂报价人: 何香镇 报价日期: 2017. 10. 27

报价批准费用: (小写) 大写 主管副总批准:



吕广华

15000

13

# 模具维修报价单

单位	黄骅市荣邦汽车零部件有限公司	联系人	何香镇	联系电话	13930789591	修模资料来源		附件、传真	
----	----------------	-----	-----	------	-------------	--------	--	-------	--

项目名称	MA501座椅	零部件图号	XXXX	传真	0317-5339975	维修完成日期	30天
------	---------	-------	------	----	--------------	--------	-----

模具名称	主驾右侧罩壳(四向)	
------	------------	--

模具编号	维修内容	材料、配件费用				加工费用、工时				其他				
		材料	重量/KG	费用	标准件	项目	单价(元)	工时	费用	项目	单价(元)	工时	费用	
图号: 1308820001190	模架	铜	20	650元	顶针				磨床	30/时	5小时	¥150	管理	
	前模				司筒				抛光	30/时	20小时	600元	检测	
	后模	后模镶块,改善斜顶			唧咀				火花机	30/时	60小时	1800元	调试	
	顶出				弹簧				线切割	30/时	50小时	1500元	税金	1800元
设计更改				油缸				钳工	30/时	40小时	1200元	注塑材料费		
其它				其它				钻床	25/时			运费		
				其它				烧焊				其它		
				小计:		1650元		小计:		7300元		小计:		
				材料费合计:		1650元		加工费合计:		16350元		小计:		

报价总计含税: 壹万捌仟元整

沟通后费用为15000元, 已于14号

说明: 1.模具更改根据客户提供图纸或样品维修。 2.模具维修报价后严格按照要求时间完成, 无故延期, 会加倍罚款处理。

模具厂报价人: 何香镇 报价日期: 2017. 10. 27

报价批准费用: (小写) 大写

主管副总批准:

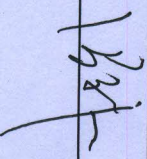



14

15000

# 修模通知单

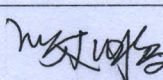
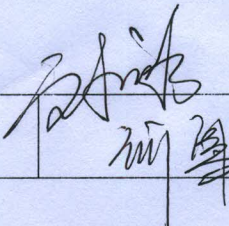
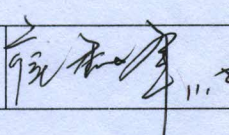
编号: 34

零部件名称	MA501 塑料件	模具名称	主驾调角器手柄 副驾调角器手柄 升降手柄总成 主驾左侧罩壳 (六向) 电动主驾左侧罩壳 副驾右侧大罩壳 (四向) 主驾右侧罩壳 副驾左侧罩壳
图号 (数模名称)		模具编号	
修模申请时间	2017.11.7	要求完成时间	2017.11.7
模具厂联系人	精诚模具	联系电话	13930789591
申请人	吕广华	联系电话	18610117097
修模原因: 产品设变。			
修模方案: 详见附件			
试模要求:			
编制		审核	批准
			
修模厂家详细修模计划:			
模具厂计划编制:		模具厂审核:	
修模进度和效果确认:			
签字:			
采购部付款评价和考核:			
签字:			

备注: 若需制造部将模具调至模具厂, 将此单复印一份发制造部。    需要     不需要



# 北京光华昌汽车部件有限公司

## 产品更改通知单

GGT7-MA501-17-GGT-325

名称: 升降手柄总成

代号: 322001114000

适用于 (工作令): MA501

更改原因: 调高手柄饰盖晃动; 零部件标识有错误

原为

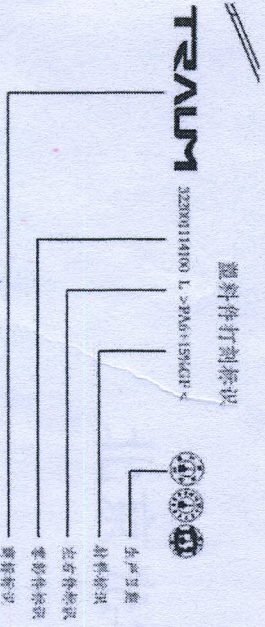
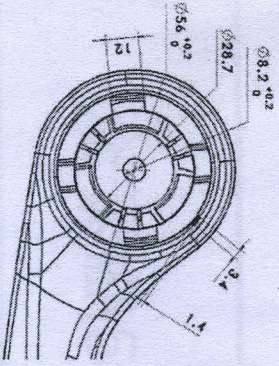

更改前: 调高手柄饰盖的卡位槽宽度为12mm; 零部件标识为

322001114100

表单NO. GR-62-00-02 (A/0)

会签

工艺  
标准化

更改实施日期

更改图纸下发之后

MA501

适用产品

审核  
批准

编制  
校对

编制  
校对

刘少华 2007/2/22

制品处理

过渡处理 (现有库存使用完后再用新状态产品)

更改标志

A3

更改处数

2

更改为

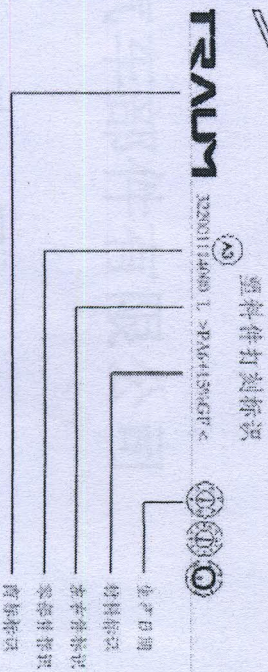
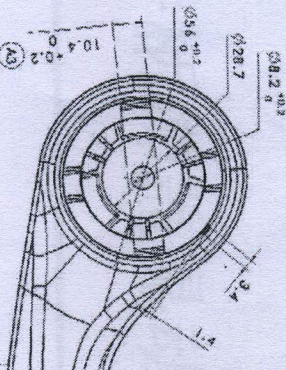

更改后: 调高手柄饰盖的卡位槽宽度为10.4mm; 零部件标识为322001114000

光华昌

工程技术部

设计工程师

装配工艺工程师

检验工艺工程师

包装工程师

ERP关键用户

采购部

海外采购工程师

国内采购工程师

SQE

质保部

质量工程师

计划物流部

订单管理

计划员

仓库主管

装配车间

车间主任

装配车间总检

客户经理

财务部

财务经理

A4 (210mm X 297mm)



北京光荣汽车部件有限公司  
BEIJING GOLDRARE Automobile parts Co.,LTD.

诚信赢得天下 科技成就未来

---

# 众泰MA501项目—调高手柄饰盖晃动问题分析报告

---

北京光荣汽车部件有限公司

2017年12月20日





## 一. 问题点

151	MM50 1	调高手柄饰盖晃动				2017.12.11	刘仕文
-----	-----------	----------	--	--	--	------------	-----



## 二. 问题分析及解决方案

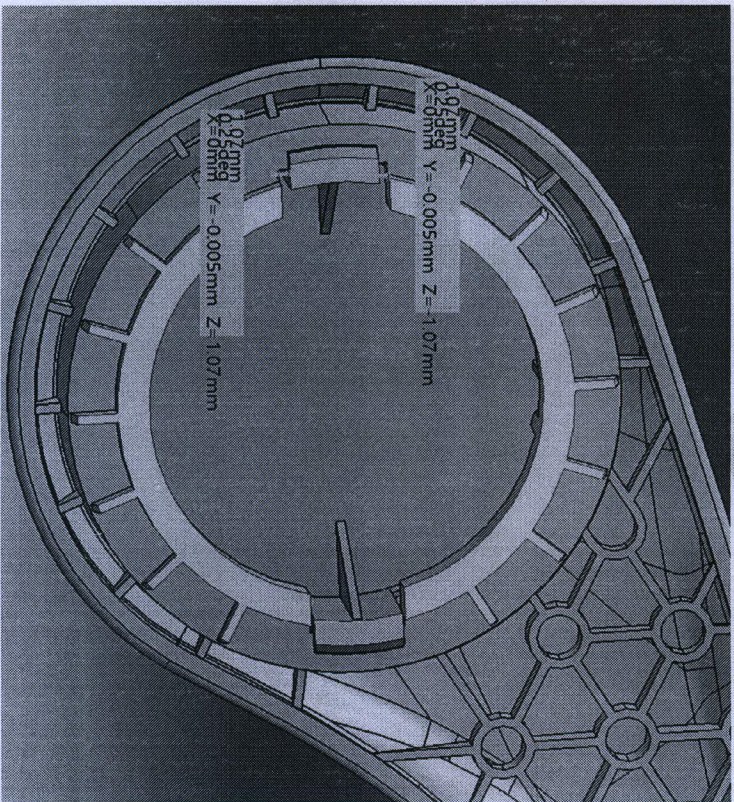

经数据分析，由于调高手柄饰盖限位片与限位槽两边距离1mm，故存在晃动，晃动量为2mm；现方案为：减小限位槽宽度，每边各加高0.8mm，调整调高手柄饰盖限位片与限位槽两边距离0.2mm，消除晃动量。

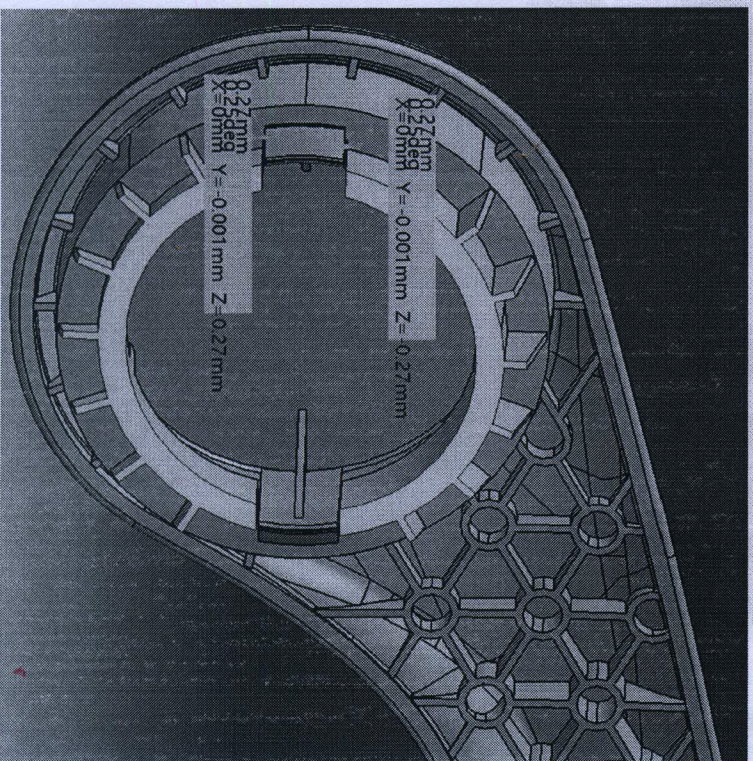

# 模具维修报价单

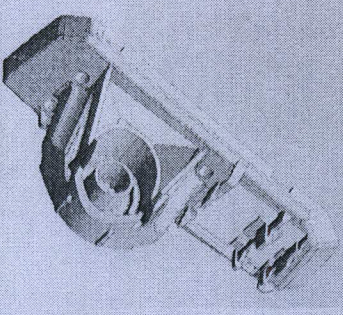
单位	黄骅市荣邦汽车零部件有限公司		联系人	何香镇		联系电话	13930789591		维修资料来源	修模资料来源		附件、传真	2019.01.16 2019.01.27								
项目名称	T7H		零部件图号	0A0187L-S06/0A0187R-S06		传真	0317-5339975		维修完成日期												
模具名称	左右下安装座			材料、配件费用			加工费用、工时			其他											
模具编号	RCS0183-04			材料	重量/KG	费用	标准件	费用	项目	单价(元)	工时	费用	管理								
图片描述 	维修内容			铜			顶料		设计	30/时	2小时	60元	项目	单价(元)	工时	费用	检测				
				模架						司筒		数控	50/时			抛光	30/时	5小时	¥150	调试	
				前模	前模镶芯			1公斤	¥60		唧咀	铣床	20/时			火花机	40/时	15小时	600元	税金	¥331
				后模						弹簧		车床	25/时			线切割			300元		
				顶出						油缸		钳工	30/时	30小时	900元	皮纹					
				设计更改						其它		钻床	25/时			运费					
其它								烧焊				其它									
小计:				¥60	小计:		小计:	¥960	小计:	¥1,050	小计:	¥2,400	小计:	¥331							
材料费用合计:								加工费合计:													
含税报价总计: 大写(小写) 贰仟肆佰元整 (2400元)																					

说明: 1. 模具更改根据客户提供图纸或样品维修。  
2. 模具维修报价后严格按照要求时间完成, 无故延期, 会加倍罚款处理。

模具厂报价人/日期: 何香镇 2019-1-9

审批: **李保国** 2019.1.10

报价批准费用: (小写) 大写

主管副总批准:

*(Handwritten signature)*  
2019.1.10

15



# 模具维修报价单

单位	黄骅市荣兴汽车零部件有限公司	联系人	何香镇	联系电话	13930789591	维修资料来源	邮件、传真
项目名称	17H	零部件图号	0A0187L-S07/0A0187R-S07	传真	0317-5339975	维修完成日期	2019.9.16 2019.11.25

模具名称	左右下安装座装饰盖	材料、配件费用				加工费用、工时				其他				
		材料	重量/KG	费用	标准件	项目	单价(元)	工时	费用		项目	单价(元)	工时	费用
模具编号	RCS0183-05	材料			顶针	费用			磨床	30/时			管理	
图片描述	维修内容	铜			司筒				抛光	30/时	6小时	¥180	检测	
	前模			¥60	唧咀				火花机	40/时	15小时	600元	调试	
	后模				弹簧				线切割			400元	税金	¥352
	顶出				油缸				皮纹				注型材料费	
	设计更改				其它				运费				试模费	
	其它				烧焊				其它				利润	
	小计:			¥60	小计:				小计:				小计:	¥352
	材料费用合计:				加工费合计:									
备注	含税报价总计: 大写(小写) 贰仟伍佰元整 (2500元)													

说明: 1. 模具更改根据客户提供图纸或样品维修。 2. 模具维修报价后严格按照要求时间完成, 无故延期, 会加倍罚款处理。

模具厂报价人/日期: 何香镇 2019-1-9

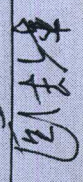
审批:  2019.1.10

报价批准费用: (小写) 2500- 大写 2500 主管副总批准:  2019.1.10

16

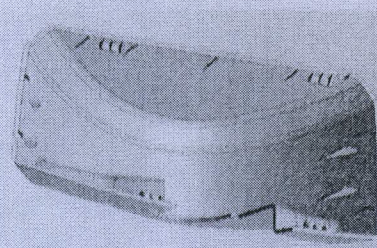

# 模具维修报价单

单位	黄骅市荣邦汽车零部件有限公司	联系人	何香镇	联系电话	13930789591	修模资料来源		邮件、传真	
项目名称	756	零部件图号	XXXX	传真	0317-5339975	维修完成日期			2019/1/27

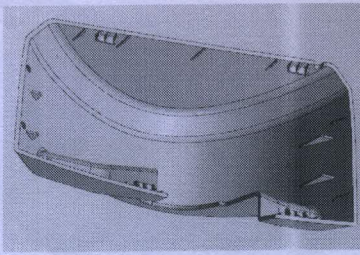
模具名称	模具编号	维修内容	材料、配件费用				加工费用、工时				其他					
			材料	重量/KG	费用	标准件	费用	项目	单价(元)	工时		费用	项目	单价(元)	工时	费用
	XXXXXX	铜			顶针		设计	30/时	2小时	60元	磨床	30/时			管理	
		后模镶芯	1公斤	¥60	唧咀		数控	50/时			抛光	30/时	6小时	¥180	检测	
		前模			弹簧		铣床	20/时			火花机	40/时	15小时	600元	调试	
		后模			油缸		车床	25/时			线切割			400元	税金	¥352
		顶出			其它		钳工	30/时	30小	900元	皮纹					
设计更改					钻床	25/时			运费					注塑料料费		
其它					烧焊				其它					试模费		
小计:			¥60	小计:		小计:		¥960	小计:		¥1,180	小计:		利润		
材料费用合计:						加工费用合计:						¥2,552				
含税报价总计:			大写(小写) 贰仟伍佰元整 (2500元)													

说明: 1. 模具更改根据客户提供图纸或样品维修。  
 2. 模具维修报价后严格按照要求时间完成, 无故延期, 会加倍罚款处理。

模具厂报价人/日期: 何香镇 2019-1-9  
 审批: 

报价批准费用: (小写) \_\_\_\_\_ 大写 \_\_\_\_\_ 主管副总批准: \_\_\_\_\_

16

2300

# 下装饰罩修改说明

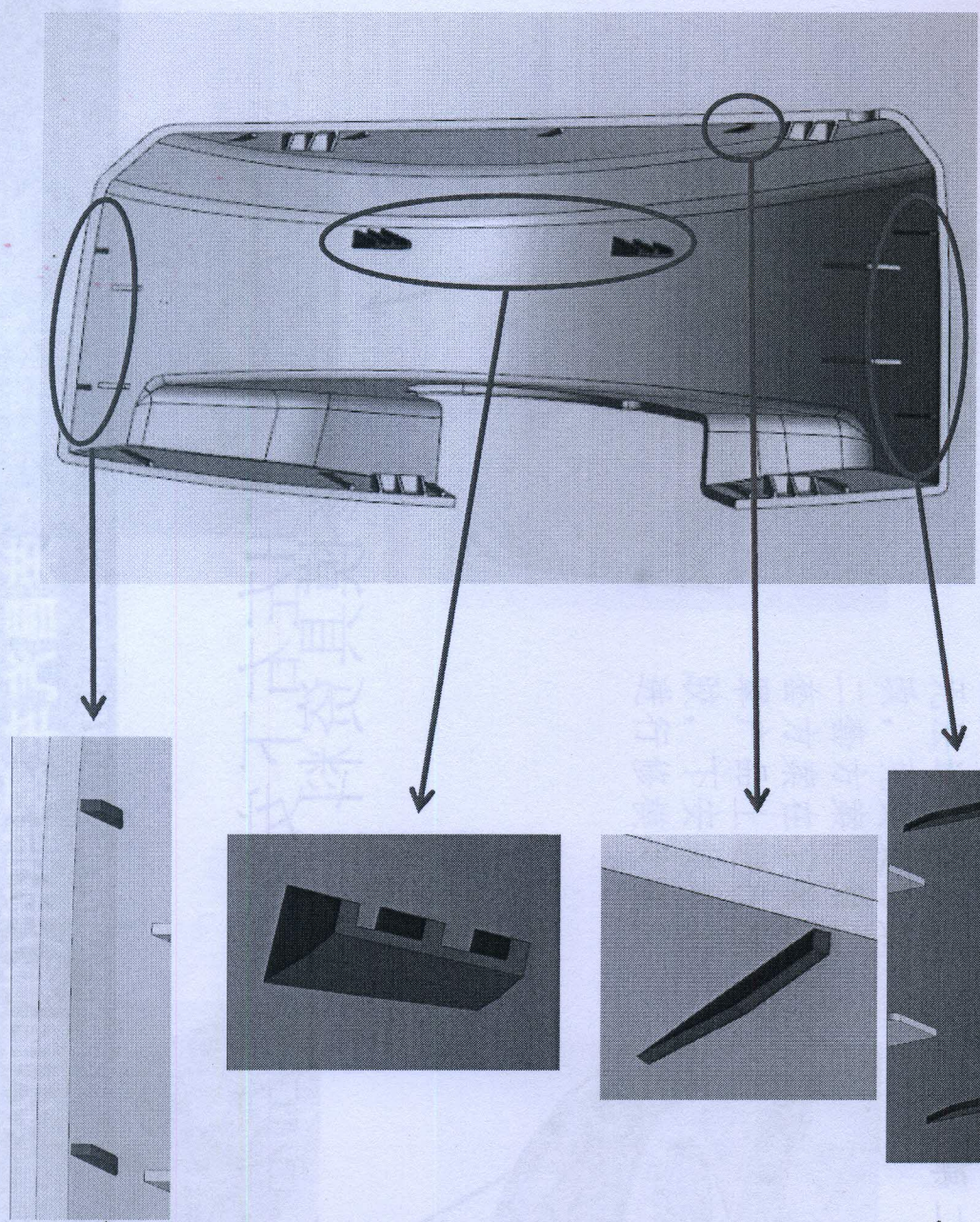

此四处红色部分  
 进行加胶处理

# 安装座修改说明

## 第一套方案

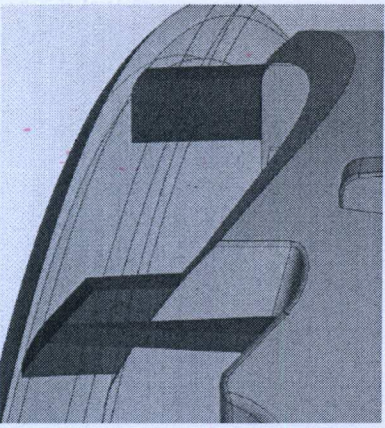
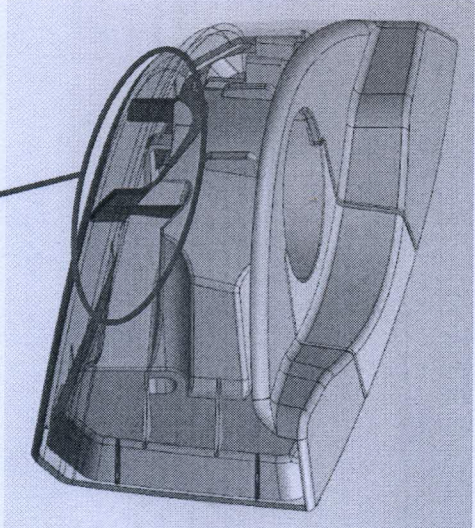

对方案第二饰加不加  
方案为第二座进行座  
厂改模更，下进装处  
具更行变案在上安模  
模进现方案品下修  
于产无法，套方产，行  
原无改，二套罩胶进

## 第二套方案

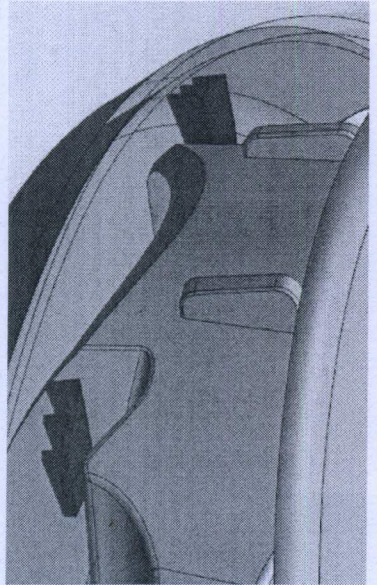
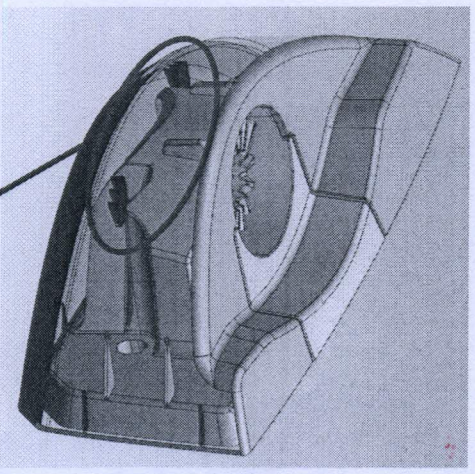

# 模具维修报价单

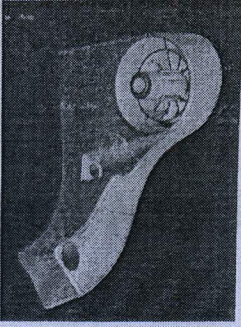
单位	黄骅市荣邦汽车零部件有限公司			联系人	何香镇			联系电话	13930789591			修模资料来源	邮件、传真							
项目名称	T7H			零件图号	0A0187L-S05			传真	0317-5339975			维修完成日期	2019.09.16 2019.09.17							
模具名称	左/右上车装座			材料、配件费用				加工费用、工时				其他								
模具编号	RCS0183-01			材料	重量/KG	费用	标准件	费用	项目	单价(元)	工时	费用	项目	单价(元)	工时	费用	管理			
图片描述				维修内容				铜		顶针		设计	30/时	4小时	120元	磨床	30/时			
				前模	前模镶芯		2公斤	¥120	唧咀		数控	50/时	20小时	1000元	抛光	30/时	6小时	¥180	检测	
				后模					弹簧		铣床	20/时			火花机	40/时	15小时	600元	调试	
				顶出					油缸		车床	25/时			线切割			800元	税金	¥1,008
				设计更改					其它		钳工	30/时	30小时	900元	皮纹			3000元	注塑材料费	
其它								其它				运费				试模费				
小计:																				
材料费用合计:																				
加工费合计:																				
含税报价总计:	大写(小写) 柒仟捌佰捌拾捌元整 (7888元)			¥2,100				¥4,580				¥7,888								
备注	说明: 1. 模具更改根据客户提供图纸或样品维修。 2. 模具维修报价后严格按照要求时间完成, 无故延期, 会加倍罚款处理。																			
模具厂报价人/日期: 何香镇 2019-1-9	审批: 李保国 2019.1.10																			
报价批准费用: (小写) 1888.8	主管副总批准: 1888.8																			
	17																			

# 模具维修报价单

单位：黄骅市荣邦汽车零部件有限公司      联系人：何香镇      联系电话：13930789591      修模资料来源：      邮件、传真

项目名称：      零件图号：XXXX      传真：      维修完成日期：2019/1/27

模具名称：      材料、配件费用      加工费用、工时      其他

模具编号：XXXXXX      材料：铜      重量/KG：      费用：      标准件：顶针      费用：      项目：设计      单价(元)：30/时      工时：4小时      费用：120元      项目：磨床      单价(元)：30/时      工时：6小时      费用：180元      管理：      检测：      调试：      税金：¥1,008

图片描述：      维修内容：      前模：前模镶芯      2公斤      ¥120      唧咀      数控      50/时      20小时      1000元      抛光      30/时      15小时      600元      检测：      调试：      税金：¥1,008

模架：      后模：      顶出：      设计更改：      其它：      材料费用合计：      加工费用合计：      其它：      税金：¥1,008

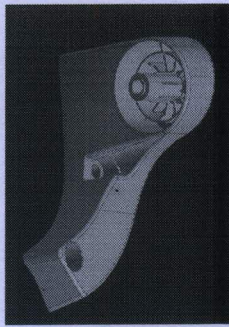

备注：      含税报价总计：      大写(小写)：      柒仟捌佰捌拾捌元整 (7888元)

说明：1. 模具更改根据客户提供图纸或样品维修。      2. 模具维修报价后严格按照要求时间完成，无故延期，会加倍罚款处理。

模具厂报价人/日期：何香镇 2019-1-9      审批：      7088500301309

报价批准费用：(小写)      大写      主管副总批准：      17

6500



# 模具维修报价单

单位	黄骅市荣邦汽车零部件有限公司			联系人	何香镇			联系电话	13930789591			修模资料来源				邮件、传真	8天			
项目名称	T711			零部件图号	XXXX			传真	0317-5339975			维修完成日期								
模具名称	左右镜臂			材料、配件费用				加工费用、工时				其他								
模具编号	XXXXXX			材料	重量/KG	费用	标准件	费用	项目	单价(元)	工时	费用	项目	单价(元)	工时	费用	管理			
图片描述	维修内容			铜			顶针		设计	30/时	2小时	60元	磨床	30/时			检测			
	模架						司筒		数控	50/时			抛光	30/时	5小时	¥150	调试			
	前模				1公斤	¥60	唧咀		铣床	20/时			火花机	40/时	20小	800元	税金			
	后模		后模去掉挂钩 后模加筋				弹簧		车床	25/时			线切割			¥1,600	试模费			
	顶出						油缸		钳工	30/时	30小	900元	皮纹				注型 材料费			
	设计更改						其它		钻床	25/时			运费				利润			
	其它								烧焊				其它							
				小计:		¥60	小计:		小计:		¥960	小计:				¥2,550	小计:		¥3,123	
				材料费用合计:					加工费合计:							¥6,693				
备注	含税报价总计: 大写 (小写) 陆仟陆佰玖拾叁元整 (6693元)																			

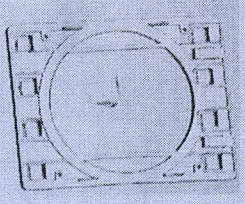

说明: 1. 模具更改根据客户提供图纸或样品维修。  
2. 模具维修报价后严格按照要求时间完成, 无故延期, 会加倍罚款处理。

李保国

模具厂报价人/日期: 何香镇 2019-3-14

审批:

报价批准费用: (小写) 6690 大写

主管副总批准:

何香镇 2019.3.22

18

# 修模通知单

编号: APQP310

零件名称	快换托板	模具名称	快换托板塑料模
零件号	0A0094-S041	模具编号	
修模申请时间	2018/8/9	要求完成时间	2018/8/11
模具厂联系人		联系电话	

修模原因:  
快换托板强度不足, 增加加强筋。

修模方案: 快换托板增加加强筋, 详见PPT及3D数模。

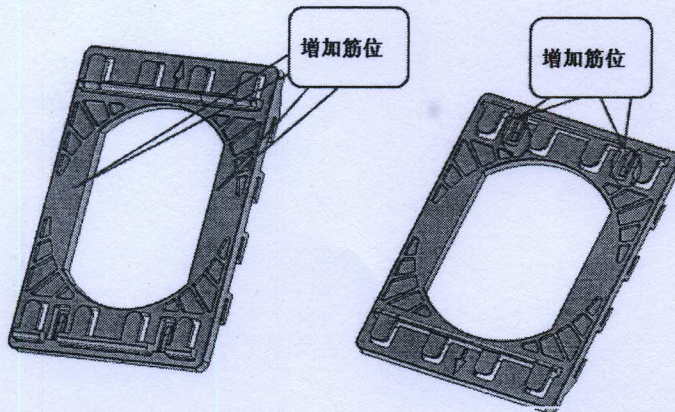

试模要求:  
8月11日前完成模具更改, 并按照订单打样80件。

编制/日期: 胡明 2018.8.9      审核/日期: 胡明      批准/日期: 胡明 2018.8.9

修模厂家详细修模计划:

模具厂计划编制:	模具厂审核:
----------	--------

修模进度和效果确认: 签字/日期:

采购部付款评价和考核: 签字/日期:

备注: 若需制造部将模具调至模具厂, 将此单复印一份发注塑车间。    需要     不需要

# 模具维修报价单

单位	黄骅市荣邦汽车零部件有限公司		联系人	何香镇		联系电话	13930789591		维修资料来源	修模资料来源		邮件、传真	8天											
项目名称	MA501		零部件图号	XXXX		传真	0317-5339975		维修完成日期															
模具名称	MA501内镜片		材料、配件费用			加工费用、工时						其他												
模具编号	XXXXXX		材料	重量/KG	费用	标准件	费用	项目	单价(元)	工时	费用	项目	单价(元)	工时	费用	管理	检测	调试	税金	注型材料费	试模费	利润		
图片描述	维修内容		铜			顶针		设计	30/时	2小时	60元	磨床	30/时											
	模架					司筒		数控	50/时	¥6	¥300	抛光	30/时	5小时	¥150									
	前模			1公斤	¥60	唧咀		铣床	20/时			火花机	40/时	20小时	800元									
	后模	后模去掉挂钩 后模加筋				弹簧		车床	25/时			线切割												
	顶出					油缸		钳工	30/时	30小时	900元	皮纹												
	设计更改					其它		钻床	25/时			运费												
	其它							烧焊				其它												
			小计:		¥60	小计:		小计:		¥1,260	小计:				¥950	小计:							¥363	
			材料费用合计:					加工费合计:						¥2,633										
			含税报价总计: 大写(小写) 贰仟陆佰叁拾叁元整 (2633元)																					

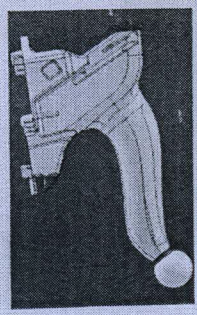

说明: 1. 模具更改根据客户提供图纸或样品维修。

2. 模具维修报价后严格按照要求时间完成, 无故延期, 会加倍罚款处理。

模具厂报价人/日期: 何香镇 2019-3-14

审批:

报价批准费用: (小写) 2600 大写

主管副总批准:

*[Handwritten Signature]*  
2019.3.22

19

# 修模通知单

编号: APQP310

零件名称	MA501内镜镜杆	模具名称	
零件号	0A0201N-T02	模具编号	
修模申请时间	2019/2/28	要求完成时间	2019/3/10
模具厂联系人		联系电话	

修模原因:  
镜杆进行压铸加工时有局部尖端断裂现象

修模方案: 去除红色部分尖角, 圆头处增加圆角, 详见3D数据。

更改前

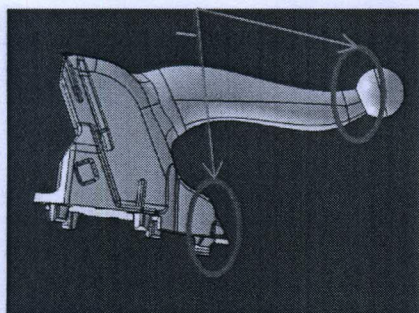

更改后

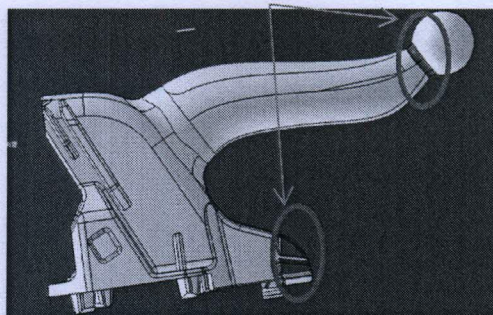

试模要求:

要求2019年03月10日收到试模后样件.

编制/日期: *王宝存*      审核/日期: *王宝存*      批准/日期:

修模厂家详细修模计划:

模具厂计划编制:	模具厂审核:
----------	--------

修模进度和效果确认:

签字/日期:

采购部付款评价和考核:

签字/日期:

备注: 若需制造部将模具调至模具厂, 将此单复印一份发注塑车间。    需要     不需要

# 模具维修报价单

单位	黄骅市荣邦汽车零部件有限公司		联系人	何香镇		联系电话	13930789591		维修资料来源	修模资料来源							
项目名称	X3000/F3000		零部件图号	SQX3000-6805463		传真	0317-5339975		维修完成日期	8天							
模具名称	上尼龙固定块		材料、配件费用			加工费用、工时											
模具编号	XXXXXX		材料	重量/KG	费用	标准件	费用	项目	单价(元)	工时	费用	项目	单价(元)	工时	费用	其他	
图片描述	维修内容		铜			顶针		设计	30/时	1小时	30元	磨床	30/时				
	模架					司筒		数控	50/时	¥2	¥100	抛光	30/时			检测	
	前模					唧咀		铣床	20/时			火花机	40/时			调试	
	后模					弹簧		车床	25/时			线切割				税金	
	滑块抽芯	抽芯减小				油缸		钳工	30/时	16/小时	480元	皮纹				注塑材料费	
	设计更改					其它		钻床	25/时			运费				试模费	
	其它							烧焊				其它				利润	
			小计:			小计:		小计:		¥610		小计:				小计:	
			材料费用合计:					加工费合计:									¥2,331
备注	含税报价总计: 大写 (小写) 贰仟叁佰叁拾壹元整 (2331元)																

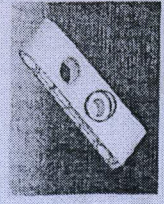

交回时请用:  
1. 上模壳固定块与滑块材料(即原更改方案)10.2"

说明: 1. 模具更改根据客户提供图纸或样品维修。 2. 模具维修报价后严格按照要求时间完成, 无故延期, 会加倍罚款处理。

李作国

模具厂报价人/日期: 何香镇 2019-3-14

审批:

报价批准费用: (小写) 2300 大写

主管副总批准:

何香镇

20



# 工程变更通知书 (ECN)

变更申请时间	2019. 2. 12	车型代号	X3000/F3000	变更申请输入文件	ECR
客户名称	陕汽	提出人	<input type="checkbox"/> 客户 <input checked="" type="checkbox"/> 公司 <input type="checkbox"/> 供应商	ECN编号	GGTZ-F3000-19-GGT-015
总成名称	气囊减震器总成			总成件号	SQX3000-6805401
零/部件名称	上尼龙固定块			零/部件件号:	SQX3000-6805463
项目阶段	<input type="checkbox"/> 模具开发阶段 <input type="checkbox"/> PPV阶段 <input type="checkbox"/> PP阶段 <input checked="" type="checkbox"/> P阶段 <input type="checkbox"/> 量产阶段			变更零件类型	<input checked="" type="checkbox"/> 自制件 <input type="checkbox"/> 采购件 <input type="checkbox"/> 外协件
更改类型	<input checked="" type="checkbox"/> 设计 <input type="checkbox"/> 工艺 <input checked="" type="checkbox"/> 模具 <input type="checkbox"/> 夹具 <input type="checkbox"/> 检具 <input type="checkbox"/> 试验\检测方法 <input type="checkbox"/> 原材料 <input type="checkbox"/> 重要二次配套 <input type="checkbox"/> 其他:				
更改原因	<input checked="" type="checkbox"/> 改进措施 <input type="checkbox"/> 预防措施 <input type="checkbox"/> VA/VE <input type="checkbox"/> 客户要求 <input type="checkbox"/> 其它			是否需提交客户批准	<input type="checkbox"/> 是 <input checked="" type="checkbox"/> 否 <input type="checkbox"/> N/A
更改等级	<input type="checkbox"/> 级别1		<input type="checkbox"/> 级别2		<input checked="" type="checkbox"/> 级别3
	<input type="checkbox"/> 级别4				<input type="checkbox"/> 级别5
较大的更改: 更改将影响产品的外形、安装或功能		该重要的过程更改: 对客户而言该更改有明显的外观变化		对产品成本、库存、质量成本等影响的更改, 对客户无直接影响	

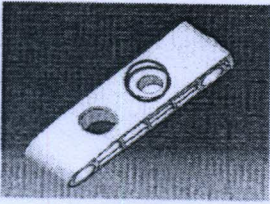
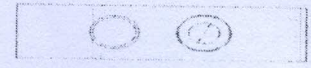
变更申请内容	变更申请前: 1. 上尼龙固定块与连接杆1的固定孔公差为 $10.2^{+0.1}$	变更申请方案: 1. 上尼龙固定块与连接杆1的固定孔公差改为 $10^{+0.02}_{-0.08}$
		
是否影响其它项目? (下列填写项目名称)		<input type="checkbox"/> 是 <input checked="" type="checkbox"/> 否

验证\试验方式	<input checked="" type="checkbox"/> 样件验证 <input type="checkbox"/> 小批试装 <input type="checkbox"/> 需路试 <input type="checkbox"/> 内部试验 <input type="checkbox"/> 委外试验 <input type="checkbox"/> 客户试验/验证/装车 <input type="checkbox"/> 其他:	是否影响制造过程	<input type="checkbox"/> 是 <input checked="" type="checkbox"/> 否
---------	--	----------	--

是否影响物流	<input type="checkbox"/> 是 <input checked="" type="checkbox"/> 否	批准后进行更改所需时间	10天
--------	--	-------------	-----

主送单位	供应商		
------	-----	--	--

发放部门	<input checked="" type="checkbox"/> 制造厂 <input type="checkbox"/> 财务部 <input checked="" type="checkbox"/> 采购部 <input type="checkbox"/> 营销部 <input type="checkbox"/> 物流 <input checked="" type="checkbox"/> 质量 <input checked="" type="checkbox"/> 前期质量部 <input checked="" type="checkbox"/> 工艺 <input checked="" type="checkbox"/> 产品开发 <input checked="" type="checkbox"/> 供应 <input type="checkbox"/> 其它:
------	--

库存品处理方案					
涉及产品状态	数量	责任人	处理方案	责任人	完成时间
已销售产品	无				
公司成品	2000	王文乐	过度使用	邓春博	根据订单量
公司原材料	无				
公司半成品	无				
供应商产品	无				
供应商半成品	无				

工程变更批准日期 (新状态执行时间)		产品切换日期 (新/老状态切换时间)	根据订单量过度消耗完成后体现
-----------------------	--	-----------------------	----------------

需要变更的资料 (影响PPAP资料)					
文件名称	责任人	完成时间	文件名称	责任人	完成时间
<input type="checkbox"/> ERP			<input type="checkbox"/> 作业指导书		
<input type="checkbox"/> BOM			<input type="checkbox"/> 控制计划		
<input checked="" type="checkbox"/> 2D图纸	李朝峰	2019. 3. 15	<input checked="" type="checkbox"/> DFMEA	李朝峰	2019. 3. 15
<input checked="" type="checkbox"/> 3D数据	李朝峰	2019. 3. 15	<input type="checkbox"/> PFMEA		
<input type="checkbox"/> 供应商技术协议			<input type="checkbox"/> 特殊特性清单		
<input type="checkbox"/> 价格协议			<input type="checkbox"/> MSA		
<input type="checkbox"/> 过程流程图			<input type="checkbox"/> Ppk		
<input type="checkbox"/> 检验指导书			<input type="checkbox"/> 其它		
<input type="checkbox"/> PSW文件					

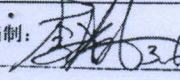
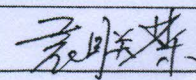
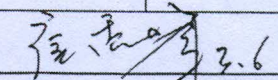
编制: 	审核: 	批准: 
--	---	---

# 模具维修报价单

5

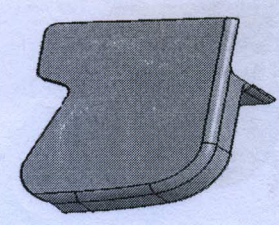
单位	黄骅市荣邦汽车零部件有限公司			联系人	何香镇			联系电话	13930789591			修模资料来源				邮件、传真					
项目名称	B40L座椅			零部件图号	XXXX			传真	0317-5339975			维修完成日期	2017.12.15								
模具名称	扶手外侧饰盖			材料、配件费用				加工费用、工时				其他									
模具编号				材料	重量/KG	费用	标准件	费用	项目	单价(元)	工时	费用	项目	单价(元)	工时	费用	管理				
图片描述				维修内容	铜	200元	顶针		设计	30/时	10小时	300元	磨床	30/时			检测	200元			
模架									司筒		数控	50/时			抛光	30/时	10小时	300元	调试		
前模									唧咀		精雕	40/时	15小时	600元	火花机	30/时	10小时	300元	税金	600元	✓
后模									弹簧		车床	30/时			线切割	30/时	10小时	300元			
顶出									油缸		钳工	30/时	20小时	600元	皮纹						
设计更改						其它		钻床	25/时			运费					试模费	300元			
其它								烧焊				其它					利润				
小计:						200元	小计:		小计:		1500元	小计:				900元	小计:		1100元		
材料费合计:	200元			加工费合计:				3500元				900元									
备注	报价总计含税: 叁仟柒佰元																				

说明: 1. 模具更改根据客户提供图纸或样品维修。

2. 模具维修报价后严格按照要求时间完成, 无故延期, 会加倍罚款处理。

模具厂报价人: 何香镇 日期: 2017.11.28

何香镇 2017.11.28

报价批准费用: (小写)

大写

主管副总批准:

何香镇 12.15

21



# 北京光华荣昌汽车部件有限公司

## 产品更改通知单

GGTZ-MA501-17-GGT-300

名 称	代 号	适用于 (工作令)	更改实施日期	适用产品
扶手转轴塑料饰盖	322022100200	MA501	2017.12.01	MA501

更改原因	原 为	更改标志	更改处数	更改为
方形卡口与钣金配合间隙大达到2mm, 塑料件装配后晃动	原 为	A3	1	更改为

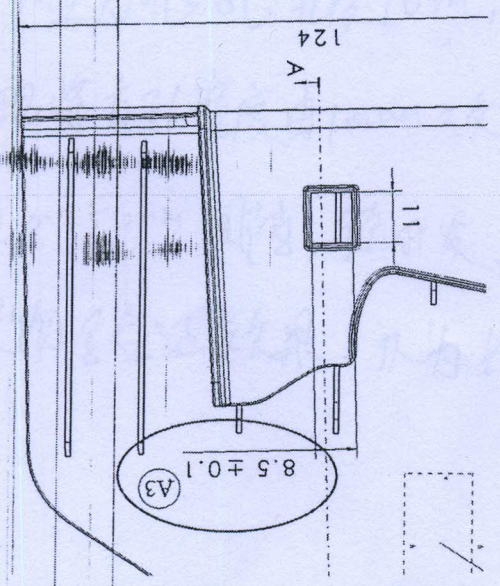
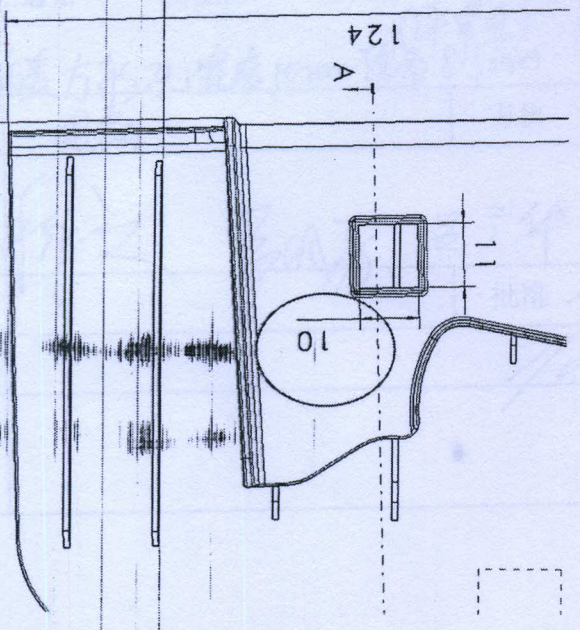

原状态扶手转轴塑料饰盖方形  
开口宽度10mm

现状态扶手转轴塑料饰盖方形  
开口宽度8.5mm

会签: [Signature]  
标准化: [Signature]  
审核: [Signature]  
批准: [Signature]  
编制: [Signature]  
校对: [Signature]

分发部门: 工程技术部  
设计工程师: [Signature]  
装配工艺工程师: [Signature]  
检验工艺工程师: [Signature]  
包装工程师: [Signature]  
ERP关键用户: [Signature]  
采购部: [Signature]  
海外采购工程师: [Signature]  
国内采购工程师: [Signature]  
SQE: [Signature]  
质保部: [Signature]  
质量工程师: [Signature]  
计划物流部: [Signature]  
订单管理: [Signature]  
计划员: [Signature]  
仓库主管: [Signature]  
装配车间: [Signature]  
车间主任: [Signature]  
装配车间总检: [Signature]  
客户经理: [Signature]  
财务部: [Signature]  
财务经理: [Signature]

表单NO. GR-62-00-02 (A/0)

光华荣昌

A4 (210mm × 297mm)

# 模具维修报价单

单位名称	黄骅市荣邦汽车零部件有限公司	联系人	何香镇	联系电话	13930789591	维修资料来源	维修完成日期	附件、传真
项目名称	J6F座椅系列	零部件图号	XXXX	传真	0317-53339975			

模具名称	驾驶员右侧护板	材料、配件费用				加工费用、工时						其他				
		材料	重量/KG	费用	标准件	费用	项目	单价(元)	工时	费用	项目	单价(元)	工时	费用	管理	税金
模具编号	维修内容	模具架	5300		顶针	¥500	设计	30/时	40小时	1200元	磨床	30/时	25小时	¥750	检测	¥500
		前模	2083	¥5,220	唧咀	¥50	数控	50/时	180小时	9000元	抛光	35/时	35小时	¥1,225	调试	¥1,500
		后模	2083	¥5,220	弹簧	¥100	精雕	50/时	135小时	6700元	火花机	120/时	40小时	4800元		
		铜电极	115公斤	¥5,750	油缸		车床	25/时	160小时	4800元	线切割	40/时	140小时	5600元	税金	¥12,000
		设计更改			其它		钳工	30/时			皮纹			5000元	注塑材料费	¥500
其它					其它		磨床	25/时		运费	¥300		试模费	¥1,000	利润	
小计:			¥16,190	小计:	¥3,650	小计:		¥21,700	小计:		¥17,675	小计:				¥16,500
材料费合计:		19840元		加工费合计:				¥55,875								

报价合计(含税): 柒万伍仟柒佰壹拾伍元  
 沟通后价格为70000元, 已于2018.10.18

1. 模具更改根据客户提供图纸或样品维修。  
 2. 模具维修报价后严格按照要求时间完成, 无故延期, 会加倍罚款处理。

报价人: 何香镇 日期: 2018.09.19

批准费用: (小写) 大写

主管副总批准:



何香镇

2018.10.22

周明华

28

22





# 工作联系函

(内部)

编号:

申请

通知

通报

报告

主题: BA95/BA97 主驾驶调角器手柄修模申请 (临时文件)

技术部领导:

1. PDM 系统未正式运行, 无法按照新程序下发 ECR, 因此下发工作联系函(临时文件), 要求供应商对模具进行修改, PDM 系统正式运行之后, 下发 ECR;
2. 变更过程如下:

变更前:

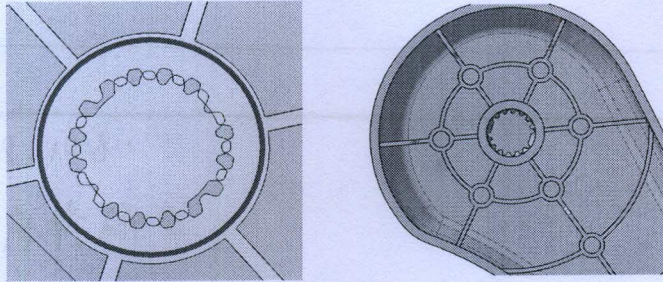

手柄在设计位置时, 手柄花键齿与调角器轴心花键齿不匹配, 手柄花键与调角器轴心花键干涉, 造成手柄在设计位置时不能装配。

变更后:

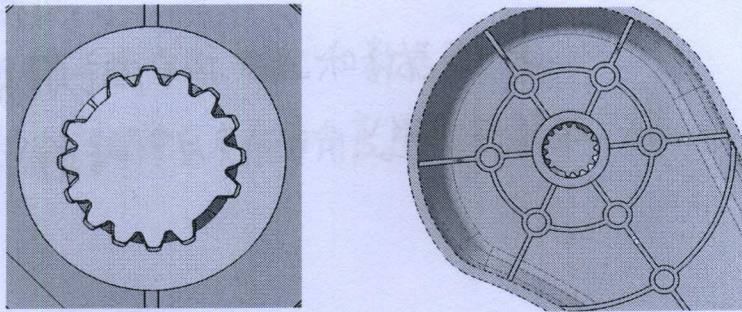

调角器手柄塑料件花键逆时针旋转 78°, 使得调角器轴心在设计位置时与调角器轴心配合到位。调角器塑料件模具需要进行修改。

特此说明!

吕子华

项目会签: 李志坤

拟文: 王阳光	审核:	日期: 2018.10.19	发起部门: 座椅产品工程部
发起部门意见:			批准日期:
接收部门意见:			接收日期:
总经理的意见:			批准日期:



# 工作联系函

(内部)

编号:

申请

通知

通报

报告

主题: BA95/BA97 驾驶员右侧护板修改申请 (临时文件)

技术部领导:

1. PDM 系统未正式运行, 无法按照新程序下发 ECR, 因此下发工作联系函(临时文件), 要求供应商对模具进行重新开发, PDM 系统正式运行之后, 下发 ECR;

2. 变更过程如下:

变更前:

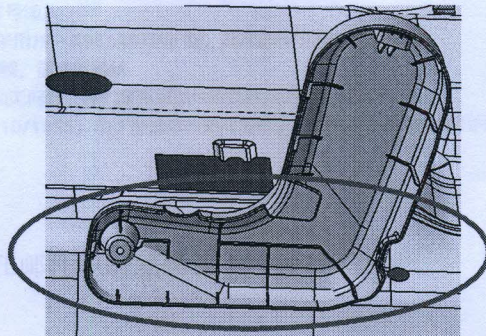

原设计状态驾驶员座椅在试装车时, 发现右侧护板与车身干涉。经调查, 客户在输入车身数据时, 缺少部分车身数据, 造成在最初设计上未校核完全, 导致实物右侧护板与车身干涉。

变更后:

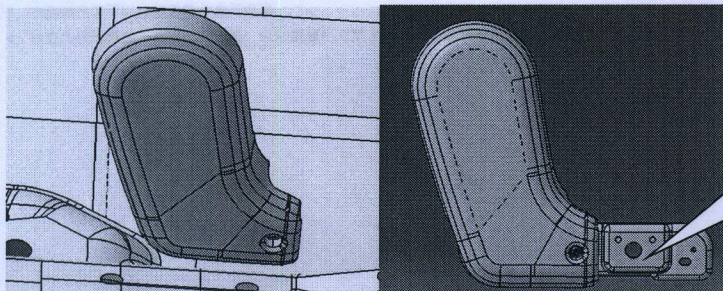

塑料件减短之后, 此处漏钣金。  
此右侧护板造型已由客户确认过状态。(附页中有邮件沟通记录)

根据客户输入最新车身数据, 对右侧护板边界进行调整, 右侧护板避让车身, 避免干涉, 最新数据已经由客户进行确认 (附页中邮件沟通记录)。

特此申请!

吕广华

项目会签: 常志坤

拟文: 王阳光	审核:	日期: 2018.10.19	发起部门: 座椅产品工程部
发起部门意见:			批准日期:
接收部门意见:			接收日期:
接收日期:			接收日期:
接收日期:			批准日期:
总经理的意见:			批准日期:

# 模具维修报价单

4

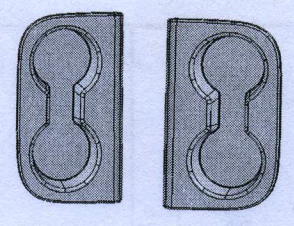
单位	黄骅市荣邦汽车零部件有限公司		联系人	何香镇		联系电话	13930789591		修模资料来源	零件、传真					
项目名称	B40L座椅		零部件图号	XXXX		传真	0317-5339975		维修完成日期						
模具名称	杯托		材料、配件费用			加工费用、工时			其他						
模具编号			材料	重量/KG	费用	标准件	费用	项目	单价(元)	工时	费用	管理			
图片描述			铜		20	1400元	✓	顶针	1200元						
			维修内容		718材料	40KG	900元		司筒						
			模架							数控	50/时	30小时	1500元	1500元	600元
			前模							精雕	40/时	30小时	1200元	1500元	1500元
			后模							火花机	30/时	30小时	1000元	1500元	1500元
								车床	30/时	30小时	900元	1500元	1500元		
								钳工	30/时	30小时	900元	1500元	1500元		
								其它	25/时						
								烧焊							
备注	模具修改工作量很大，模具型腔是两腔，前后都要重加工		报价总计含税：壹万叁仟零伍拾元		加工费合计：		10150元		7500元		2200元				
说明：1. 模具更改根据客户提供图纸或样品维修。 2. 模具维修报价后严格按照要求时间完成，无故延期，会加倍罚款处理。 模具厂报价人：何香镇 日期：2017.11.28 要求在11月12号前完成维修并到件维修 模具厂核数：1800元 玖仟陆佰元 11.8															
报价批准费用：(小写)			大写			主管副总批准：			24						

38



北京光华荣昌汽车部件有限公司

工程更改通知单

GGT7-B40L-17-GCT-304

返日确认

名称 代号 适用于(工作令)

杯托

322122530000

B40L-F05

更改原因

杯托前端下沿过长, 压面套严重

原 为

会签

工艺 标准化

审核 批准

更改实施日期

适用于

2017年12月1日

B40L-F05 2017年12月1日

制品处理

无在制品

更改标志

更改处数

更改为

@

1

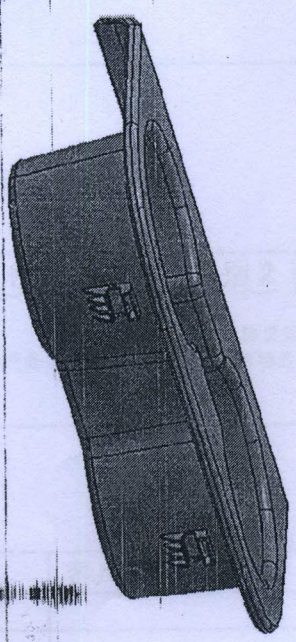
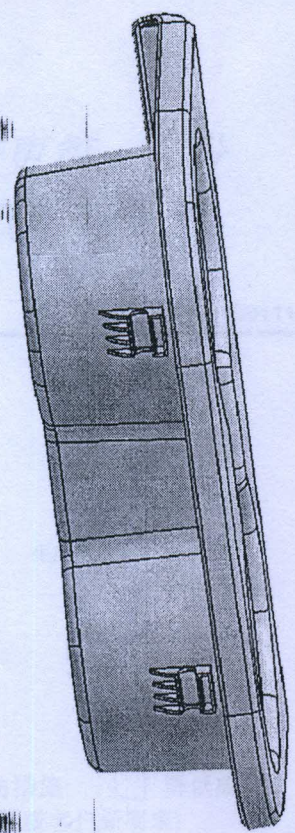

原状态杯托前端下沿长为7.5mm

现状态杯托前端下沿长为3mm

技术质量部

工艺工程师

项目工程师

过程质量工程师

外检质量工程师

ERP专员

采购管理部

采购工程师

SQE

生产管理部

订单管理

计划员

物料管理

成品管理

生产制造部

总装车间主任

发泡车间主任

焊接车间主任

销售服务部

销售经理

财务管理部

财务经理

