

# 修模通知单

编号:2019.12.20-01

零部件名称	司机靠背泡沫总成	模具名称	司机靠背发泡模具
图号 (数模名称)	SQH3000-6805200	模具编号	SQH3000-6805200-MJ
修模申请时间	2019.12.19	要求完成时间	2019.12.19
模具厂联系人	徐经理	联系电话	15961670951
申请人	李雪强	联系电话	

修模原因:因产品改进需要, 将线束隐藏于座椅内部。详情请见 ECR: GGTZ-L3000-19-GGT-70。

修模方案 (可参见附件/如果有): 如下图红色线圈所圈处, 泡沫 B 面要开槽, 因此需加工制作对应大小的镶块, 固定在模具的上模或芯模。详情请见数据。

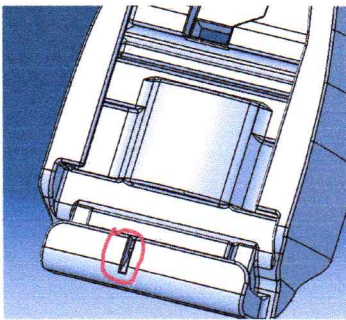

**备注:** 考虑到西安无法进行铝焊, 因此还需模具厂家提供给我司 **AB 胶**或环氧树脂胶。

试模要求: 镶块接收地址为: 西安市高陵区泾河工业园泾高南路 820 号, 接收人: 权志维  
联系方式: 19929031386

编 制	李雪强 2019.12.20	审 核	李伟勇 2019.12.20	批 准	[Red Stamp: 制造工程部] 2019.12.20
-----	----------------	-----	----------------	-----	-------------------------------

修模厂家详细修模计划 (如需产生费用请注明):

修模计划编制	修模计划审核
--------	--------

修模进度和效果确认:

签字: \_\_\_\_\_

采购部付款评价和考核:

签字: \_\_\_\_\_

备注: 若模具需返厂维修, 将此单抄送一份发制造部。  需要  不需要