

采购合同书

合同编号：GHRCHT-20190112

甲方：北京光华荣昌汽车部件有限公司乙方：江阴长青工艺品有限公司

甲、乙双方本着平等、自愿、互利的原则，依据《中华人民共和国合同法》等相关法律、法规的规定，经过友好协商，达成以下协议，以资双方共同信守。

第一条 产品的名称、规格等

序号	产品名称	产品规格	数量/ 单位	含税单价	产品总价
1	L3000 靠背模具镶块	68*10*22mm	1 件	339.00	339.00
总计：¥339.00（含税 13 %）					

货币单位：人民币（元）

第二条 质量标准：产品符合行业标准或者国家标准，并符合甲方要求同时满足合同目的。

第三条 付款方式：甲乙双方协商一致采用下列第（1）种付款方式。

- 合同签订后，预付全款后发货。
- 合同签订后，甲方预付总价款的30%。甲方收到乙方产品并验收合格后，乙方向甲方提供全额合格发票。剩余价款甲方在一个月内支付给乙方。

第四条 包装与运费：乙方提供符合产品特点及运输的包装。并承担运费。

第五条 交货期及验收：

1、**交货时间及地点：**交货时间 2020.1.7。收货地：西安光华荣昌汽车部件有限公司

- 甲方收货后7日内进行验收，如有不合格产品，甲方及时向乙方反馈。

第六条 违约责任：

- 乙方逾期交货的，每逾期一日，应向甲方承担总价款千分之一的违约金。
- 产品不符合约定的，乙方应承担给甲方造成的全部损失。



第七条 免责事宜：因不可抗力不能履行合同时，应当及时通知对方，并在合理期限内提供有关机构出具的证明，可以协商全部或部分免除该方当事人的责任。

第八条 争议解决：凡是因本合同所发生的争执，双方应协商解决，如协商不能解决时，可将该争议提交乙方住所地人民法院解决。

第九条 执行期间，合同因故不能履行或需要修改，必须经双方同意并确认后，签订补充协议。

第十条 本合同一式两份，甲乙双方各执一份，具有同等法律效力（传真件法律效力等同原件）。

甲方(盖章)：北京光华荣昌汽车部件有限公司

电 话：

法定代表人：

委托代理人：曹良良

日 期： 2019 年 12 月 30 日



乙方(盖章)：江阴长青工艺品有限公司

地 址：

电 话：

开 户 行：

开户行账号：

法定代表人：

委托代理人：

日 期：2019年12月30日

本合同签订地点：北京市昌平区



Handwritten signature of the representative of Jiangyin Changqing Crafts Co., Ltd.



实施日期	2019年12月30日	北京光华荣昌汽车部件有限公司 (2018版)	记录名称：合同评审表 (适用于生产材料设备采购类)
版本	2018v1		编号HT201912300010

合同评审表

合同编号：

合同名称		L3000镶块采购合同书GHRCHT-20190112	经办人	付田田
客户信息	客户名称	江阴长青工艺品有限公司		
	客户地址	江苏省江阴市青阳镇悟空工业园区	邮编	
	联系人	徐利锋	手机	13801527216
	电话		传真	
合同主要内容	合同事项	L3000项目靠背模具增加镶块		
	合同金额	339.00		
	付款方式	电汇		
	备注	接到开发部关于L3000靠背模具设变申请，需将L3000通风加热座椅发泡后端开槽，因此需要将靠背模具进行修改，增加一块规格为68mm*10mm*22mm大小的模块。L3000项目靠背发泡模具原是由江阴长青开发，所以本次项目样件生产厂家推荐江阴长青。现已拟好合同，申请合同章使用，请领导审批。		
Begin: 新建申请				
2019/12/30 17:48:33				
部门主管领导： 同意				
2019/12/31 8:31:10				
部门总监： 同意				
2019/12/31 10:00:10				
法务部： 同意				
2019/12/31 10:21:42				
财务成本经理： 同意				
2019/12/31 10:45:30				
财务部： 同意				
2019/12/31 14:53:03				
技术部： 同意				
2019/12/31 14:55:06				
质量部： 同意				
2020/1/2 8:34:23				
副总裁： 同意				
2020/1/2 9:23:40				
盖用印章名称		<input type="checkbox"/> 北京光华荣昌合同章		

工 作 函

光华荣昌采购管理[2018]HS- 号

地址(Add): 北京市昌平区流村镇工业园区

邮编(Zip): 102204

电话(Tel): 010-89774863

传真(Fax): 010-89774860

网址 H- [ttp://www.bjghrc.com](http://www.bjghrc.com)

紧急
 回函
 请审阅
 请批注
 请答复
 报告
 通知

L3000 项目靠背模具增加镶块报价审批申请

领导:

您好!

接到开发部关于 L3000 靠背模具设变申请, 需将 L3000 通风加热座椅发泡后端开槽, 靠背面套下端开一字孔, 线束穿过面套及发泡固定于靠背骨架上, 将线束隐藏于座椅内部, 因此需要将靠背模具进行修改, 增加一块规格为 68mm*10mm*22mm 大小的模块。经与厂家咨询协商, 最终价格如下:

序号	产品名称	产品规格	数量/单位	含税单价	产品总价
1	L3000 靠背模具镶块	68*10*22mm	1 件	339.00	339.00
总计: ¥399.00 (含税 13 %)					

L3000 项目靠背发泡模具原是由江阴长青开发, 所以本次项目样件生产厂家推荐江阴长青。产品使用地为西安工厂, 上述价格包含到西安工厂的运费。特殊说明: 厂家请求先付款后出货, 请领导审批!

拟文: 
 2019.12.30

审核: 

日期: 2019.12.29

领导, 请批示:

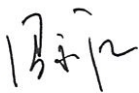
 2019.12.30.

江阴长青发泡模具维修、更改费用报价单（含13%税）

一、客户名称	北京光华荣昌汽车部件有限公司					产品项目、型号	L3000					修改类别						上门服务 <input type="checkbox"/>	返厂服务 <input type="checkbox"/>	
二、更改周期	7天																			
三、产品名称	司机靠背(6805200)																			
四、更改内容	产品B面下端变更为有槽的，模具加镶块68*10*22mm 1件。 镶块寄西安工厂，由客户自行安装。																			
五：更改费用	数量	单价	工时	单价	金额	数量	单价	工时	单价	金额	数量	单价	工时	单价	金额	数量	单价	工时	单价	金额
设计成本			2	50	100															
材料成本	铝镶块	0.1KG		35	3.5															
	排气缸																			
	其他																			
加工成本	数控机床		4	80	320															
	铝焊																			
	电火花																			
人工成本			0	0	0															
车 费																				
出差补贴																				
包装运费																30				
小 计																453.5				
税 收																59				
合 计																512				
六、总计	更改模具数量： <u> 1 </u> 副，修改费用合计： <u> 512.00 </u> 元。																			
备 注	1、材料成本中的其他包括：磨光材料、焊接材料、电费等； 2、人工成本中包括：打磨、焊接、装配等。																			



编制：胡艳

审批：徐利锋

客户确认：

供应商名称：江阴长青工艺品有限公司

联系人：徐利锋

联系电话：13801527216

办公电话：0510-86501217

传 真：0510-86519245



工程变更申请书 (ECR)

变更申请时间	2019.12.13	车型代号	L3000	变更申请输入文件	
客户名称	陕汽	提出人	<input type="checkbox"/> 客户 <input checked="" type="checkbox"/> 公司 <input type="checkbox"/> 供应商	ECR编号	GGTZ-L3000-19-GGT-70
总成名称	驾驶员靠背总成			总成件号	SHT0011070
零/部件名称	驾驶员靠背泡沫			零/部件件号:	SQH3000-6805200
项目阶段	<input type="checkbox"/> 模具开发阶段 <input type="checkbox"/> PPV阶段 <input type="checkbox"/> PP阶段 <input type="checkbox"/> P阶段 <input checked="" type="checkbox"/> 量产阶段			变更零件类型	<input checked="" type="checkbox"/> 自制件 <input type="checkbox"/> 采购件 <input type="checkbox"/> 外协件
更改类型	<input type="checkbox"/> 设计 <input type="checkbox"/> 工艺 <input type="checkbox"/> 模具 <input type="checkbox"/> 夹具 <input type="checkbox"/> 检具 <input type="checkbox"/> 试验\检测方法			<input type="checkbox"/> 原材料 <input type="checkbox"/> 重要二次配套 <input type="checkbox"/> 其他:	
更改原因	<input checked="" type="checkbox"/> 改进措施 <input type="checkbox"/> 预防措施 <input type="checkbox"/> VA/VE <input type="checkbox"/> 客户要求 <input type="checkbox"/> 其它			是否需提交客户批准	<input type="checkbox"/> 是 <input type="checkbox"/> 否 <input checked="" type="checkbox"/> N/A
更改等级	<input type="checkbox"/> 级别1		<input type="checkbox"/> 级别2		<input checked="" type="checkbox"/> 级别3
	<input type="checkbox"/> 级别4				
较大的更改: 该更改将影响产品的外形、安装或功能			重要的过程更改: 对客户而言该更改有明显的外观变化		1. 文件、试验、工作流程等附带的更改 2. 内部流程或工艺更改 该更改对客户、产品成本或库存无影响

变更申请内容	变更申请前: 1. L3000通风加热座椅线束布置在靠背骨架上, 线束需绕过发泡及靠背面套, 包覆后座椅后端线束外露, 易磨损, 且影响座椅美观。			1. 将L3000通风加热座椅发泡后端开槽, 靠背面套下端开一字孔, 线束穿过面套及发泡固定于靠背骨架上, 将线束隐藏于座椅内部, 既可以有效保护线束, 又可以使座椅美观。	
是否影响其它项目? (下列填写项目名称)			<input checked="" type="checkbox"/> 是 <input type="checkbox"/> 否		
M3000					

验证\试验方式	<input checked="" type="checkbox"/> 样件验证 <input type="checkbox"/> 小批试装 <input type="checkbox"/> 需路试 <input type="checkbox"/> 内部试验 <input type="checkbox"/> 委外试验 <input type="checkbox"/> 客户试验/验证/装车 <input type="checkbox"/> 其他 ()	是否影响制造过程	<input type="checkbox"/> 是 <input checked="" type="checkbox"/> 否
		填写具体影响点	

是否影响物流	<input type="checkbox"/> 是 <input checked="" type="checkbox"/> 否	批准后进行更改所需时间	个工作日	
产品单件成本增加测算	无	测算部门: 产品开发部	测算人:	李雪强
护面变化成本增加测算	无	测算部门: 造型部	测算人:	马新智
焊胎、工装、包装运输等更改费用	1500元 周期15天	测算部门: 工艺部	测算人:	李瑞龙
模具更改费用	无	测算部门: 模具科	测算人:	吕广华
检具更改费用	无	测算部门: 前期质量部	测算人:	侯建伟
其他费用		测算部门: 产品开发部	测算人:	
总成单台成本	涉及新的橡胶 20-30元	采购部	测算人:	周建
直接更改费用				

编制:	李雪强	2019.12.13	审核: (审核 ECR内容汇总费用并确定审批人员)	张长	批准:	12.19	西安自行修改
项目审核 (审核费用及周期):					副总经理/技术总监批准		

注1. 工程变更申请及评审表的批准仅是同意启动变更的相关工作 (如验证、试验)。《工程变更通知书》才是官方的变更批准文件。

备注:
1. 变更申请: 需要单独上传变更前对比图片及原因验证报告; (文件命名为XXX项目变更前, XXX项目变更后)
2. ECR申请批准后, 完善对策验证报告上传; 流程流转至项目经理处, 发起ECN。

修模通知单

编号:2019.12.20-01

零部件名称	司机靠背泡沫总成	模具名称	司机靠背发泡模具
图号 (数模名称)	SQH3000-6805200	模具编号	SQH3000-6805200-MJ
修模申请时间	2019.12.19	要求完成时间	2019.12.19
模具厂联系人	徐经理	联系电话	15961670951
申请人	李雪强	联系电话	

修模原因:因产品改进需要, 将线束隐藏于座椅内部。详情请见 ECR: GGTZ-L3000-19-GGT-70。

修模方案 (可参见附件/如果有): 如下图红色线圈所圈处, 泡沫 B 面要开槽, 因此需加工制作对应大小的镶块, 固定在模具的上模或芯模。详情请见数据。

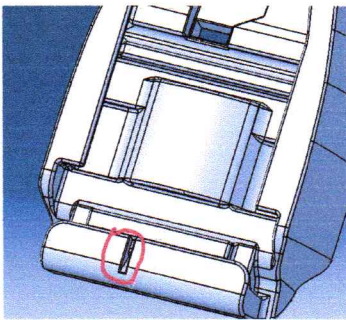

备注: 考虑到西安无法进行铝焊, 因此还需模具厂家提供给我司 **AB 胶**或环氧树脂胶。

试模要求: 镶块接收地址为: 西安市高陵区泾河工业园泾高南路 820 号, 接收人: 权志维
联系方式: 19929031386

编 制	李雪强 2019.12.20	审 核	李伟勇 2019.12.20	批 准	李伟勇 2019.12.20
-----	----------------	-----	----------------	-----	----------------

修模厂家详细修模计划 (如需产生费用请注明):

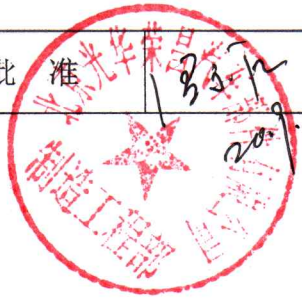

修模计划编制		修模计划审核	
--------	--	--------	--

修模进度和效果确认:

签字:

采购部付款评价和考核:

签字:

备注: 若模具需返厂维修, 将此单抄送一份发制造部。 需要 不需要