

技术通知 (Technical notification)	记录编号 (Record number): QR/WZ1-W8.3.6-02-04
	编号 (Serial number): QTZ03479
	联系单编号 (Contact list number): D00087533

项目名称 (Project name)		奥驰悬臂后视镜调整						
发送部门 (Delivering Dept.)		接收人 (Recipient)	发送部门 (Delivering Dept.)		接收人 (Recipient)	发送部门 (Delivering Dept.)		接收人 (Recipient)
飞碟汽车事业部	生产部订单管理科		采购部	汽车业务科		汽车营销公司	产品管理部	
	质量管理科			综合业务科	---		客服管理部	
	成本物价科	---						
环保科技研究院			汽车研究院	公告资源部	---	质量管理部	供应商质量管理科	
制造技术部								
财务部-成本科		---						质量管理科
汽车部件-技术科		---	农用车-技术部		---	营销服务部-客户联络中心		
			农用车设计研究院		---			

为优化后视镜视野，避免后视镜安装点位置出现进水现象，现将后视镜安装点位置增加密封圈，右侧后视镜镜头沿着 Z 向抬高 20mm，因后视镜为 3C 产品，调整前后图名图号保持不变。

序号	原因与措施 (Reasons and measures)	调整前 (Before adjustment)				调整后 (After adjustment)			
		图号 (Number of drawing)	图名 (Name of drawing)	数量	备注 (Note)	图号 (Number of drawing)	图名 (Name of drawing)	数量	备注 (Note)
1	对后视镜进行优化	30051402/E (8202015-Y6 4-01)	左外后视镜 总成	1	取消	30051402/F (8202015-Y6 4-01)	左外后视镜 总成	1	新件, 附图
2		30051403/F (8202020-Y6 4-01)	右外后视镜 总成	1		30051403/G (8202020-Y6 4-01)	右外后视镜 总成	1	

具体调整如下：

1、左右外后视镜与驾驶室相通的安装孔需要增加如图所示的密封垫。

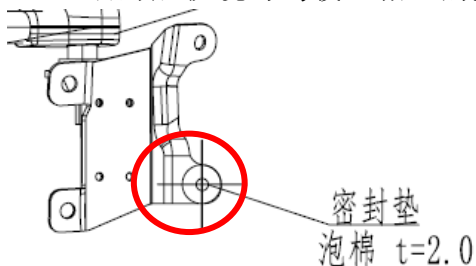

2、左右外后视镜增加限位，防止调节角度过大与新奥驰前围装饰板干涉。

3、右外后视镜总成镜头沿着 Z 向调整 20mm。

调整前

调整后

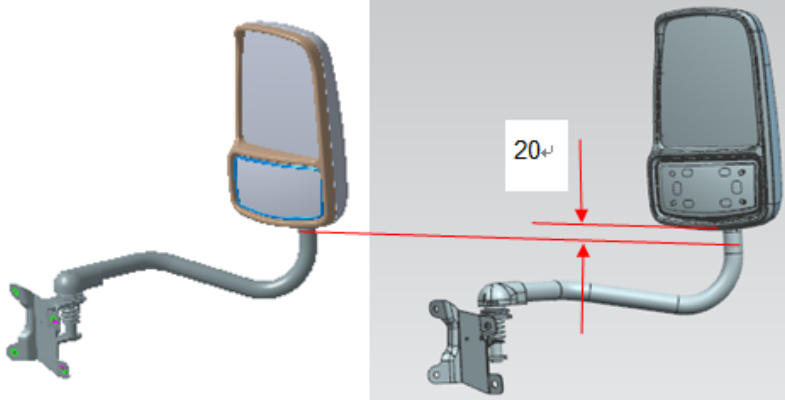

1、涉及明细：不涉及。

2、涉及调整图纸：30051402DWG, 30051403DWG。

3、涉及车型：FX2FKH03EZ、FV2FKF04E2、FV2FKF02DC、A1A21Q1PL01、FX2FKH01E3-03、FV3FKJ01D5-02、FA2FKF01DC-01、FHOMKN01E7-01、FA3FKH01A2-02、A1H61Q1DR01、FA3FKF01R3-01、FA3FKH01ED-03、FA3FKH01C1-04、FL3FKH01C1、FV2FKF01E2-03、FA3FKF01B1-03、FX2FKH01EZ、A3H22K2DE01、FV3FKF02E2、FA3FKH02ED、FX2FKJ31EK、FX2FKH01E3-02、A1H61Q1PR01、FA3FKJ01C1-03、FV3FKF02E2-01、FL3FKH01C1-01、FX2EKG01C7、FV3FKF01E2-03、A1H61Q1P02、FA3FKF01DC-01、FZ2FKF01E2、FA3FKH02C1、FA3FKF01DC-02、FA3FKJ01C6-02、FX2FKJ01C7-01、FX2EKH31EK、FA3FKH02C1-01、FV2FKF01E2-04、FA3FKJ01A3-02、FL3FKJ01A3-01、FZ3FKJ01C1、FA3FKH01ED-02、FA3FKH01C1-03、FA3FKF01R3、FA3FKF01B1-04、FV3FKJ01D5-01、FX2EKG01E3-01、FL3FKJ01A3、FHOFKK01D5-01、A1H61Q1P01、A1A11K1DE01、A1A21Q1DL01、A1A31K1PA31、A1A31K2DC02、A1H22K1D02、FA1FKE01E1-01、FA2FKF01DC-02、FA3FKH02ED-01、FHODKE01DB-F1、FHODKE01DD、FV1DKE01D3-03、FV3FKF01E2-02、FX1DKD01DC-02、FX1DKD03D2-02、FX1EKG01G1-03、FX2EKG01C7-01、FX2EKG01E3-02。

4、零部件库存处理：现有库存过渡使用于非新奥驰系列车型，新奥驰需使用新状态，请供应商做好标识。

5、三包处理方案：按调整后状态进行三包。

6、商品车处理方案（包含厂内、市场、用户三方处理方案）：不涉及。

7、成本变化：不涉及。

8、整车成本变化：不涉及。

9、是否涉及 PPAP：是。

10、是否涉及模具、检具、夹具变更：涉及折弯模具变化。

11、是否涉及装配技术要求变更：不涉及。

12、是否涉及零部件图册的变化：不涉及。

13、是否涉及 OTS 认可判断：不涉及。

编制(Edit): 高磊

标准(standard): 焦亚男

工艺 (Process)	签字 (signature)	郭春飞	审核 (Audit)	签字(signature)	王亮凡
	日期(date)	2020/1/7		日期(date)	2020/1/7
审定 (Review and approval)	签字 (signature)	王亮凡	批准 (Approval)	签字(signature)	张作功
	日期(date)	2020/1/7		日期(date)	2020/1/8
发放要求 (Distribution requirements)	图纸 (Drawings) (2) 张 (pages) (其中装置图 0 张, 其中涉及车架图纸 0 张); 明细 (BOM) (0) 张(pages)				
	明细份数 (Number of BOM)	0	留存: 一份;		
	图纸份数 (Number of drawings)	2	留存: 一份; 汽车事业部订单科+采购科: 一份 (车箱、车架纸质, 其余电子版); 汽车检验科: 一份 (全部纸质版)。		
	其他文件 (Other documents)				
备注(note)					