



申请单说明

裁决

编制

审核

批准

王伟

2020.6.2

报告

申请

通知

制作日期

2020.6.1

实行日期

2020.6.1

意见

各位领导：

由于新项目 H6 座椅气囊需要做实验，需要申请试验工装如下，为了加快试验进度，请按照周期内完成，谢谢！

序号	车型	名称	数量	完成日期	备注
1	H6	上固定座	1 件	2020.6.15	
2	H6	上固定座过渡件	1 件	2020.6.15	
3	H6	下固定座	1 件	2020.6.15	

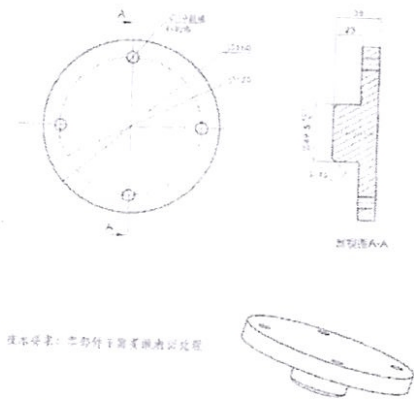

上固定座

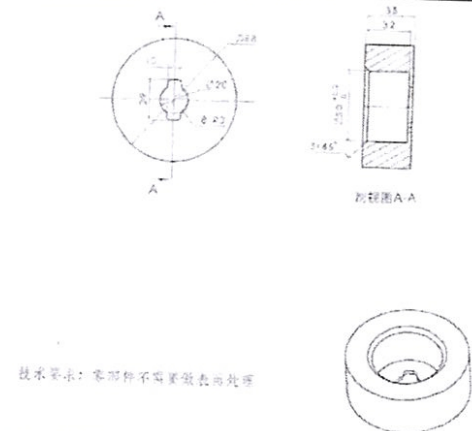

上固定座过渡件

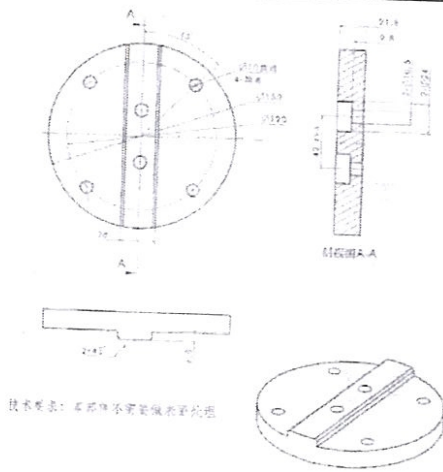

下固定座



曹云云 2020.6.2

工 作 函

光华荣昌采购管理[2018]HS- 号

地址 (Add): 北京市昌平区流村镇工业园区

邮编 (Zip): 102204

电话 (Tel): 010-89774863

传真 (Fax): 010-89774860

网址 H- [ttp: //www. bjghrc. com](http://www.bjghrc.com)

紧急
 回函
 请审阅
 请批注
 请答复
 报告
 通知

H6 座椅气囊实验用工装价格申请

领导：

您好！

H6 座椅气囊实验用工装，经与厂家咨询协商，最终价格（含税运合计）如下：

序号	物料名称	规格型号	数量 (套)	廊坊坤宣达机械零 部件有限公司	廊坊万沃塑料 制品有限公司	天津宝安全金属制 品有限公司	备注
				价格	价格	价格	
1	上固定座	H6 座椅 用	1	550	600	745.80	
2	上固定座过 度件		1	300	600	452.00	
3	下固定座		1	600	600	759.36	
总价				1450	1800	1956	

合同签订后开始安排生产，货到付款；

同意现金电汇扣点 5%.

拟文：乔立 2020.6.12.

审核：曹云云

日期：

领导，请批示：

1号批示
2020.6.12.

合同管理申请流程



HT202006160002

基本信息

申请人：	乔立	岗位：	
日期：	2020/06/16 13:47:34	申请人部门：	前期采购部
邮箱：	qiaoli@bjghrc.com	联系电话：	
标题：	H6座椅气囊试验工装盖章申请		
工作联系函：		联系函申请类型：	
联系函主题：		联系函内容说明：	
合同名称：	采购合同	合同编号：	
经办人：	乔立	合同类型：	生产材料设备采购类
产品类型：			

客户信息

客户信息：	廊坊坤宣达机械零部件有限公司		
联系人：	王博谦	邮编：	
电话：		手机：	18033661683
客户地址：	廊坊	传真：	

合同内容信息

合同事项：	H6座椅气囊试验工装		
大写金额：	壹仟肆佰伍拾圆整	合同金额：	1450.0000
备注：	同意扣点5%，货到验收合格后一个月内支付	付款方式：	电汇

印章信息

盖章公司：	集团管理章		
印章份数：	2	印章类别：	北京光华荣昌合同章
备注：		盖章枚数：	2

审批记录

序号	审批人	步骤	审批意见	审批结果	审批时间
1	乔立	Begin		新建申请	2020/06/16 14:04:28
2	曹良良	部门主管领导		同意	2020/06/16 15:26:09
3	苏东	加签		前加签 贾洪全	2020/06/16 16:25:24
4	贾洪全	加签	同意，H6座椅项目预算内	前加签 同意	2020/06/16 17:45:55
5	苏东	部门总监		同意	2020/06/17 09:00:24
6	李星	法务部		同意	2020/06/17 09:09:51
7	王光群	财务成本经理	同意	同意	2020/06/17 17:13:00
8	杨光环	财务部		同意	2020/06/17 20:43:36
9	冯永江	技术部		同意	2020/06/18 20:01:57
10	何煜文	质量部		同意	2020/06/19 11:16:54
11	冯永江	副总裁		同意	2020/06/19 12:08:07
12	韩亚杰	印章管理人		同意	2020/06/19 13:05:54



委托加工合同

合同编号: JHRGHT20200108

甲方: 山东天齐矿业汽车零部件有限公司(以下简称甲方)

乙方: 烟台博睿达机械零部件有限公司(以下简称乙方)

根据《中华人民共和国合同法》和有关法律、法规,甲乙双方本着平等互利的原则,就甲方委托乙方加工生产固定座事宜,经协商一致达成以下协议,以资共同遵守。

第一条 产品的名称、规格、数量、费用等

序号	加工产品名称	型号规格 (图号编号)	单位	数量	单价	合计	备注
1	上面固定座	见图纸	件	1	550	550	
2	上面固定座过零件	见图纸	件	1	300	300	
3	下面固定座	见图纸	件	1	600	600	

本合同签订时乙方报价总金额为¥1450元,该报价已包含加工产品的材料费、加工费、运输、包装、装卸、调试、售后等全部费用。

第二条 原材料的提供及要求

1. 完成本合同产品的制作所需原材料全部由乙方提供。
2. 乙方提供的材料应符合甲方的要求,并满足本合同附件产品的实际使用目的。

第三条 产品质量及质保期、责任

1. 乙方应当严格按照甲方、乙方确认的工艺、技术标准或图纸生产,产品质量应符合国家标准,行业标准并符合甲方确认的技术资料要求,并满足甲方产品用途的要求。

2. 产品出现质量问题,乙方应当承担产品质量责任,并赔偿甲方因此造成的损失。

3. 乙方应当按产品质保效果要求进行加工,质保期计算起始时间为甲方验收合格之日,出具质保书能证明之日。

4. 质保期内,如产品出现故障,乙方应在收到甲方通知后不迟于电话一小时内,即持等方式通知乙方,乙方应在接到通知后及时进行检修,排除故障,如乙方不能在约定时间内安排有经验的技术人员进行维修,甲方有权自行寻找其他人员进行维修,由此所产生的费用及给甲方造成的损失应由乙方承担。

第四条 交货方式、地点及期限

1. 本合同签订且生效后,乙方应将加工产品送至甲方指定地点,乙方应随货提供必要的技术资料和相关





外置运输证明办理等。

2. 乙方购买了所有加工产品由乙方负责运输，运费、装车费及因运输产生的一切费用由乙方承担。

3. 加工产品由甲方指定地点前，乙方应当书面通知甲方接管产品的时间，产品毁损、灭失的风险在产品交付甲方签收前由乙方承担。

第五条 产品的验收及安装调试

1. 产品应按照双方确认的工艺、技术资料或图纸进行验收。

2. 加工产品如需安装调试合格的，乙方应在产品交付后 2 日内派熟练的工作人员到甲方工厂完成产品的安装、调试工作，调试完成产品经乙方运转和使用合格，甲方安排验收，验收不合格的，乙方无条件予以退货，费用乙方自理，并按甲方要求重新提供合格产品。验收和使用过程中发现产品质量问题因此而产生的费用损失由乙方承担。

第六条 支付方式

加工产品经甲方验收合格并出具验收证明后，甲方在收到乙方开具的金额为 100% 的增值税专用发票后 10 个工作日内，向乙方支付合同总额的 100% 的款项，即 1450 元。

第七条 知识产权、商业秘密

1. 乙方保证：甲方在加工产品的全部或任何一部分时，免于遭受第三方就知识产权（包括但不限于专利权、商标权、著作权及商业秘密）侵权的诉讼、仲裁或任何请求。如果发生上述事件，将由乙方负责处理，并承担由此产生的一切费用。因此导致甲方无法使用加工产品的，乙方应退还甲方所支付的全部款项，并按合同总金额的 30% 向甲方支付违约金，甲方应将加工产品退还乙方。

2. 乙方应保守因履行本合同而知悉的甲方的商业秘密、技术秘密，未经甲方书面同意，乙方不得将本合同知悉的甲方的任何情况透露给第三方。否则，应向甲方承担合同总额 30% 的违约金。如果前述违约金不足以赔偿因此给甲方造成的损失的，还应另行补足。

第八条 违约责任

1. 乙方逾期交货，应每日向甲方支付相当于逾期交付货物价款 1% 的违约金；逾期交货超过 10 日，甲方有权解除合同，并拒绝收货，因此给甲方造成损失的，乙方应予赔偿。

2. 乙方加工产品存在质量问题，造成甲方损失的，无论该损失何时发生，乙方均应予赔偿。该损失包括但不限于甲方直接财产损失及停工损失。甲方产品出厂前甲方需经检验以及甲方为此种检验事宜而支出的其他费用。

3. 乙方应经甲方的委托组织生产，不得擅自委托第三方代加工或在自行加工物委托于第三方。否则，乙方除应赔偿甲方所有损失外，另向甲方支付合同价款 30% 的违约金。





第九章 合同的解除

9.1 乙方有权单方面解除合同。

下列情况下，甲方有权单方面解除合同，乙方应向甲方支付合同总额 30% 的违约金，违约金不足以弥补甲方损失的，乙方须另行赔偿。

- 1. 乙方延迟交付产品达 10 日的。
- 2. 乙方交付的货物不符合质量要求及甲方的使用要求的。

第十章 合同争议解决方式

在进行本合同中规定的或与本合同有关的争议，双方应通过友好协商解决，经协商不能达成一致时，由甲方住所地有管辖权的法院管辖。

第十一章 其他约定事项

- 1. 本合同一式两份，由双方共同协商解决，双方中任何一方提出对合同修改均须经得另一方同意，双方另订书面协议方有效，共同遵守。
- 2. 本合同一式肆份，甲方执本各贰份。

第十三条：补充约定

甲乙双方协商一致，另行约定如下内容，以下内容如与本合同其他部分相冲突，以本条约定为准：

甲方：北京光泰益昌汽车零部件有限公司
 地址：北京市通州区（北京村）工业区



乙方：廊坊坤尚汽车配件有限公司
 地址：廊坊市广阳区（廊坊村）工业区



法定代表人：王博
 经办人：
 电话：





1300192130

河北增值税专用发票

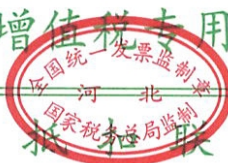

No 19108047

1300192130

19108047

开票日期: 2020年06月30日

税总函 [2019] 119 号北京印钞有限公司

购买方	名称: 北京光华荣昌汽车部件有限公司	密码区 8+492<0/*18<1-577907*+6-20* 200*167713-92>1*+-6>+5*>200 965+32-61>*326+30>*17-379*8 -202322/16>613>9++0/+3693<-
	纳税人识别号: 91110114801184540U	
	地址、电话: 北京市昌平区科技园区中兴路10号B213室 010-89774857	
	开户行及账号: 工行北京南口支行 0200011619200038050	

货物或应税劳务、服务名称	规格型号	单位	数量	单价	金额	税率	税额
*其他专用设备*上固定座		件	1	486.72566372	486.73	13%	63.27
*其他专用设备*上固定座过度件		件	1	265.48672566	265.49	13%	34.51
*其他专用设备*下固定座		件	1	530.97345133	530.97	13%	69.03
*其他专用设备*冲头		件	1	796.46017699	796.46	13%	103.54
*其他专用设备*平台		件	1	3982.300885	3982.30	13%	517.70
合计					¥6061.95		¥788.05

价税合计(大写)

⊗ 陆仟捌佰伍拾圆整

(小写) ¥6850.00

销售方	名称: 廊坊坤宣达机械零部件有限公司	备注
	纳税人识别号: 91131025MA0CM1E0XF	
	地址、电话: 河北省廊坊市大城县臧屯乡小王庄村 0316-5536498	
	开户行及账号: 大城县农村信用合作联社刘固献信用社 3450620000000868995	

收款人: 宋凤知

复核: 宋兴伦

开票人: 李亚芳



第二联: 抵扣联 购买方扣税凭证

河北增值税专用发票



No 19108047 1300192130

19108047

开票日期: 2020年06月30日

1300192130



税务总局 [2019] 119 号北京印钞有限公司

购买方	名称: 北京光华荣昌汽车部件有限公司	密码区 8+492<0/*18<1-577907*+6-20* 200*167713-92>1*+>-6>+5*>200 965+32-61>*326+30>*17-379*8 -202322/16>613>9++0/+3693<-
	纳税人识别号: 91110114801184540U	
	地址、电话: 北京市昌平区科技园区中兴路10号B213室 010-89774857	
	开户行及账号: 工行北京南口支行 0200011619200038050	

货物或应税劳务、服务名称	规格型号	单位	数量	单价	金额	税率	税额
*其他专用设备*上固定座		件	1	486.72566372	486.73	13%	63.27
*其他专用设备*上固定座过度件		件	1	265.48672566	265.49	13%	34.51
*其他专用设备*下固定座		件	1	530.97345133	530.97	13%	69.03
*其他专用设备*冲头		件	1	796.46017699	796.46	13%	103.54
*其他专用设备*平台		件	1	3982.300885	3982.30	13%	517.70
合计					¥6061.95		¥788.05

价税合计(大写)	陆仟捌佰伍拾圆整	(小写) ¥6850.00
----------	----------	---------------

销售方	名称: 廊坊坤宣达机械零部件有限公司	备注
	纳税人识别号: 91131025MA0CM1E0XF	
	地址、电话: 河北省廊坊市大城县臧屯乡小王庄村 0316-5536498	
	开户行及账号: 大城县农村信用合作联社刘固献信用社 3450620000000868995	



收款人: 宋凤知

复核: 宋兴伦

开票人: 李亚芳

第三联: 发票联 购买方记账凭证



北京光华荣昌汽车部件有限公司

材料送货单

										卷	号
供应商代码	供应商名称					北京光华荣昌汽车部件有限公司					
收料单号	营业执照编号					接收商	营业执照编号				
	商号	代表		商号			代表				
交货日期	年	月	日	地址		地址					
采购单号 P. O/NO	电话		传真			检验方式	<input type="checkbox"/> 全检	<input type="checkbox"/> 抽检	判定	<input type="checkbox"/> 合格	
机型MODEL							<input type="checkbox"/> 略检	<input type="checkbox"/> 免检		<input type="checkbox"/> 不合格	
供应商填写					物流填写		IQC填写		配套填写		
物料代码	物料名称	规格型号	单位	交货数	现品数	LOT/NO	合格数	单价	金额	税金	
1	上固定座										
2	上固定座过孔件										
3	下固定座										
4											
5											
* 协助事项											
电脑录入人员		1 请正确记录粗线栏内的记录 2 不良品检验后10天内不领时, 如有丢失, 概不负责。 3 已记录内容需要更改时, 请在记录上划线并签名。 4 送货人需按《送货交付管理程序》作业, 不按程序者, 将不予受理业务									
		合计金额									
		供应商	物流	质量	采购						

3 供应商

表单: GR-43-00-01