

工 作 函

光华荣昌采购管理[2016]HS-06 号

地址 (Add): 北京市昌平区流村镇工业园区

邮编 (Zip): 102204

电话 (Tel): 010-89774863

传真 (Fax): 010-89774860

网址 H- ttp: //www. bjghrc. com

紧急 回函 请审阅 请批注 请答复 报告 通知

河北工厂 2.0 平台涂胶螺栓招标申请

领导:

您好!

接到工艺部通知, 原阻尼器螺栓存在松动情况, 故需改善。改善方案为螺栓涂胶, 经联系三家供应商, 结果如下:

标准号	名称	零件描述	规格	表面处理	预测用量 (件/月)	未税报价 (元/件)		
						瑞安精艺	北京三浦	苏宁标准件
SHT0001256	阻尼器六角螺栓	H4A-680 7009	M8*38	1. 镀白锌, 盐雾 试验 72 小时 2. 要求耐落涂胶	20000	0.708	0.551	0.45
验证结论						涂胶差	72h 盐雾 出现红锈	满足 72h 盐雾 试验
报价说明						报价高	报价偏高	报价相对较低

综上所述, 建议由苏宁标准件有限公司提供。

拟文:

审核:

批准:

日期:

领导, 请批示:

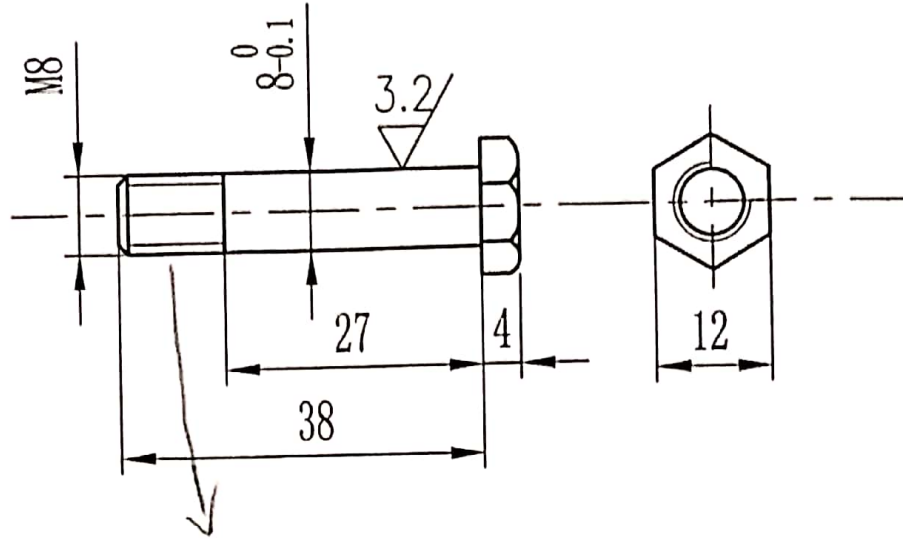

涂长

技术要求:

1. 性能等级为8.8S级;
2. 未注倒角为C1;
3. 螺栓标准执行:GB/T5784-1986;
4. 表面镀锌处理:盐雾试72小时,单侧锈蚀蔓延不超过2mm;
5. 热处理: 淬火并回火, HRC22-28.



2009年05月04日

河北光华荣昌汽车部件有限公司

标记		处数	更改文件号	签字	日期	材料:	项目:
						35#	H4A升级
设计		标准化				名称:	
制图		审核				阻尼器六角螺栓	
校对		批准				图号:	
工艺审查		日期				H4A-6807 009	
阶段标记		数量		比例			
S A		1					
共 1 张		第 1 张					





苏州苏宁标准件有限公司

Tel : 13606131547

Fax : 0512-68635687

E-mail : franklin-fan@sunshinenj.com

報價單

NO:HBGHRC202007022

TO:河北光华荣昌有限公司

TEL:18610116052

ATTN:采购部: 吴经理

謝謝您對我公司的發展給予不斷的支援和幫助, 現將相關產品報價傳真給您, 望您能回傳確認。

序號	图纸号	标准	品名描述	规格	表面	元/只 未税	备注
1	H4A-6807009		六角头螺栓	M8*38 (8.8级)	白锌+耐落	0.45	盐雾72H无红锈 起订量5万

備註:

1※以上產品均未税价格

3※表面處理均為台資企業協作

5※交貨方式:送貨上門

7※落單後不可撤銷

制表 :陈倩

審核:

2※所有產品均為臺灣中

4※以確認樣品為交貨時品質

6※付款方式:月結60天

8※本公司提供倉儲和良好的售後服務。

回复:

< 叶廷贵~瑞安精艺标准件有限公司



M8-38 螺栓图纸.pdf
252.2 KB



👤 微信电脑版

另请将报价帮忙发一下，谢谢！

7月1日 上午08:59

👤 样件寄多少个，价格 0.80/件！

50 个吧

帮我来个正式报价单吧，谢谢！

7月1日 上午09:33

叶总，螺栓是涂胶后供货啊，意思别双方别理解错了

👤 是涂好胶给你的

好的



Input field for text messages

