

工 作 函

光华荣昌采购管理[2018]HS- 号

地址(Add): 北京市昌平区流村镇工业园区

邮编(Zip): 102204

电话(Tel): 010-89774863

传真(Fax): 010-89774860

网址 H- <http://www.bjghrc.com>

紧急 回函 请审阅 请批注 请答复 报告 通知

压装治具招标申请

领导:

您好!

接到工艺开发管理部通知,轻卡减震座椅气囊项目需紧急采购一套压装治具,具体产品及报价如下:

物料名称	规格	单位	数量	鹏宇兴业报价 (含税 13%)	中泽机械报价 (含税 13%)	议价后鹏宇兴业单价 (含税 13%)
气囊压装治具	TAT0010044	台	1	3300.00	4486.00	3100.00
合计金额(元)						3100.00
周期				10天	10天	10天

1. 北京鹏宇兴业精密模具制造有限公司为体系内治具供应商,报价合理且资质齐全。
2. 预付 50%,验收合格且收到全额增值税专用发票后 7 天内支付余款。

推荐从北京鹏宇兴业精密模具制造有限公司采购。

张

拟文: *张*
2021.3.15

审核:

日期:

领导,请批示:

张

北京鹏宇兴业精密模具制造有限公司

检 具 报 价 单

编 号:

客户名称		光华荣昌			报价厂商		北京鹏宇兴业精密模具制造有限公司		
联系人		裴世健			联系人		谢鹏军		
地 址					地 址		北京市密云区经济开发区恒通路3号		
电 话		传 真			电 话		传 真:		
E-mail					E-mail				
项 次	类 别	工装名称	附件类别	标准厂家	产品尺寸	数量	单 价	总 价	备 注
1	工装		压装 治具		160*140*250	1	¥2,500	¥2,500	
			人工费	设计、组装调试等		1	¥500	¥500	
			运费	售后		1	¥300	¥300	
总 计						1		¥3,300	
备注: 以上报价含13%税, 含运费			TOTAL (人民币大写): 叁仟叁佰圆整						
请款文件	<input type="checkbox"/> 发票 <input checked="" type="checkbox"/> 送货单 <input checked="" type="checkbox"/> 报价单 <input checked="" type="checkbox"/> 订购单 <input checked="" type="checkbox"/> 其它附件								
制作依据	<input type="checkbox"/> 样品 <input checked="" type="checkbox"/> 成品图 <input checked="" type="checkbox"/> 数据 <input checked="" type="checkbox"/> 规范书 <input checked="" type="checkbox"/> 其它附件								
交货日期	收到预付款及设计方案确认后预计制作时间为: 20天								
交货地点	贵司工厂								
付款方式	首期: 订立合同一周内预付总金额的 50%								
	二期: 检具制作完毕并通过三次元检测, 出具合格报告后, 客户应支付总金额的 50%								
报价有效日期: 自报价之日起一个月, 报价若蒙确认, 请于三日内签名回传, 谢谢!									
客户签名盖章:					厂商签名盖章:				
日期: 年 月 日					日期: 2021 年 4 月 25 日				





统一社会信用代码

911102285906391105

营业执照



扫描二维码登录
“国家企业信用
信息公示系统”
了解更多登记、
备案、许可、监
管信息

(副本) (1-1)

名称 北京鹏宇兴业精密模具制造有限公司

类型 有限责任公司(自然人独资)

法定代表人 谢鹏军

经营范围 加工汽车模具、家用电器模具；销售自产产品；产品设计；模型设计；技术推广。（企业依法自主选择经营项目，开展经营活动；依法须经批准的项目，经相关部门批准后依批准的内容开展经营活动；不得从事本市产业政策禁止和限制类项目的经营活动。）

注册资本 1000万元

成立日期 2012年02月22日

营业期限 2012年02月22日至 长期

住所 北京市密云区经济开发区恒通路3号



登记机关



2019年 04月 29日



北京标准认证中心
BEIJING STANDARD CERTIFICATION CENTRE

质量管理体系认证证书

注册号: 064-19-Q-0311-R0-S

(副本)

兹证明

北京鹏宇兴业精密模具制造有限公司

统一社会信用代码: 911102285906391105

注册地址: 北京市密云区经济开发区恒通路3号

邮编: 101500

生产/经营地址: 北京市密云区经济开发区恒通路3号

邮编: 101500



质量管理体系符合

GB/T19001-2016 / ISO9001:2015

认证覆盖范围

精密模具、检具的设计、加工所涉及的相关管理活动

发证日期: 2019年01月29日

证书有效期: 2022年01月28日



主任签字:



中国认可
国际互认
管理体系
MANAGEMENT SYSTEM
CNAS C064-M



注: 每年01月28日前进行年度审核, 经审核合格此证书继续有效。证书有效状态请扫描二维码查询, 也可登录中心网站 www.bjcscc.net 和国家认证认可监督管理委员会官方网站 www.cnca.gov.cn 上查询确认。本证书在国家规定的各类资质及行政许可有效期内使用有效。

批准号: CNCA-R-2002-064 地址: 北京市朝阳区来广营西路国创产业园6号楼2层2013

www.bjcscc.net office@bjcscc.net +86-10-64795109

廊坊中泽机械有限公司产品明细报价单

客户名称: 安路普			代表人: 裴工		电话: 1333112		传真:		E-mail:			
序号	工件名称	图号	材 料		加工费用	利润	运输费	税费(13%)	单价	数量	合计	协议价
			名称	费用								
1	速降阀插管治具		45#、尼龙	650	2820	300	200	516	4486	1	4486	
											4486	
本报价单为含税价。												



制单: 陈丽

审核: 章凌霄

日期: 2011年2月25日

电话: 0316-7100122

传真: 0316-2802270



投资申请流程



TZSQ202101290001

基本信息

申请人：	王迁	岗位：	
日期：	2021/01/28 17:37:00	申请人部门：	工艺开发管理部
邮箱：	wangqian1@bjghrc.com	联系电话：	
标题：	关于安路普工厂轻卡气囊装配治具开发的申请		
预算类型：	预算内	预算使用部门：	工艺开发管理部
费用类型：	固定资产类	成本中心：	安路普-工程研究院
金额总计：	13000.0000	大写金额：	壹万叁仟圆整

采购计划

名称	描述	成本中心	预算科目	预算编号	预算总金额	预算已用金额	预算剩余金额	预估单价	数量	单位	分类	预估金额合计	预计效益实现期
压装治具	手扳压力机 (J03-05加高) + 承托治具			ZY2005				3500.0000	1	套	工装	3500.0000	
插槽模具	用于120mm大口径卡环使用			ZY2005				6000.0000	1	套	工装	6000.0000	
圆盘模具	用于80mm大口径卡环使用			ZY2005				3500.0000	1	套	工装	3500.0000	

描述信息

描述：	基于轻卡气囊总成的产品状态，规划装配工艺方案，需要添置压装治具1套，插槽模具/圆盘模具各1套，用于安路普工厂的生产使用。
-----	--

报价信息

供应商	名称	描述	单价	数量	税率	不含税金额	税额	实际金额
上海芬德扣压机制造厂	手扳压力机		3500.0000	1	13	3045.0000	455.0000	3500.0000
上海芬德扣压机制造厂	插槽模具		35006000.0000	1	13	30455220.0000	4550780.0000	35006000.0000
上海芬德扣压机制造厂	圆盘模具		3500.0000	1	13	3045.0000	455.0000	3500.0000

推荐理由

推荐供应商：	上海芬德扣压机制造厂	推荐描述：	
--------	------------	-------	--

审批记录

序号	审批人	步骤	审批意见	审批结果	审批时间
1	王迁	Begin		新建申请	2021/01/29 13:06:02
2	张玉娇	加签	请项目经理审批 谢谢	前加签 吴孝伟	2021/01/29 13:21:14
3	吴孝伟	加签1	费用请走轻卡减震座椅/平台项目，编号：ZY2005；	前加签 同意	2021/01/29 13:35:55
4	张玉娇	预算员		同意	2021/01/31 10:33:12
5	冯敬乾	部门经理		同意	2021/01/31 10:46:00
6	张晓锋	分管副总		同意	2021/02/01 09:07:34
7	苏东	加签	裴工：这个申请是在安路普车间使用，和申请者沟通一下安排你负责采购有什么问题吗？	前加签 裴世建	2021/02/01 13:37:32
8	裴世建	加签	同意	前加签 同意	2021/02/22 13:25:21
9	苏东	采购部部长		同意	2021/02/22 17:04:57
10	叶峰	财务总监		同意	2021/02/22 17:26:12
11	苏东	加签		前加签 裴世建	2021/02/23 11:57:19

12	裴世建	加签	同意	前加签 同意	2021/02/23 18:18:42
13	苏东	采购员		同意	2021/02/24 14:20:45
14	叶峰	财务总监二 次审批		同意	2021/02/24 15:06:15

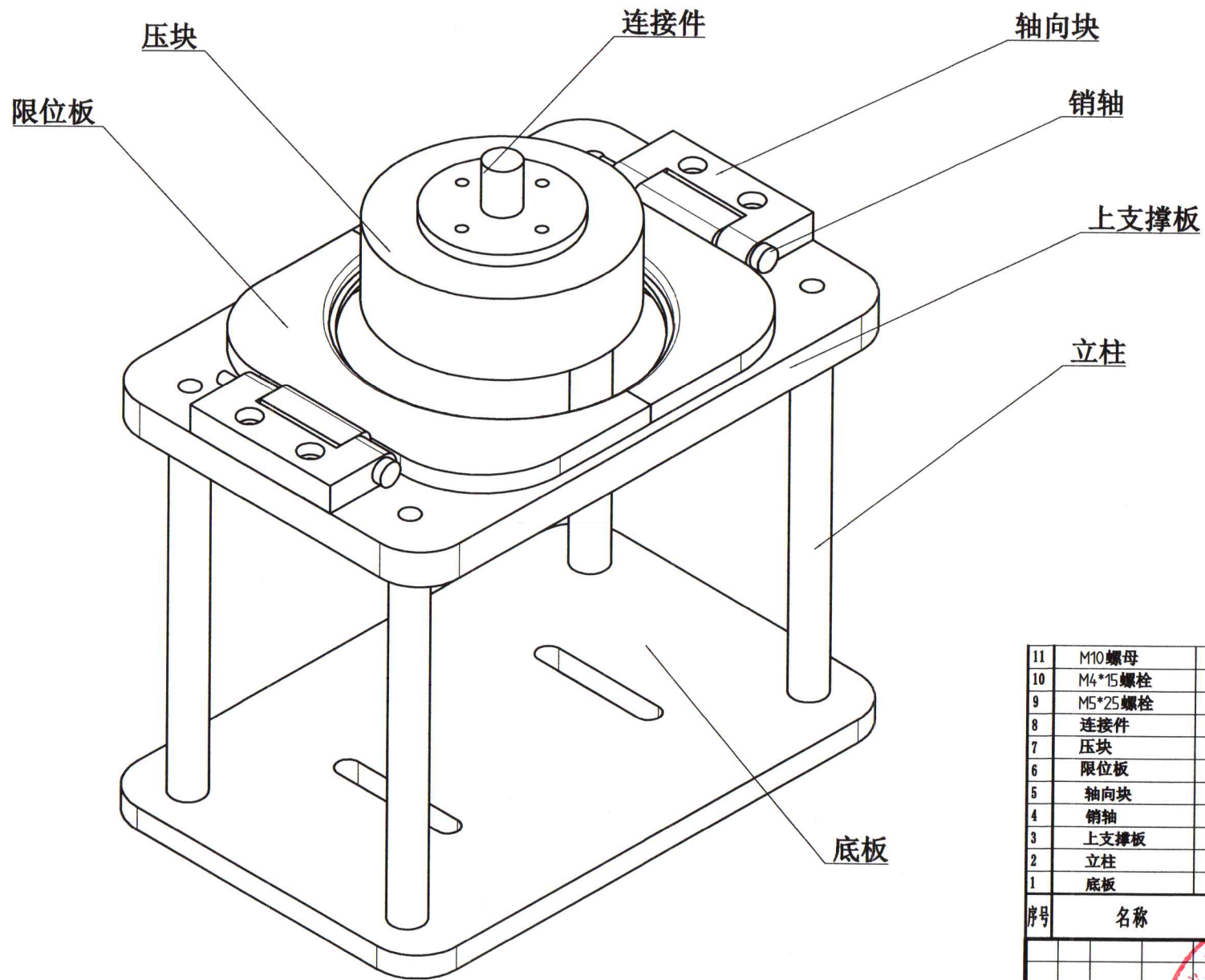

- 1 依图进行组装, 数量1套
- 2 组件装配完成后, 限位板开合顺畅。

11	M10螺母	4			
10	M4*15螺栓	4			
9	M5*25螺栓	4			
8	连接件	1			
7	压块	1			
6	限位板	2	45#	150*80*12	
5	轴向块	2	45#	70*33*12	
4	销轴	2	45#	Φ10-80	
3	上支撑板	1	45#	240*160*15	
2	立柱	4	45#	Φ15-190	
1	底板	1	45#	10*160*240	

序号	名称	数量	材料	规格	备注
装配图					北京光华荣昌汽车部件有限公司
标记	处数	分区	更改文件号	签名	年、月、日
设计	王迁	2021.01.21	标准化		
审核					
工艺			批准		
			阶段标记	重量	比例
					1:1
			共 1 张	第 1 张	TAT0010044

北京光华荣昌汽车部件有限公司

速降阀插管治具

TAT0010044

2021.01.27