



模具验收合格单

项目名称

H4

序号	模具名称	零件图号	模具编号
1	H4罩壳	H4A-6806001	RCS0164-01
2			
3			
4			
5			
6			

模具状态:

满足外观要求	<input checked="" type="checkbox"/> 是	<input type="checkbox"/> 否
满足尺寸观要求	<input checked="" type="checkbox"/> 是	<input type="checkbox"/> 否
满足注射系统要求	<input checked="" type="checkbox"/> 是	<input type="checkbox"/> 否
满足顶出系统要求	<input checked="" type="checkbox"/> 是	<input type="checkbox"/> 否
满足冷却系统要求	<input checked="" type="checkbox"/> 是	<input type="checkbox"/> 否
满足成型表面质量要求	<input checked="" type="checkbox"/> 是	<input type="checkbox"/> 否

技术部签字/日期	李世新
注塑部签字/日期	何军
模具科签字/日期	吕广华 21.1.11
采购部签字/日期	
模具厂签字/日期	李新 21.1.12



模具验收合格单

项目名称

H5

序号	模具名称	零件图号	模具编号
1	H5罩壳	H5-6806001	RCS0198-05
2			
3			
4			
5			
6			

模具状态:

满足外观要求	<input checked="" type="checkbox"/> 是	<input type="checkbox"/> 否
满足尺寸观要求	<input checked="" type="checkbox"/> 是	<input type="checkbox"/> 否
满足注射系统要求	<input checked="" type="checkbox"/> 是	<input type="checkbox"/> 否
满足顶出系统要求	<input checked="" type="checkbox"/> 是	<input type="checkbox"/> 否
满足冷却系统要求	<input checked="" type="checkbox"/> 是	<input type="checkbox"/> 否
满足成型表面质量要求	<input checked="" type="checkbox"/> 是	<input type="checkbox"/> 否

技术部签字/日期	李世新
注塑部签字/日期	程
模具科签字/日期	吕广华 21.1.11
采购部签字/日期	
模具厂签字/日期	李翔 21.1.12

模具维修报价单

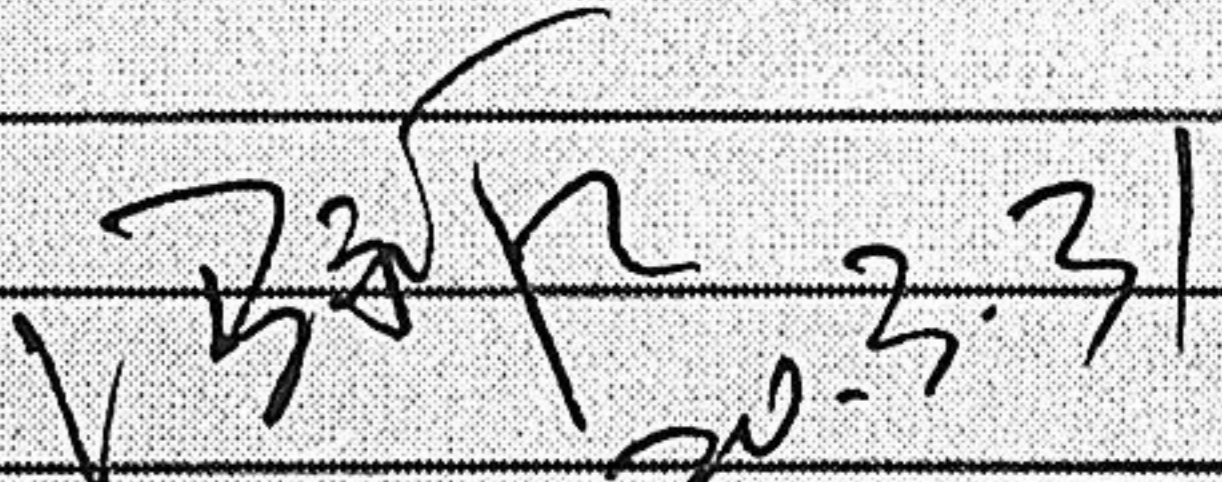
单位	北京瑞隆祥模具有限公司		联系人		赵翔		联系电话		13311382383			修模资料来源			邮件、传真		
项目名称	H4罩壳		零部件图号				传真		010-89774257			维修完成周期					
模具名称	材料、配件费用						加工费用、工时						其他				
模具编号		材料	重量/KG	费用	标准件	费用	项目	单价(元)	工时	费用	项目	单价(元)	工时	费用			
图片描述	维修内容		718钢料	60	¥2,400	顶针	¥200	设计	100/时	10	¥1,000	磨床	50/时	5	¥250	管理	¥300
	模架		铜	30	¥3,000	司筒		数控	100/时	20	¥2,000	抛光	60/时	8	¥480	检测	¥200
	前模	设变				唧咀		铣床	40/时	30	¥1,200	火花机	50/时	15	¥750	调试	¥500
	后模	设变				弹簧		车床	45/时	5	¥225	线切割	50/时	20	¥1,000	税金	¥4,138
	顶出	设变				油缸		钳工	50/时	60	¥3,000	皮纹			¥10,000	注塑材料费	¥300
	设计更改					其它	####	钻床	40/时	2	¥80	运费			¥3,500	利润	¥500
	其它							烧焊			¥200	其它					
								激光焊			¥600						
			小计:		¥5,400	小计:	¥350	小计:			8305	小计:			¥15,980	小计:	¥5,938
								加工费用合计:	¥35,973 沟通后修改费用33000元, 2020.3.27								
备注	叁万伍仟玖佰柒拾叁元整																
模具厂报价人/日期:	李树 2020.3.15										审批:						
报价批准费用: (小写)	大写:										主管副总批准:  2020.3.31						

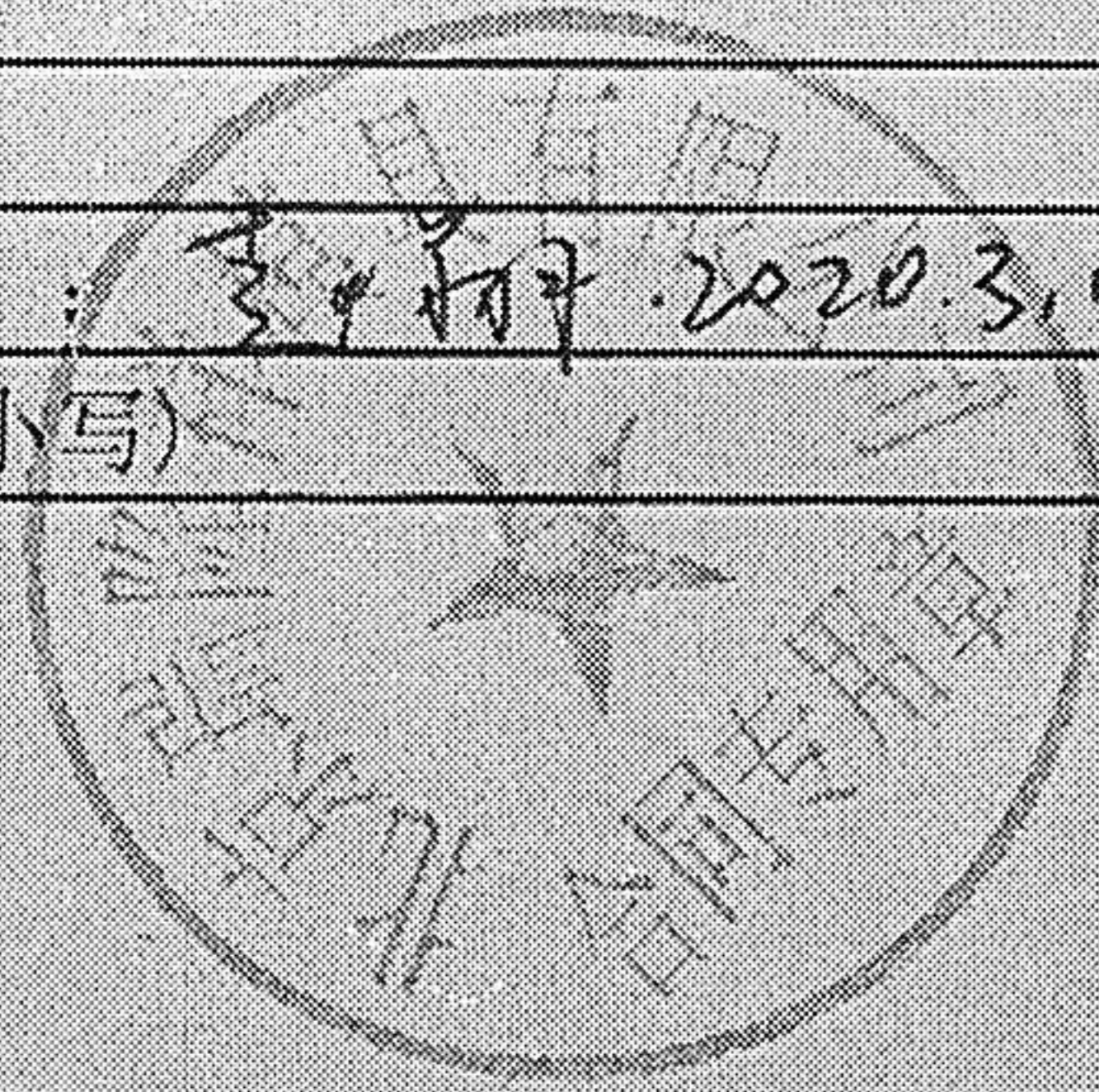

模具维修报价单

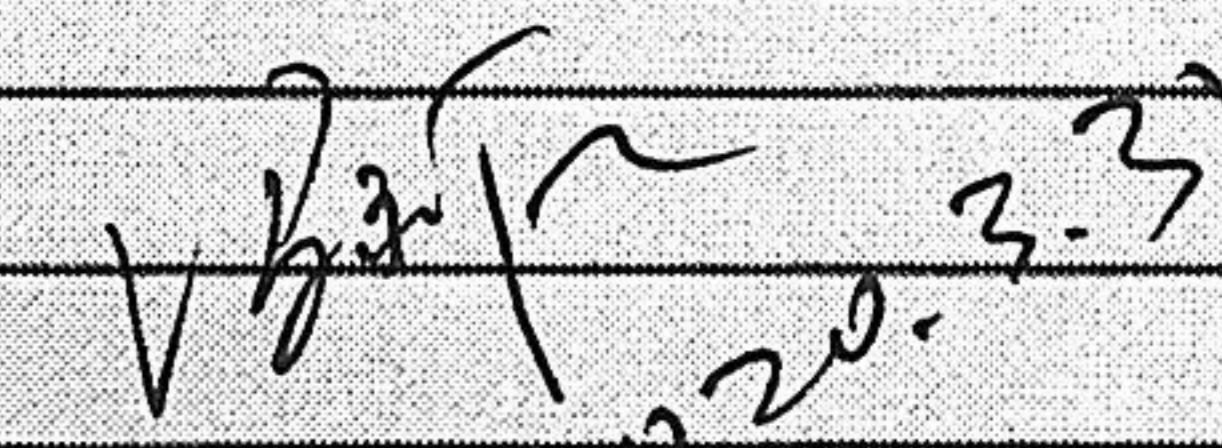
单位	北京瑞隆祥模具有限公司		联系人		赵翔		联系电话		13311382383		修模资料来源		邮件、传真				
项目名称	H5罩壳		零部件图号				传真		010-89774257		维修完成周期						
模具名称	材料、配件费用						加工费用、工时						其他				
模具编号	材料	重量/KG	费用	标准件	费用	项目	单价(元)	工时	费用	项目	单价(元)	工时			费用		
图片描述	维修内容		718钢料	50	¥2,000	顶针	¥200	设计	100/时	12	¥1,200	磨床	50/时	5	¥250	管理	¥300
	模架		铜	33	¥3,300	司筒		数控	100/时	25	¥2,500	抛光	60/时	10	¥600	检测	¥200
	前模	设变				唧咀		铣床	40/时	30	¥1,200	火花机	50/时	15	¥750	调试	¥500
	后模	设变				弹簧		车床	45/时	5	¥225	线切割	50/时	25	¥1,250	税金	¥4,290
	顶出	设变				油缸		钳工	50/时	60	¥3,000	皮纹			¥10,000	注塑材料费	¥300
	设计更改					其它	####	钻床	40/时	2	¥80	运费			¥3,500	利润	¥500
	其它							烧焊			¥200	其它					
								激光焊			¥800						
			小计:		¥5,300	小计:	¥350	小计:			9205	小计:			¥16,350	小计:	¥6,090
								加工费用合计:							¥37,295		
备注	叁万柒仟贰佰玖拾伍元整																
模具厂报价人/日期:	李翔 2020.3.15										审批:						
报价批准费用:	(小写)										大写: 主管副总批准:  2020.3.15						



沟通后修改费用35000元, 吕广华 20.3.21



GOLD RARE

工程变更申请书 (ECR)

变更申请时间	2020.03.04	车型代号	GTL	变更申请输入文件		
客户名称	福田	提出人	<input type="checkbox"/> 客户 <input checked="" type="checkbox"/> 公司 <input type="checkbox"/> 供应商	ECR编号	GGTZ-D04-20-GGT-005	
总成名称	调角器左罩壳			总成件号	H4G-6806001/H4A-6806001	
零/部件名称				零/部件件号:		
项目阶段	<input type="checkbox"/> 设计开发阶段 <input type="checkbox"/> 开发阶段 <input type="checkbox"/> 验证阶段 <input type="checkbox"/> 量产阶段 <input type="checkbox"/> 量产阶段			变更零件类型	<input checked="" type="checkbox"/> 自制件 <input type="checkbox"/> 采购件 <input type="checkbox"/> 外协件	
更改类型	<input checked="" type="checkbox"/> 设计 <input type="checkbox"/> 工艺 <input checked="" type="checkbox"/> 模具 <input type="checkbox"/> 夹具 <input type="checkbox"/> 检具 <input type="checkbox"/> 试验\检测方法 <input type="checkbox"/> 原材料 <input type="checkbox"/> 重要二次配套 <input type="checkbox"/> 其他:					
更改原因	<input checked="" type="checkbox"/> 改进措施 <input type="checkbox"/> 预防措施 <input type="checkbox"/> NA/VE <input type="checkbox"/> 客户要求 <input type="checkbox"/> 其它			是否需提交客户批准	<input type="checkbox"/> 是 <input type="checkbox"/> 否 <input type="checkbox"/> N/A	
更改等级	<input type="checkbox"/> 级别1		<input type="checkbox"/> 级别2		<input checked="" type="checkbox"/> 级别3	
	较大的更改: 将影响产品的外形、安装或功能		重要的过程更改: 对客户而言该更改有明显的外观变化		1. 文件、试验、工作流程等附带的更改 2. 内部流程或工艺更改 该更改对客户、产品成本或库存无影响	
变更申请内容	变更申请前			变更申请方案: 匹配仰角手柄位置移动, 两款罩壳前端与仰角手柄安装处更改。		
						
				是否影响其它项目? (下列填写项目名称)	<input checked="" type="checkbox"/> 是 <input type="checkbox"/> 否	
				2.0平台项目		
验证\试验方式			<input checked="" type="checkbox"/> 样件验证 <input type="checkbox"/> 小批试装 <input type="checkbox"/> 需路试 <input type="checkbox"/> 内部试验 <input type="checkbox"/> 委外试验 <input checked="" type="checkbox"/> 客户试验/验证/装车 <input type="checkbox"/> 其他 (是否影响制造过程 <input type="checkbox"/> 是 <input checked="" type="checkbox"/> 否	
					填写具体影响点	
是否影响物流			<input type="checkbox"/> 是 <input checked="" type="checkbox"/> 否		批准后进行更改所需时间	
					30	
变更实现方案	产品单件成本增加测算		为		测算部门: 产品开发部	测算人: 李世新
	护面变化成本增加测算				测算部门: 造型部	测算人:
	模具、焊胎、工装、包装运输等更改费用		预计10万元		测算部门: 制造工艺部	测算人: 吕广华
	塑料件模具更改费用				测算部门: 模具科	测算人:
	检具更改费用		无		测算部门: 前期质量部	测算人: 陈继
	其他费用				测算部门: 产品开发部	测算人:
	总成单台成本					
直接更改费用						
编制:	李世新		审核: (审核ECR内容汇总费用并确定审批人员) 10670 张长江		批准:	
项目审核 (审核费用及周期):					副总经理/技术总监批准	
注1. 工程变更申请及评审表的批准仅是同意启动变更的相关工作 (如验证、试验)。《工程变更通知书》才是官方的变更批准文件。						
备注: 1. 变更申请: 需要单独上传变更前对比图片及原因验证报告; (文件命名为XXX项目变更前, XXX项目变更后) 2. ECR申请批准后, 完善对策验证报告上传; 流程流转至项目经理处, 发起ECN。						

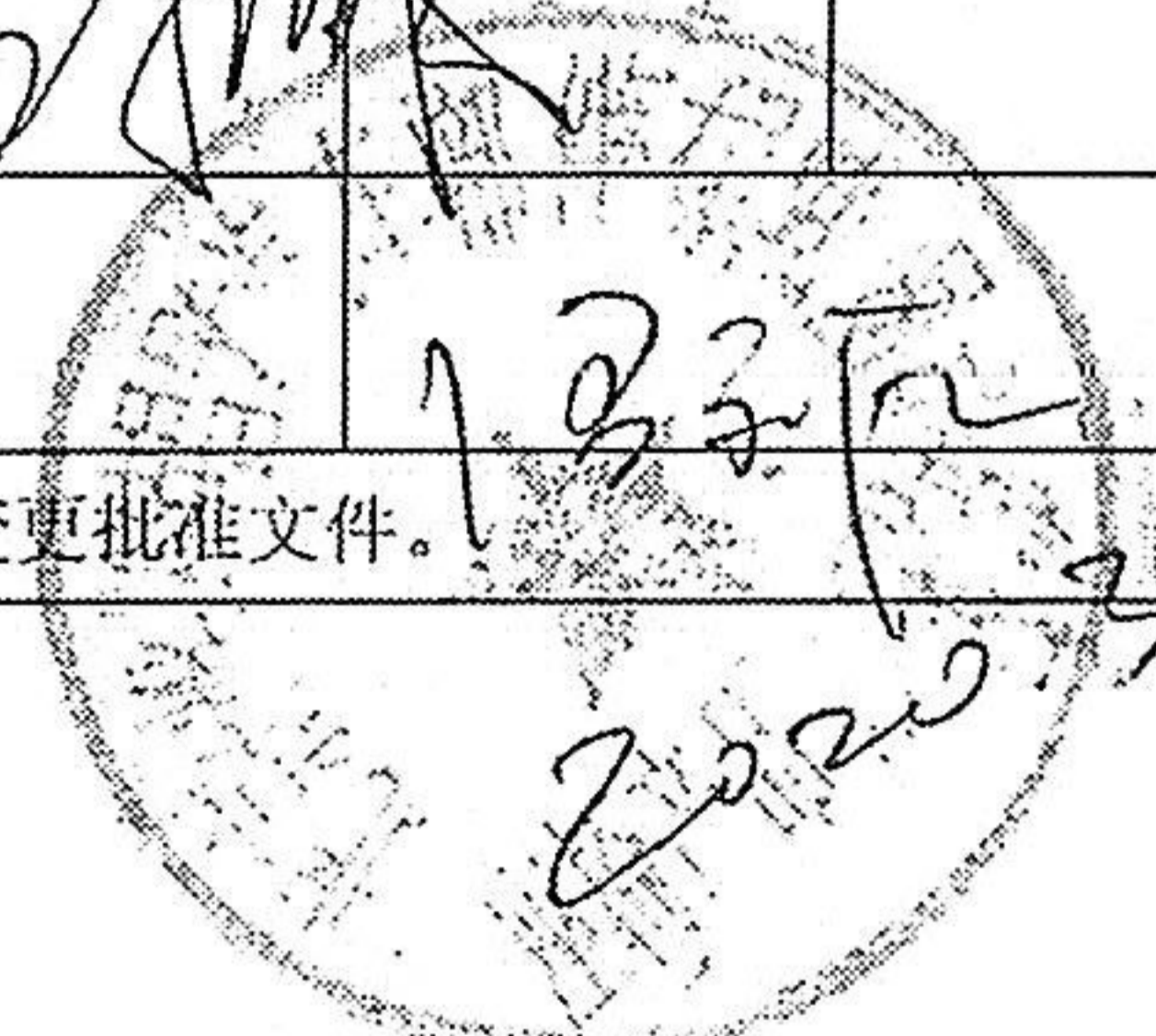

6.



模具验收合格单

项目名称

H6座椅

序号	模具名称	零件图号	模具编号
1	外绞架固定块	SHT0010202	RCS0235-64
2	内绞架固定块	SHT0010203	RCS0235-65
3			
4			
5			
6			

模具状态:

满足外观要求	<input checked="" type="checkbox"/> 是	<input type="checkbox"/> 否
满足尺寸观要求	<input checked="" type="checkbox"/> 是	<input type="checkbox"/> 否
满足注射系统要求	<input checked="" type="checkbox"/> 是	<input type="checkbox"/> 否
满足顶出系统要求	<input checked="" type="checkbox"/> 是	<input type="checkbox"/> 否
满足冷却系统要求	<input checked="" type="checkbox"/> 是	<input type="checkbox"/> 否
满足成型表面质量要求	<input checked="" type="checkbox"/> 是	<input type="checkbox"/> 否

技术部签字/日期	何
注塑部签字/日期	杨
模具科签字/日期	吕子华 2.1.11
采购部签字/日期	
模具厂签字/日期	李

模具维修报价单

单位	北京瑞隆祥模具		联系人		赵翔		联系电话		13311382383		修模资料来源		邮件、传				
项目名称	内绞架固定块		零部件图号				传真		010-89774257		维修完成周期						
模具名称			材料、配件费用				加工费用、工时						其他				
模具编号			材料	重量/KG	费用	标准件	费用	项目	单价(元)	工时	费用	项目	单价(元)	工时	费用		
图片描述	维修内容		718钢料	50	¥2,000	顶针	####	设计	100/时	8	¥800	磨床	50/时	4	¥200	管理	¥200
	模架		铜	25	¥2,500	司筒		数控	100/时	5	¥2,500	抛光	60/时	20	¥1,200	检测	¥100
	前模	更改				唧咀		铣床	40/时	15	¥600	火花机	50/时	40	¥2,000	调试	¥300
	后模	更改				弹簧		车床	45/时	4	¥180	线切割	50/时	15	¥750	税金	¥2,213
	顶出					油缸		钳工	50/时	60	¥3,000	皮纹				注塑材料费	¥200
	设计更改					其它		钻床	40/时			运费				利润	¥300
	其它							烧焊				其它					
								激光焊									
			小计:		¥4,500	小计:	####	小计:			7080	小计:			¥4,150	小计:	¥3,313
备注							加工费用合		¥19,243 17000								
			壹万玖仟贰佰肆拾叁元整				沟通后修改费17000元整 吕广华 3.30.										
模具厂报价人/日期:	赵翔 2020.3.27						审批:										
报价批准费用: (小写)			大写:				主管副总批准: 2020.3.31										

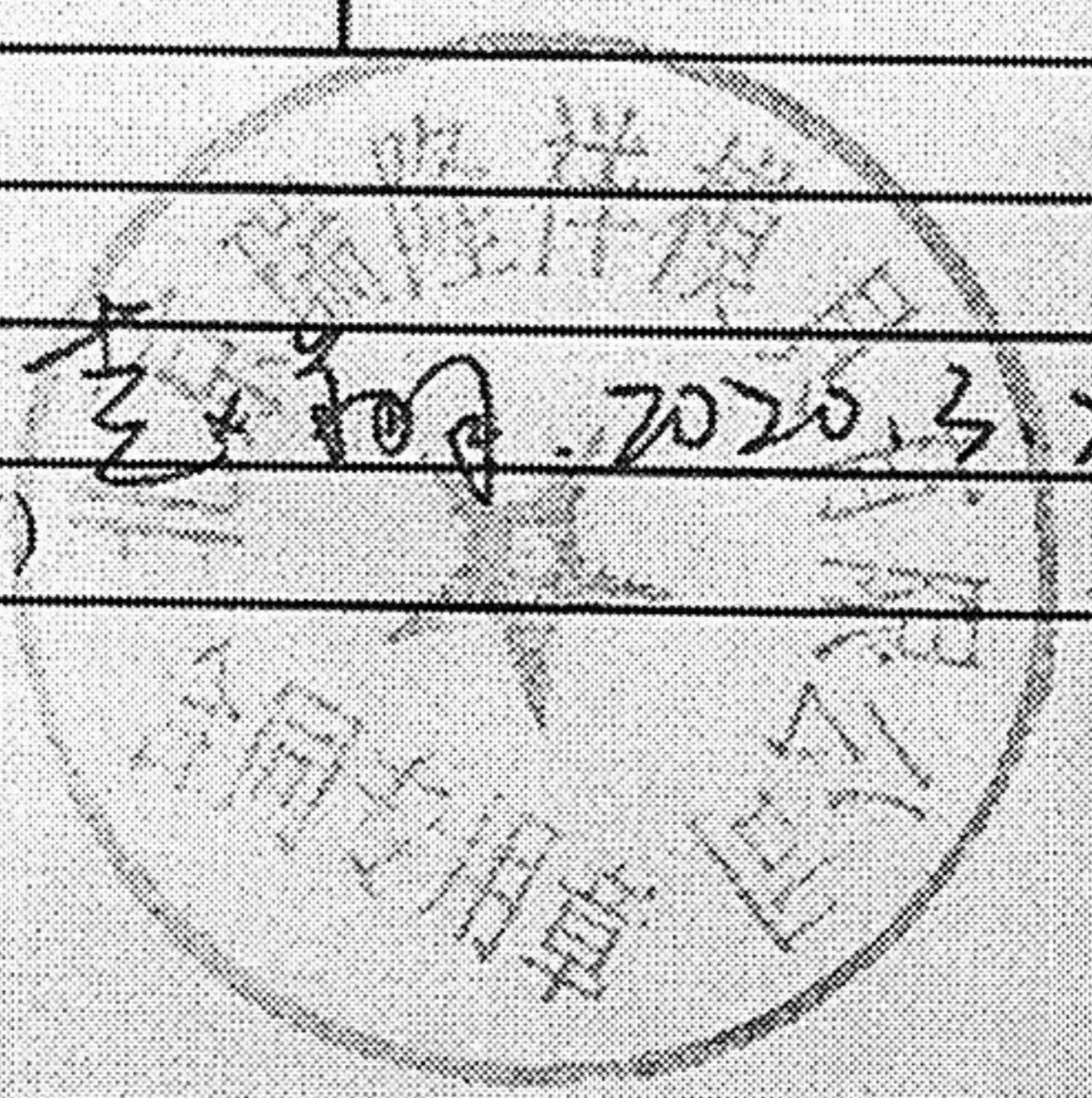

模具维修报价单

单位	北京瑞隆祥模具		联系人		赵翔		联系电话		13311382383			修模资料来源		邮件、传				
项目名称	外绞架固定块		零部件图号				传真		010-89774257			维修完成周期						
模具名称			材料、配件费用				加工费用、工时						其他					
模具编号			材料	重量/KG	费用	标准件	费用	项目	单价(元)	工时	费用	项目	单价(元)	工时	费用			
图片描述	维修内容		718钢料	5	¥200	顶针		设计	100/时	2	¥200	磨床	50/时	2	¥100	管理	¥100	
	模架		铜	5	¥500	司筒		数控	100/时	3	¥300	抛光	60/时	2	¥120	检测		
	前模	更改				唧咀		铣床	40/时	2	¥80	火花机	50/时	3	¥150	调试	¥150	
	后模	更改				弹簧		车床	45/时	2	¥90	线切割	50/时			税金	¥746	
	顶出					油缸		钳工	50/时	10	¥500	皮纹				注塑材料费	¥100	
	设计更改					其它		钻床	40/时			运费			¥3,000	利润	¥150	
	其它							烧焊				其它						
								激光焊										
			小计:		¥700	小计:		小计:			1170	小计:			¥3,370	小计:	¥1,246	
								加工费用合	¥6,486 6000									
备注	陆仟肆佰捌拾陆元整 沟通后修改费用6000元整。总产华。330																	
模具厂报价人/日期:	赵翔 2020.3.27																	
报价批准费用: (小写)	大写: 审批: 主管副总批准: 赵翔 2020.3.31																	





工程变更申请书 (ECR)

变更申请时间	2020.3.8	车型代号	3.0	变更申请输入文件	
客户名称		提出人	<input type="checkbox"/> 客户 <input checked="" type="checkbox"/> 公司 <input type="checkbox"/> 供应商	ECR编号	ECR0004701
总成名称	减震器总成 (VDC)			总成件号	SHT0011515
零/部件名称	外绞架固定块 内绞架固定块			零/部件件号:	SHT0010202 SHT0010203
项目阶段	<input checked="" type="checkbox"/> 模具开发阶段 <input type="checkbox"/> PIV阶段 <input type="checkbox"/> PI阶段 <input type="checkbox"/> 阶段 <input type="checkbox"/> 量产阶段			变更零件类型	<input type="checkbox"/> 自制件 <input checked="" type="checkbox"/> 采购件 <input type="checkbox"/> 外协件
更改类型	<input checked="" type="checkbox"/> 设计 <input type="checkbox"/> 工艺 <input checked="" type="checkbox"/> 模具 <input type="checkbox"/> 夹具 <input type="checkbox"/> 检具 <input type="checkbox"/> 试验\检测方法 <input type="checkbox"/> 原材料 <input type="checkbox"/> 重要二次配套 <input type="checkbox"/> 其他:				
更改原因	<input checked="" type="checkbox"/> 改进措施 <input type="checkbox"/> 预防措施 <input type="checkbox"/> A/VE <input type="checkbox"/> 客户要求 <input type="checkbox"/> 其它			是否需提交客户批准	<input type="checkbox"/> 是 <input checked="" type="checkbox"/> 否 <input type="checkbox"/> N/A
更改等级	<input type="checkbox"/> 级别1		<input type="checkbox"/> 级别2		<input type="checkbox"/> 级别3
	<input checked="" type="checkbox"/> 级别4				
变更等级	较大的更改: 将影响产品的外形、安装或功能		该更改	重要的过程更改: 对客户而言该更改有明显的外观变化	对产品成本、库存、质量成本等影响的更改, 对客户无直接影响 1. 文件、试验、工作流程等附带的更改 2. 内部流程或工艺更改 该更改对客户、产品成本或库存无影响
变更申请内容	变更申请前: 1、原塑料件基准确定不满足减震器Y向间隙的控制; 2、原图纸精度不能满足减震器整体间隙要求; 3、减震器下框增加支撑轴套, 原塑料件不满足装配要求。			变更申请方案: 1、更改图纸基准位置; 2、将塑料件孔径由 $\phi 12\text{mm}$ 加大至 $\phi 16\text{mm}$ 。	
	<p style="text-align: center;">问题照片</p>			以上, 详见附件说明和数据 是否影响其它项目? (下列填写项目名称) <input type="checkbox"/> 是 <input checked="" type="checkbox"/> 否 具体项目见附件	
验证\试验方式	<input checked="" type="checkbox"/> 样件验证 <input type="checkbox"/> 小批试装 <input type="checkbox"/> 高路试 <input type="checkbox"/> 内部试验 <input type="checkbox"/> 委外试验 <input type="checkbox"/> 客户试验/验证/装车 <input type="checkbox"/> 其他 ()				是否影响制造过程 <input type="checkbox"/> 是 <input checked="" type="checkbox"/> 否 具体见附件
是否影响物流		<input type="checkbox"/> 是 <input checked="" type="checkbox"/> 否		批准后进行更改所需时间	
变更实现方案	产品单件成本增加测算			测算部门:	产品开发部
	护面变化成本增加测算			测算部门:	造型部
	焊胎、工装、包装运输等更改费用			测算部门:	工艺部
	模具更改费用	预估10000 模具费		测算部门:	模具科
	检具更改费用			测算部门:	前期质量部
	其他费用			测算部门:	产品开发部
	总成单台成本			测算部门:	
直接更改费用			测算部门:		
编制:	付园	审核:	(审核 ECR 内容汇总费用并确定审批人员)	批准:	
项目审核 (审核费用及周期):				副总经理/技术总监 批准	
注1. 工程变更申请及评审表的批准仅是同意启动变更的相关工作 (如验证、试验)。《工程变更通知书》才是官方的变更批准文件。 备注: 1. 变更申请: 需要单独上传变更前后对比图片及原因验证报告; (文件命名为XXX项目变更前, XXX项目变更后) 2. ECR申请批准后, 完善对策验证报告上传; 流程流转至项目经理处, 发起ECN。					



模具验收合格单

项目名称

J6F

序号	模具名称	零件图号	模具编号
1	J6F杂物箱上盖	SLT0010053	RCS0224-05
2			
3			
4			
5			
6			

模具状态:

满足外观要求	<input checked="" type="checkbox"/> 是	<input type="checkbox"/> 否
满足尺寸观要求	<input checked="" type="checkbox"/> 是	<input type="checkbox"/> 否
满足注射系统要求	<input checked="" type="checkbox"/> 是	<input type="checkbox"/> 否
满足顶出系统要求	<input checked="" type="checkbox"/> 是	<input type="checkbox"/> 否
满足冷却系统要求	<input checked="" type="checkbox"/> 是	<input type="checkbox"/> 否
满足成型表面质量要求	<input checked="" type="checkbox"/> 是	<input type="checkbox"/> 否

技术部签字/日期	王阳光
注塑部签字/日期	高辉
模具科签字/日期	吕于华 21.1.11
采购部签字/日期	
模具厂签字/日期	李峰

模具维修报价单

单位	北京瑞隆祥模具有限公司	联系人	赵翔		联系电话	13311382383			修模资料来源			邮件、传真				
项目名称	J6F上盖	零部件图号			电话	010-89774257			维修完成周期			15天				
模具名称	材料、配件费用				加工费用、工时						其他					
模具编号		材料	重量/KG	费用	标准件	费用	项目	单价(元)	工时	费用	项目	单价(元)	工时	费用		
图片描述	维修内容	718钢料	10	¥300	顶针		设计	100/时	8	¥800	磨床	50/时	6	¥300	管理	¥200
	模架	铜	15	¥1,500	司筒		数控	100/时	15	¥1,500	抛光	60/时	20	¥1,200	检测	¥200
	前模	更改			唧咀		铣床	40/时	20	¥800	火花机	50/时	10	¥500	调试	¥500
	后模	更改			弹簧		车床	45/时			线切割	50/时	10	¥500	税金	¥1,885
	顶出				油缸		钳工	50/时	50	¥2,500	皮纹				注塑材料费	¥200
	设计更改				其它		钻床	40/时			运费			¥2,500	利润	¥500
	其它						烧焊				其它					
							激光焊			¥500						
		小计:		¥1,800	小计:		小计:			6100	小计:			¥5,000	小计:	¥3,485
备注	加工费用合计: ¥16,385															

沟通后修改费用1450元

壹万陆仟叁佰捌拾伍元整

模具厂报价人/日期: 赵翔 2020.6.12

报价批准费用: (小写)

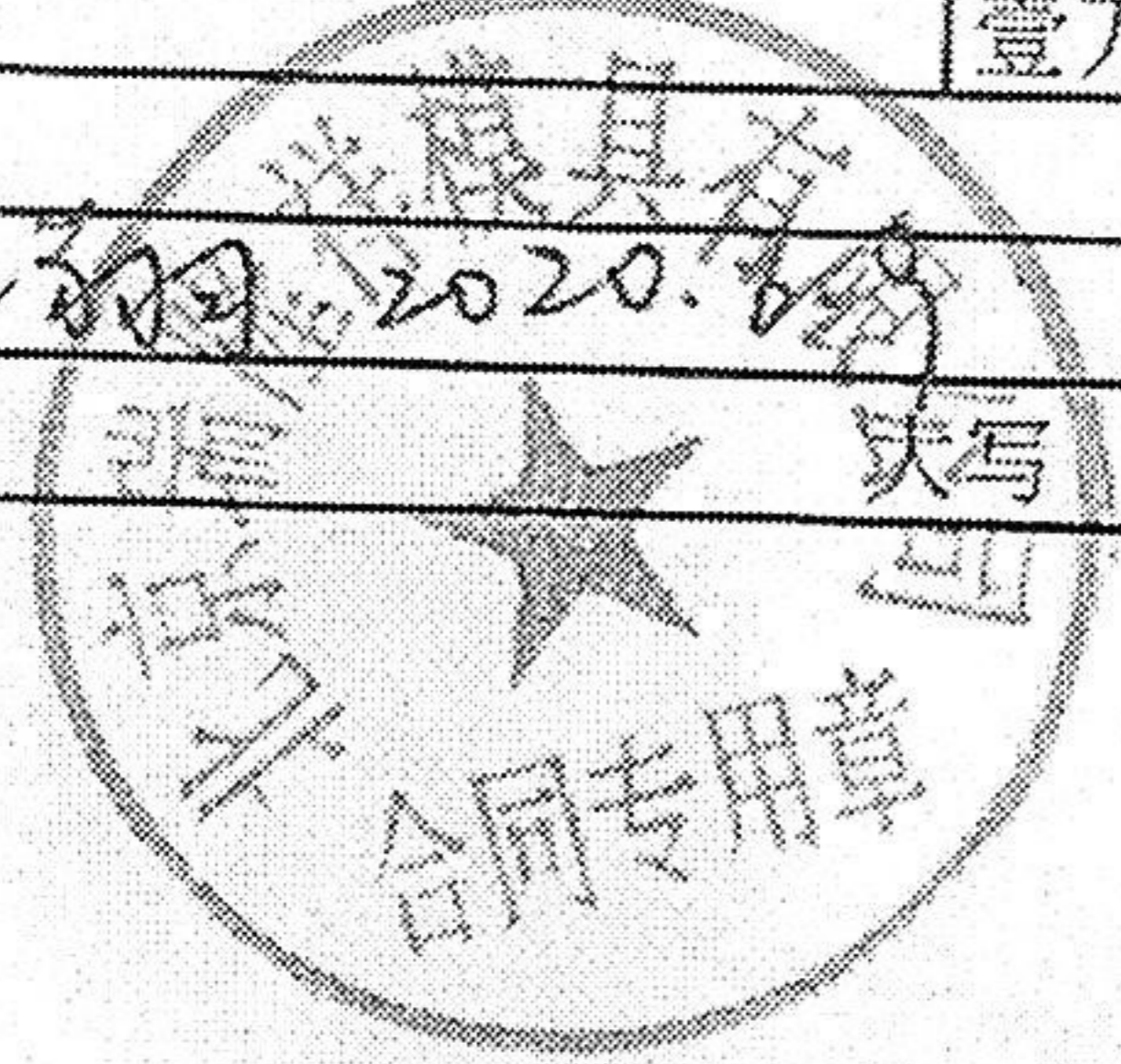

审批:

主管副总批准:

赵翔 2020.6.12

吕宁华 20.6.12



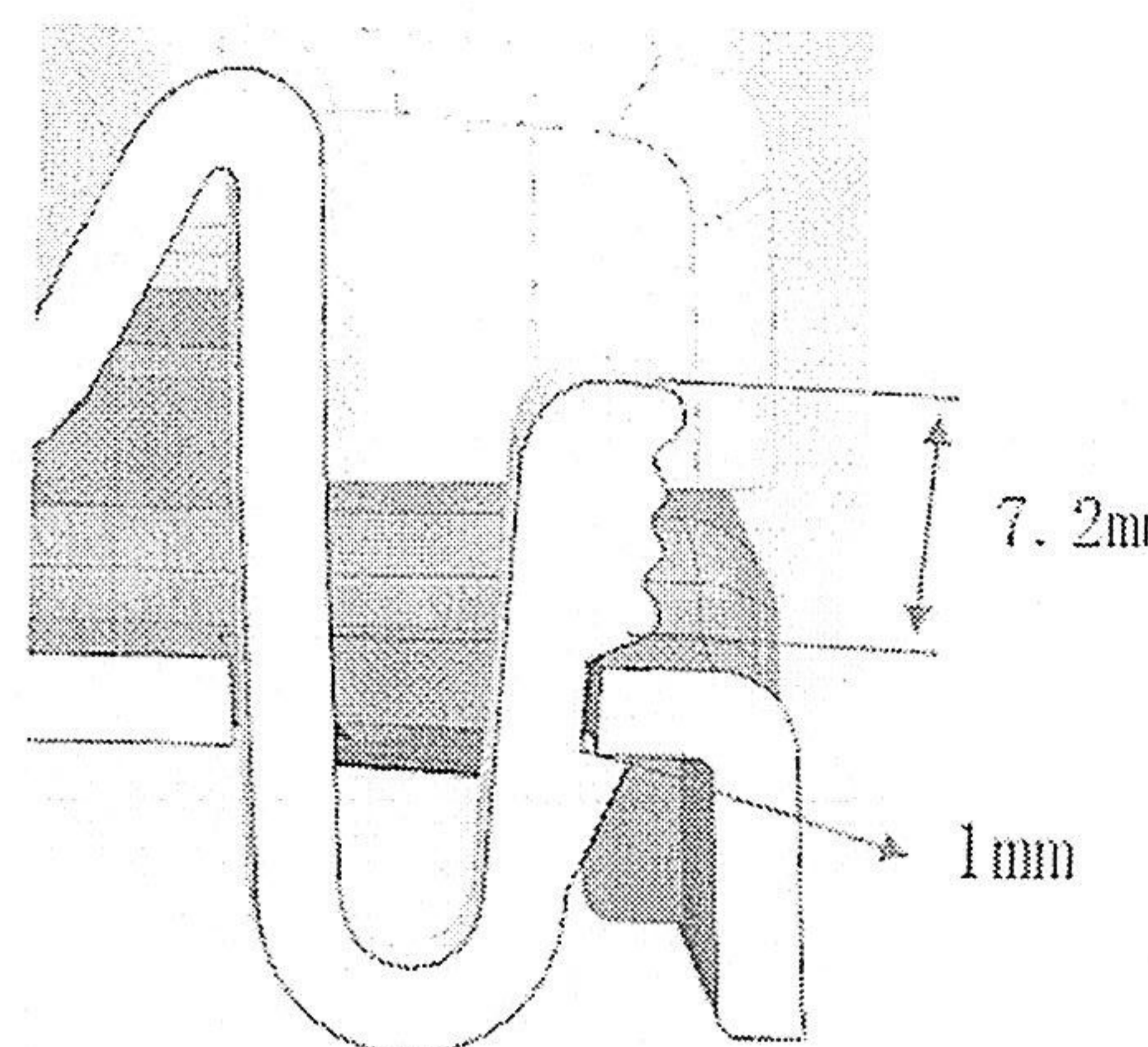
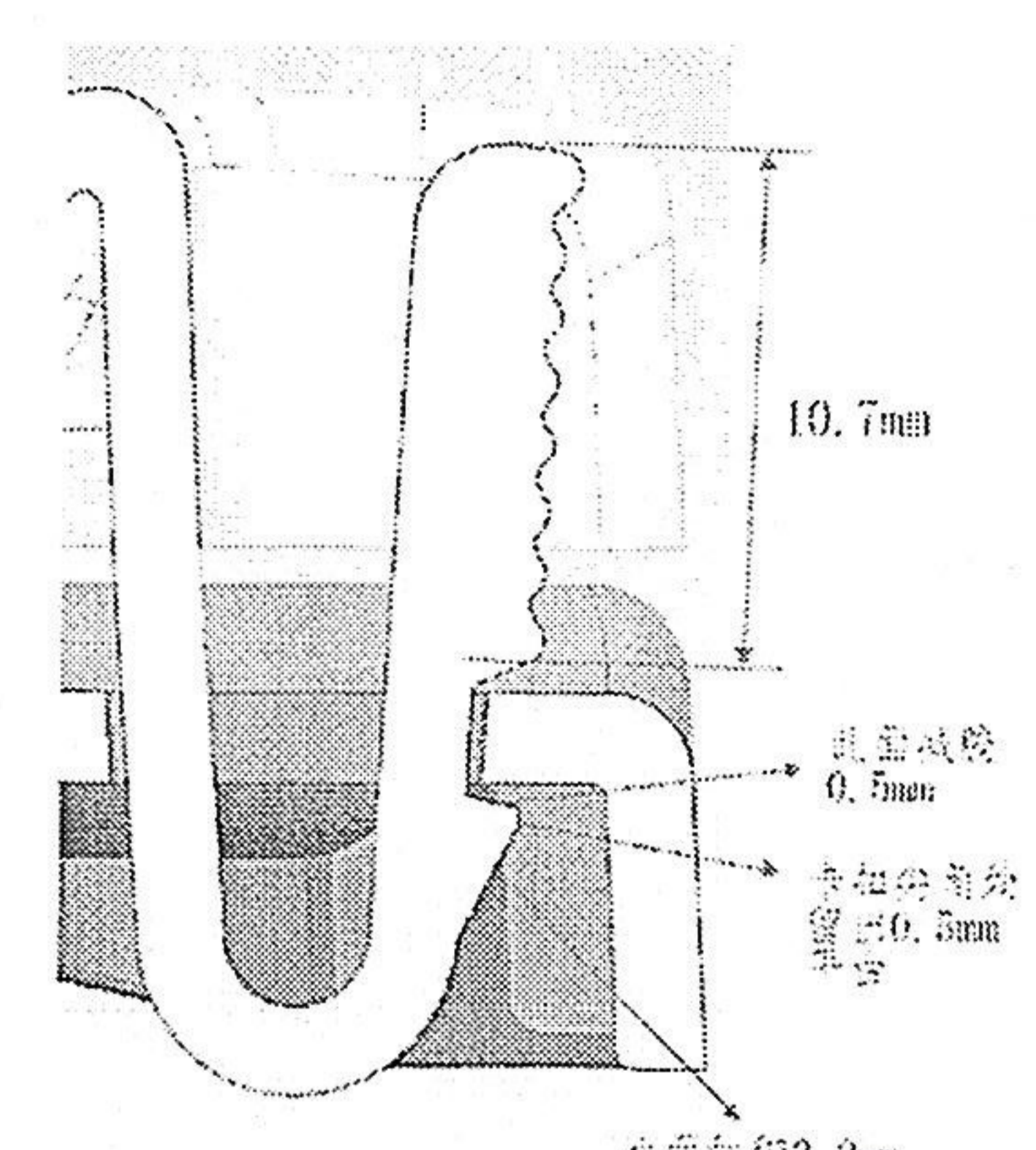

工程变更申请书 (ECR)

变更申请时间	2020/6/5	车型代号	虎V/J7F	变更申请输入文件	客户提出, 内部评审
客户名称	青岛一汽/长春一汽	提出人	<input type="checkbox"/> 客户 <input checked="" type="checkbox"/> 公司 <input type="checkbox"/> 供应商	ECR编号	GGTZ-J7F-20-GGT-018
总成名称	小背储物盒总成			总成件号	SLT0010052
零/部件名称	小背储物盒上盒			零/部件件号:	SLT0010053
项目阶段	<input type="checkbox"/> 模具开发阶段 <input type="checkbox"/> PPV阶段 <input type="checkbox"/> PP阶段 <input type="checkbox"/> P阶段 <input checked="" type="checkbox"/> 量产阶段			变更零件类型	<input checked="" type="checkbox"/> 自制件 <input type="checkbox"/> 采购件 <input type="checkbox"/> 外协件
更改类型	<input type="checkbox"/> 设计 <input type="checkbox"/> 工艺 <input checked="" type="checkbox"/> 模具 <input type="checkbox"/> 夹具 <input type="checkbox"/> 检具 <input type="checkbox"/> 试验\检测方法 <input type="checkbox"/> 原材料 <input type="checkbox"/> 重要二次配套 <input type="checkbox"/> 其他:				
更改原因	<input checked="" type="checkbox"/> 改进措施 <input type="checkbox"/> 预防措施 <input type="checkbox"/> VA/VE <input type="checkbox"/> 客户要求 <input type="checkbox"/> 其它			是否需提交客户批准	<input type="checkbox"/> 是 <input checked="" type="checkbox"/> 否 <input type="checkbox"/> N/A
更改等级	<input type="checkbox"/> 级别1		<input type="checkbox"/> 级别2		<input checked="" type="checkbox"/> 级别3
	较大的更改: 将影响产品的外形、安装或功能		该更改		重要的过程更改: 对客户而言该更改有明显的外观变化

变更申请内容	变更申请前: 1. 原状态解锁装置高7.2mm, 卡扣位置干涉量为1mm。	变更申请方案: 1. 解锁装置高改为10.8mm, 卡扣按照如下要求更改。
		
是否影响其它项目? (下列填写项目名称)		<input type="checkbox"/> 是 <input checked="" type="checkbox"/> 否

验证\试验方式	<input type="checkbox"/> 样件验证 <input checked="" type="checkbox"/> 小批试装 <input type="checkbox"/> 需路试 <input type="checkbox"/> 内部试验 <input type="checkbox"/> 委外试验 <input type="checkbox"/> 客户试验/验证/装车 <input type="checkbox"/> 其他 ()	是否影响制造过程	<input type="checkbox"/> 是 <input checked="" type="checkbox"/> 否
---------	--	----------	--

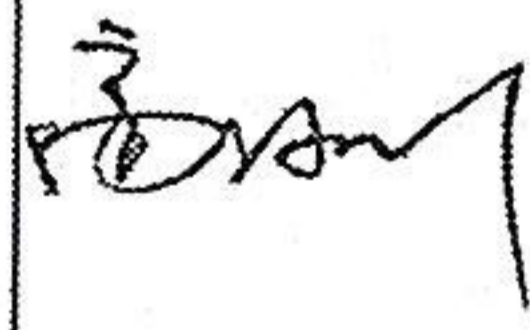
是否影响物流		<input type="checkbox"/> 是 <input checked="" type="checkbox"/> 否	批准后进行更改所需时间		15个工作日	
变更实现方案	产品单件成本增加测算	单件增加0.4g	测算部门:	产品开发部	测算人:	王阳光
	护面变化成本增加测算	不涉及	测算部门:	造型部	测算人:	
	模具、焊胎、工装、包装运输等更改费用	不涉及	测算部门:	工艺部	测算人:	
	塑料件模具更改费用	预估5000元修模费用	测算部门:	模具科	测算人:	李伟国
	检具更改费用	不涉及	测算部门:	前期质量部	测算人:	
	其他费用	不涉及	测算部门:	产品开发部	测算人:	
	总成单台成本					
	直接更改费用		测算部门:	采购部:	测算人:	

编制:	王阳光	审核: (审核ECR内容汇总费用并确定审批人员)		批准:	
项目审核 (审核费用及周期):				副总经理/技术总监批准	

注1. 工程变更申请及评审表的批准仅是同意启动变更的相关工作 (如验证、试验)。《工程变更通知书》才是官方的变更批准文件。

备注:
 1. 变更申请: 需要单独上传变更前后对比图片及原因验证报告; (文件命名为XXX项目变更前, XXX项目变更后)
 2. ECR申请批准后, 完善对策验证报告上传; 流程流转至项目经理处, 发起ECN。

Fw:J7F杂物箱相关产品问题及整改方案

"王阳光" <wangyangguang@bjghrc.com>

收件人: "曹旭-一汽解放" <caoxu@rdc.faw.com.cn>

抄 送: "吴孝伟" <wuxiaowei@bjghrc.com>, "周赛" <zhousai@bjghrc.com>, "高冰川" <gaobingchuan@bjghrc.com>, "吕广华" <lvguanghua@bjghrc.com>

时 间: 2020-3-20 10:15:49

附 件: J7F杂物箱相关产品问题及整改方案.ppt

[下载附件](#)

曹工您好:

- 1、J7F项目, 副靠背总成—前座的储物盒, 因外观造型因素限制, 储物盒目前出现解锁困难、无法满足在上盖大面施力后将卡扣锁住的要求 (详见PPT说明);
- 2、附件PPT中提出了储物盒锁止件的整改方案, 因涉及到外观造型的调整, 需要贵司对此方案查阅批准。

此电子邮件包含来自北京光华荣昌汽车部件有限公司的信息, 而且是机密的或者专用的信息。这些信息是供所有以上列出的个人或者团体使用的。如果您不是此邮件的预期收件人, 请勿阅读、复制、转发或存储此邮件。如果已误收此邮件, 请通知发件人。

This email may contain confidential and/or privileged information from BEIJING GOLDRARE AUTOMOBILE PARTS CO., LTD., and is intended solely for the attention and use of the person(s) named above. If you are not the intended recipient (or have received this email in error), please notify the sender immediately and destroy this email. Any unauthorized copying, disclosure, or distribution of the material in this email is strictly forbidden.

----- 转发邮件信息 -----

发件人: "王阳光" <wangyangguang@bjghrc.com>

发送日期: 2020-01-21 17:31:00

收件人: "曹旭-一汽解放" <caoxu@rdc.faw.com.cn>

抄送人: "周赛" <zhousai@bjghrc.com>, "吴孝伟" <wuxiaowei@bjghrc.com>, "王明宇"

<wangmingyu@bjghrc.com>, "腾令超" <tenglingchao@bjghrc.com>, "侯建伟" <houjianwei@bjghrc.com>, "王庆岭" <wangqingling@bjghrc.com>

主题: J7F杂物箱相关产品问题及整改方案

曹工您好:

- 1、J7F项目, 副靠背总成—前座的储物盒, 因外观造型因素限制, 储物盒目前出现解锁困难、无法满足在上盖大面施力后将卡扣锁住的要求 (详见PPT说明);
- 2、附件PPT中提出了储物盒锁止件的整改方案, 因涉及到外观造型的调整, 需要贵司对此方案查阅批准。

2020/6/8

来自"曹旭" <caoxu@rdc.faw.com.cn>的邮件

来自"曹旭" <caoxu@rdc.faw.com.cn>的邮件

"曹旭" <caoxu@rdc.faw.com.cn>

收件人: wangyangguang@bjghrc.com

时 间: 2020-4-24 7:54:44

附 件:

中间座靠背背面储物盒, 开启手柄高度增加到10mm, 不可见的卡接结构可以修改, 请尽快体现整改



1100201130

机器编号:
499907366049

北京增值税专用发票



No 19769598 1100201130

19769598

开票日期: 2020年09月24日

税总函 [2019] 399号北京印钞有限公司

购买方名称: 北京光华荣昌汽车部件有限公司	纳税人识别号: 91110114801184540U	地址、电话: 北京市昌平区科技园区中兴路10号B213室 010-89774857	开户行及账号: 工行北京南口支行 0200011619200038050	密码区: 03+93591*594>474<38>16-486-<-44<-2*5+3-*61<55->09265+2-1*+<-26613611+266269-<+76+<640-731>+>-80158+203>>9+-35/-*
-----------------------	----------------------------	---	--------------------------------------	---

货物或应税劳务、服务名称	规格型号	单位	数量	单价	金额	税率	税额
*劳务*H4罩壳-模具维修		套	1	29203.5398230	29203.54	13%	3300 3796.46
*劳务*H5罩壳-模具维修		套	1	30973.4513274	30973.45	13%	3500 4026.55
*劳务*内纹架固定块-模具维修		套	1	15044.2477876	15044.25	13%	1700 1955.75
*劳务*外纹架固定块-模具维修		套	1	5309.73451327	5309.73	13%	600 690.27
*劳务*J6F上盖-模具维修		套	1	12831.8584070	12831.86	13%	1450 1668.14
合计					¥ 93362.83		¥ 12137.17

价税合计(大写) 壹拾万伍仟伍佰圆整 (小写) ¥ 105500.00

销售方名称: 北京瑞隆祥模具有限公司	纳税人识别号: 91110114667543556E	地址、电话: 北京市昌平区流村镇北流村东89774631	开户行及账号: 华夏银行北京北沙滩支行4061200001803000007315	备注
--------------------	----------------------------	------------------------------	---	----

收款人: 张鹏丽 复核: 钟燕红 开票人: 王冬梅



第二联: 抵扣联 购买方扣税凭证