



# 工程变更通知书 (ECN)

变更申请时间	2021.6.4	车型代号	虎V/J7F/统帅/EVC3-奥杰	变更申请输入文件	ECR
客户名称	青岛一汽/长春一汽 福田汽车/济南重汽	提出人	<input type="checkbox"/> 客户 <input checked="" type="checkbox"/> 公司 <input type="checkbox"/> 供应商	ECR编号	ECR0006529
总成名称	驾驶员调角器下连接板总成			总成件号	6801630X2001A
零/部件名称	驾驶员调角器下连接板			零/部件件号:	6801631X2001A
项目阶段	<input type="checkbox"/> PCT阶段 <input type="checkbox"/> ED阶段 <input type="checkbox"/> ET阶段 <input type="checkbox"/> PT阶段 <input checked="" type="checkbox"/> SOP阶段			变更零件类型	<input type="checkbox"/> 自制件 <input type="checkbox"/> 采购件 <input checked="" type="checkbox"/> 外协件
更改类型	<input type="checkbox"/> 设计 <input type="checkbox"/> 工艺 <input checked="" type="checkbox"/> 模具 <input type="checkbox"/> 夹具 <input type="checkbox"/> 检具 <input type="checkbox"/> 试验\检测方法 <input type="checkbox"/> 原材料 <input type="checkbox"/> 重要二次配套 <input type="checkbox"/> 其他:				
更改原因	<input checked="" type="checkbox"/> 改进措施 <input type="checkbox"/> 预防措施 <input type="checkbox"/> VA/VE <input type="checkbox"/> 客户要求 <input type="checkbox"/> 其它			是否需提交客户批准	<input type="checkbox"/> 是 <input checked="" type="checkbox"/> 否 <input type="checkbox"/> N/A
更改等级	<input type="checkbox"/> 级别1		<input type="checkbox"/> 级别2		<input checked="" type="checkbox"/> 级别3
	较大的更改: 该更改将影响产品的外形、安装或功能		重要的过程更改: 对客户而言该更改有明显的外观变化		1. 文件、试验、工作流程等附带的更改 2. 内部流程或工艺更改 该更改对客户、产品成本或库存无影响

变更申请内容	变更申请前:	变更申请方案
	<p>驾驶员调角器下连接板(6801631X2001A)</p>	<p>驾驶员调角器下连接板(6801631X2001A)</p> <p>1. 调角器焊缝长度无法达到2/3圆弧长度, 焊接位置要大开口特征 2. 力乐核心件平台化, 需要钣金安装面加沉台特征 3. 奥杰项目使用此平台件, 因此钣金件由腰型孔改为圆孔</p>
是否影响其它项目? (下列填写项目名称)		<input checked="" type="checkbox"/> 是 <input type="checkbox"/> 否
虎V/J7F/统帅/EVC3-奥杰		

验证\试验方式	<input type="checkbox"/> 样件验证 <input checked="" type="checkbox"/> 小批试装 <input type="checkbox"/> 需路试 <input type="checkbox"/> 内部试验 <input type="checkbox"/> 委外试验 <input type="checkbox"/> 客户试验/验证/装车 <input type="checkbox"/> 其他 ( )	是否影响制造过程	<input type="checkbox"/> 是 <input checked="" type="checkbox"/> 否
---------	---	----------	--

是否影响物流	<input type="checkbox"/> 是 <input checked="" type="checkbox"/> 否	批准后进行更改所需时间	7个工作日
--------	--	-------------	-------

主送单位	
发放部门	<input type="checkbox"/> 制造厂 <input type="checkbox"/> 财务部 <input type="checkbox"/> 前期采购部 <input type="checkbox"/> 营销部 <input type="checkbox"/> 物流 <input checked="" type="checkbox"/> 质量 <input checked="" type="checkbox"/> 前期质量部 <input checked="" type="checkbox"/> 工艺 <input checked="" type="checkbox"/> 产品开发 <input checked="" type="checkbox"/> 供应 <input type="checkbox"/> 其它_____

库存品处理方案					
涉及产品状态	数量	责任人	处理方案	责任人	完成时间
已销售产品			不涉及		
公司成品			不涉及		
公司原材料			不涉及		
公司半成品			不涉及		
供应商产品			不涉及		
供应商半成品			不涉及		

工程变更批准日期 (新状态执行时间)	2021年6月4日	产品切换日期 (新/老状态切换时间)	2021年6月13日
-----------------------	-----------	-----------------------	------------

需要变更的资料 (影响PPAP资料)					
文件名称	责任人	要求完成时间	文件名称	责任人	完成时间
<input checked="" type="checkbox"/> 工艺BOM	冯敬乾	已完成	<input type="checkbox"/> 作业指导书		
<input checked="" type="checkbox"/> 设计BOM	王阳光	已完成	<input type="checkbox"/> 控制计划		
<input checked="" type="checkbox"/> 2D图纸	王阳光	已完成	<input type="checkbox"/> DFMEA		
<input checked="" type="checkbox"/> 3D数据	王阳光	已完成	<input type="checkbox"/> PFMEA		
<input type="checkbox"/> 供应商技术协议			<input type="checkbox"/> 特殊特性清单		
<input type="checkbox"/> 价格协议/采购BOM			<input type="checkbox"/> MSA		
<input type="checkbox"/> 过程流程图			<input type="checkbox"/> Ppk		
<input type="checkbox"/> 检验指导书			<input type="checkbox"/> 其它1		
<input type="checkbox"/> PSW文件			<input type="checkbox"/> 模具采购合同/维修协议		

编制	贾洪全2021.6.4	审核	——	批准	张晓锋2021.6.4
----	-------------	----	----	----	-------------

# 工程变更申请书 ( ECR )

变更申请时间	2021/6/2		车型代号	虎V/J7F/统帅/EVC3-奥杰		变更申请输入文件	客户提出, 内部评审		
客户名称	青岛一汽/长春一汽 福田汽车/济南重汽		提出人	<input type="checkbox"/> 客户 <input checked="" type="checkbox"/> 公司 <input type="checkbox"/> 供应商		ECR编号	ECR0006529		
总成名称	驾驶员调角器下连接板总成					总成件号	6801630X2001A		
零/部件名称	驾驶员调角器下连接板					零/部件件号:	6801631X2001A		
项目阶段	<input type="checkbox"/> 模具开发阶段 <input type="checkbox"/> PPV阶段 <input type="checkbox"/> PP阶段 <input type="checkbox"/> P阶段 <input checked="" type="checkbox"/> 量产阶段					变更零件类型	<input type="checkbox"/> 自制件 <input type="checkbox"/> 采购件 <input checked="" type="checkbox"/> 外协件		
更改类型	<input type="checkbox"/> 设计 <input type="checkbox"/> 工艺 <input checked="" type="checkbox"/> 模具 <input type="checkbox"/> 夹具 <input type="checkbox"/> 检具 <input type="checkbox"/> 试验\检测方法 <input type="checkbox"/> 原材料 <input type="checkbox"/> 重要二次配套 <input type="checkbox"/> 其他:								
更改原因	<input checked="" type="checkbox"/> 改进措施 <input type="checkbox"/> 预防措施 <input type="checkbox"/> VA/VE <input type="checkbox"/> 客户要求 <input type="checkbox"/> 其它					是否需提交客户批准	<input type="checkbox"/> 是 <input checked="" type="checkbox"/> 否 <input type="checkbox"/> N/A		
更改等级	<input type="checkbox"/> 级别1		<input type="checkbox"/> 级别2		<input checked="" type="checkbox"/> 级别3		<input type="checkbox"/> 级别4		
	较大的更改: 、安装或功能		该更改将影响产品的外形		重要的过程更改: 对客户而言该更改有明显的外观变化		对产品成本、库存、质量成本等影响的更改, 对客户无直接影响。 1.文件、试验、工作流程等附带的更改 2.内部流程或工艺更改 该更改对客户、产品成本或库存无影响		
变更申请内容	变更申请前: 驾驶员调角器下连接板(6801631X2001A)					变更申请方案 驾驶员调角器下连接板(6801631X2001A) <ol style="list-style-type: none"> <li>调角器焊缝长度无法达到2/3圆弧长度, 焊接位置要大开口特征</li> <li>力乐核心件平台化, 需要钣金安装面增加沉台特征</li> <li>奥杰项目使用此平台件, 因此钣金件由腰型孔改为圆孔</li> <li>统帅项目需要借用此平台件并且新增全保护板、新增挂接钢丝, 因此增加一个φ3.1罩壳钢丝固定孔</li> </ol>			
						是否影响其它项目? (下列填写项目名称)		<input checked="" type="checkbox"/> 是 <input type="checkbox"/> 否	
					虎V/J7F/统帅/EVC3-奥杰				
验证\试验方式		<input type="checkbox"/> 样件验证 <input checked="" type="checkbox"/> 小批试装 <input type="checkbox"/> 需路试 <input type="checkbox"/> 内部试验 <input type="checkbox"/> 委外试验 <input type="checkbox"/> 客户试验/验证/装车 <input type="checkbox"/> 其他 ( )					是否影响制造过程		<input type="checkbox"/> 是 <input checked="" type="checkbox"/> 否
是否影响物流			<input type="checkbox"/> 是 <input checked="" type="checkbox"/> 否		批准后进行更改所需时间		15个工作日		
变更实现方案	产品单件成本增加测算		无增加		测算部门:		产品开发部		测算人: ——
	护面变化成本增加测算		不涉及		测算部门:		造型部		测算人: ——
	模具、焊胎、工装、包装运输等更改费用		不涉及		测算部门:		工艺部		测算人: 张路军
	塑料件模具更改费用		不涉及		测算部门:		模具科		测算人: ——
	检具更改费用		不涉及		测算部门:		前期质量部		测算人: ——
	其他费用		不涉及		测算部门:		产品开发部		测算人: ——
	总成单台成本		无增加		测算部门:				测算人: ——
直接更改费用				测算部门:		采购部:		测算人: ——	
编制:	尚祖东		审核: (审核 ECR内容汇总费用并确定审批人员)			批准:		张路军 6.4	
项目审核 (审核费用及周期):						副总经理/技术总监批准		张路军 6.4	

注1. 工程变更申请及评审表的批准仅是同意启动变更的相关工作 (如验证、试验)。《工程变更通知书》才是官方的变更批准文件。

备注:  
 1.变更申请: 需要单独上传变更前对比图片及原因验证报告; (文件命名为XXX项目变更前, XXX项目变更后)  
 2.ECR申请批准后, 完善对策验证报告上传; 流程流转至项目经理处, 发起ECN。

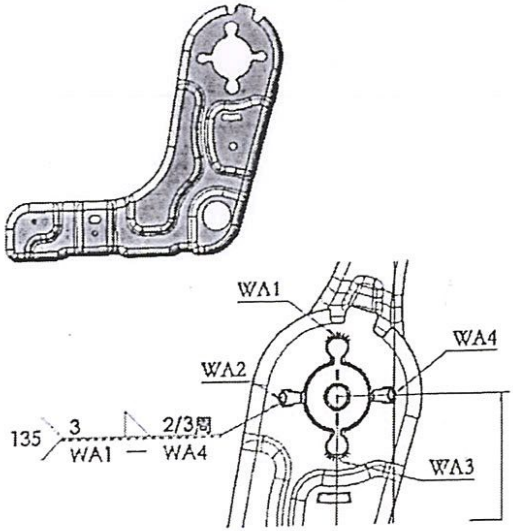
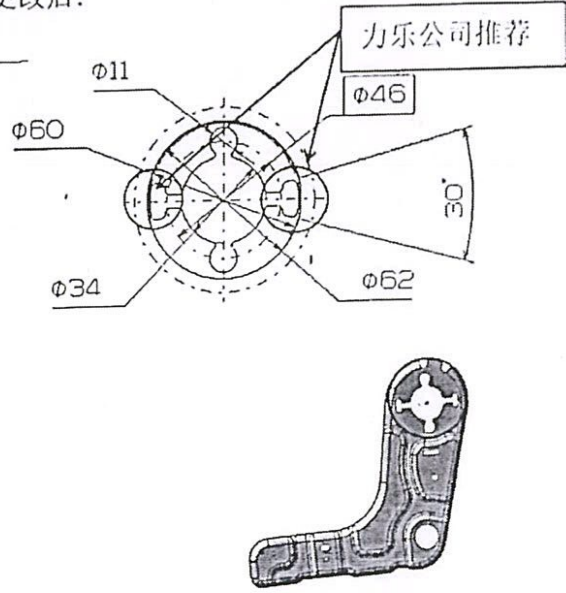

		<h2 style="margin: 0;">工程更改申请表</h2>	
产品名称	J6F-BA95	产品号/零件号	6801631X2601A
零件名称	驾驶员调角器下连接板	物料代码	
工艺名称		工序名称	
<p><b>更改理由:</b>                  由于调角器星盘凸点发生变更, 但调角器下连接板并未设变, 导致星盘与边板搭接较小, 与力乐公司推荐开口不一致, 不便于实现自动焊接。</p>			
<p><b>更改前:</b> WA2, WA4 焊道因搭接面不足无法达到 2/3 圆弧长度</p> 		<p><b>更改后:</b></p> 	
<p><b>质量改进对比:</b> 机器人焊接稳定, 焊口良好</p>			
<p><b>生产效率对比:</b> 机器人完成焊接, 取消线下人工补焊, 可提高效率。</p>			
编制:	徐明杰	审核:	王二平 2021.10.28
批准:	李以号 2021.10.28		
提出部门:	河北光华荣昌汽车零部件有限公司项目部	接收部门意见:	

