

工 作 函

光华荣昌采购管理[2021]HS- 号

地址(Add)：北京市昌平区流村镇工业园区
电话(Tel)：010-89774863

邮编(Zip)：102204
传真(Fax)：010-89774860

网址 H- [ttp://www.bjghrc.com](http://www.bjghrc.com)

紧急 回函 请审阅 请批注 请答复 报告 通知

X5000 副边罩壳固定钣金定点开发申请

领导：

X5000 项目现需要新开 X5000 副边罩壳固定钣金 (SHT0013786)，经过和技术及供应商沟通确认，此产品可以借用副边罩壳固定钣金 (SHT0012053) 的落料模具，只需开一套成型模具，成型模具费用已和供应商确认，详情请见下表（价格含 13% 增值税）：

序号	产品名称	图号	模具费明细		供应商
			模具名称	单价	
1	X5000 副边罩壳固定钣金	SHT0013786	成型	2000	黄骅再兴
技术评审			已和技术确认		
商务评审			模具费进行分摊，产品单价双方协商		
交货期			10 天		
最终结果					

建议由黄骅再兴开发此产品，节省一套落料模具。

拟文： 

审核：

批准：

日期：

领导，请批示：

X5000 副边罩壳固定钣金

SHJ 0013786

成型模具开发费用 2000元。

SHT0012053

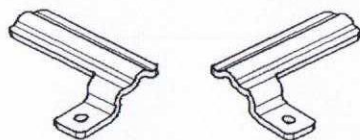
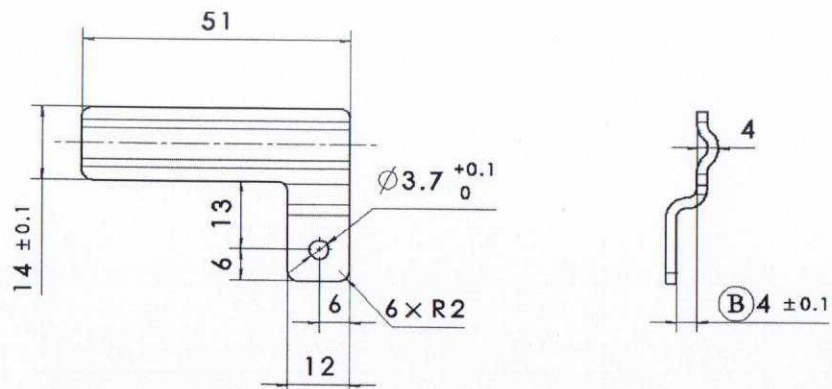

SHT0012053 副边罩壳固定钣金 X5000副边罩壳固定钣金

技术要求:

- 1.本零件为冲压件,未注尺寸公差按图中一般公差执行;
- 2.未注尺寸见三维数模;
- 3.零件表面不允许有裂纹、起皱等缺陷;去除尖角、毛刺、油污;
- 4.不允许有影响装配安全性、外观或功能的毛口和飞边;
- 5.钣金拉伸料厚最大减薄量<材料厚度的20%;

【1】6.有毒有害物质应满足GB/T 30512《汽车禁用物质要求》中的规定;

7.产品实际重量与理论重量差控制在5%以内;

8.图示为L件,对称件为R件,零部件名称: X5000副边罩壳固定钣金,零件号: SHT0013786。

2021年8月12日

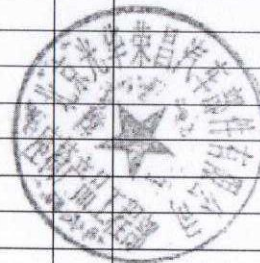

受控

B	B3	B	①钣金槽边高度由9.5mm更改为4mm; ②新增对零件: SHT0013786 X5000副边罩壳固定钣金。	付图	20210812
A		A	零件新增, 图纸下发	付图	20200910
3D版本	分区	更改文件号	2D版本	更改描述	更改 日期 审核 日期 批准 日期

<p>第一角投影视图</p>	一般公差		北京光华荣昌汽车部件有限公司		
	线性	GB/T 13914-6	材料		名称
角度	GB/T 13915-3	2.0-Q/BQB 301		副边罩壳固定钣金	
形位	GB/T 13916-m	SAPH440-Q/BQB310			件号(图号)
特殊特性符号: 【1】安全特性; 【2】关键特性			阶段标记	重量(Kg)	
设计	张长记	2020.9.24	标准化	张长记	2020.9.24
审核	张长记	2020.9.24	批准	张长记	2020.9.24
			共 1 张	第 1 张	SHT0012053

项目代号: 1.0升级