



工程变更通知书 (ECN)

变更申请时间	2021. 7. 26	车型代号	L5000	变更申请输入文件	ECR
客户名称	陕汽	提出人	<input checked="" type="checkbox"/> 客户 <input type="checkbox"/> 公司 <input type="checkbox"/> 供应商	ECN编号	ECN0006697
总成名称	L3000中间座椅总成	总成件号		总成件号	DZ15221510049
零/部件名称	L3000第三座椅折叠器	零/部件件号:		零/部件件号:	SHT0010682

项目阶段	<input type="checkbox"/> PCT阶段 <input type="checkbox"/> ED阶段 <input type="checkbox"/> ET阶段 <input type="checkbox"/> PT阶段 <input checked="" type="checkbox"/> SOP阶段	变更零件类型	<input checked="" type="checkbox"/> 自制件 <input type="checkbox"/> 采购件 <input type="checkbox"/> 外协件
更改类型	<input checked="" type="checkbox"/> 设计 <input type="checkbox"/> 工艺 <input type="checkbox"/> 模具 <input type="checkbox"/> 夹具 <input type="checkbox"/> 检具 <input type="checkbox"/> 试验\检测方法 <input type="checkbox"/> 原材料 <input type="checkbox"/> 重要二次配套 <input type="checkbox"/> 其他:		

更改原因	<input type="checkbox"/> 改进措施 <input type="checkbox"/> 预防措施 <input type="checkbox"/> VA/VE <input type="checkbox"/> 客户要求 <input checked="" type="checkbox"/> 其它	是否需提交客户批准	<input type="checkbox"/> 是 <input checked="" type="checkbox"/> 否 <input type="checkbox"/> N/A
更改等级	<input type="checkbox"/> 级别1	<input type="checkbox"/> 级别2	<input type="checkbox"/> 级别3 <input checked="" type="checkbox"/> 级别4

较大的更改: 该更改将影响产品的外形、安装或功能	重要的过程更改: 对客户而言该更改有明显的外观变化	对产品成本、库存、质量成本等影响的更改, 对客户无直接影响	1. 文件、试验、工作流程等附带的更改 2. 内部流程或工艺更改 该更改对客户、产品成本或库存无影响
-----------------------------	------------------------------	-------------------------------	--

变更申请内容	变更申请前: 折叠器下板较上板向后凸。	变更申请方案: 取消折叠器下板突出部分
		
是否影响其它项目? (下列填写项目名称)		<input type="checkbox"/> 是 <input checked="" type="checkbox"/> 否

验证\试验方式	<input type="checkbox"/> 样件验证 <input type="checkbox"/> 小批试装 <input type="checkbox"/> 需路试 <input checked="" type="checkbox"/> 内部试验 <input type="checkbox"/> 委外试验 <input type="checkbox"/> 客户试验/验证/装车 <input checked="" type="checkbox"/> 其他 ()	是否影响制造过程	<input type="checkbox"/> 是 <input checked="" type="checkbox"/> 否
---------	--	----------	--

是否影响物流	<input type="checkbox"/> 是 <input checked="" type="checkbox"/> 否	批准后进行更改所需时间	15个工作日
--------	--	-------------	--------

主送单位	<input type="checkbox"/> 制造厂 <input type="checkbox"/> 财务部 <input type="checkbox"/> 前期采购部 <input type="checkbox"/> 营销部 <input type="checkbox"/> 物流 <input checked="" type="checkbox"/> 质量 <input checked="" type="checkbox"/> 前期质量部 <input type="checkbox"/> 工艺 <input checked="" type="checkbox"/> 产品开发 <input checked="" type="checkbox"/> 供应 <input type="checkbox"/> 其它_____
------	---

库存品处理方案				
涉及产品状态	数量	责任人	处理方案	完成时间
已销售产品			不涉及	
公司成品			不涉及	
公司原材料			不涉及	
公司半成品			在L3000项目正常使用, 不涉及库存。	2021. 7. 26
供应商产品			不涉及	
供应商半成品			不涉及	

工程变更批准日期 (新状态执行时间)	2021年7月26日	产品切换日期 (新/老状态切换时间)	2021年8月13日
-----------------------	------------	-----------------------	------------

需要变更的资料 (影响PPAP资料)					
文件名称	责任人	要求完成时间	文件名称	责任人	完成时间
<input type="checkbox"/> 工艺BOM			<input type="checkbox"/> 作业指导书		
<input type="checkbox"/> 设计BOM			<input type="checkbox"/> 控制计划		
<input checked="" type="checkbox"/> 2D图纸	赵琦	已完成	<input type="checkbox"/> DFMEA		
<input checked="" type="checkbox"/> 3D数据	赵琦	已完成	<input type="checkbox"/> PFMEA		
<input type="checkbox"/> 供应商技术协议			<input type="checkbox"/> 特殊特性清单		
<input type="checkbox"/> 价格协议/采购BOM			<input type="checkbox"/> MSA		
<input type="checkbox"/> 过程流程图			<input type="checkbox"/> Ppk		
<input type="checkbox"/> 检验指导书			<input type="checkbox"/> 其它1		
<input type="checkbox"/> PSW文件			<input type="checkbox"/> 模具采购合同/维修协议		

编制	张琦 7.26	审核	张琦	批准	张琦
----	---------	----	----	----	----

2021.7.26

2021.7.27



工程变更申请书 (ECR)

变更申请时间	2021.7.22	车型代号	L5000	变更申请输入文件	—
客户名称	陕汽	提出人	<input checked="" type="checkbox"/> 客户 <input type="checkbox"/> 公司 <input type="checkbox"/> 供应	ECR编号	ECR0006697
总成名称	L3000中间座椅总成			总成件号	DZ15221510049
零/部件名称	L3000第三座椅折叠器			零/部件件号:	SHT0010682
项目阶段	<input type="checkbox"/> CT开发阶段 <input type="checkbox"/> ED阶段 <input type="checkbox"/> ET阶段 <input type="checkbox"/> ET阶段 <input checked="" type="checkbox"/> SOP阶段	变更零件类型		<input checked="" type="checkbox"/> 自制件 <input type="checkbox"/> 采购件 <input type="checkbox"/> 外协件	
更改类型	<input checked="" type="checkbox"/> 设计 <input type="checkbox"/> 工艺 <input type="checkbox"/> 模具 <input type="checkbox"/> 夹具 <input type="checkbox"/> 检具 <input type="checkbox"/> 试验\检测方法 <input type="checkbox"/> 原材料 <input type="checkbox"/> 重要二次配套 <input type="checkbox"/> 其他:				
更改原因	<input type="checkbox"/> 改进措施 <input type="checkbox"/> 预防措施 <input type="checkbox"/> VA/VE <input type="checkbox"/> 客户要求 <input checked="" type="checkbox"/> 其它			是否需提交客户批准 <input type="checkbox"/> 是 <input checked="" type="checkbox"/> 否 <input type="checkbox"/> N/A	
更改等级	<input type="checkbox"/> 级别1		<input type="checkbox"/> 级别2		<input type="checkbox"/> 级别3
	<input checked="" type="checkbox"/> 级别4				
较大的更改: 该更改将影响产品的外形、安装或功能			重要的过程更改: 对客户而言该更改有明显的外观变化		对产品成本、库存、质量成本等影响的更改, 对客户无直接影响
1. 文件、试验、工作流程等附带的更改			2. 内部流程或工艺更改该更改对客户、产品成本或库存无影响		

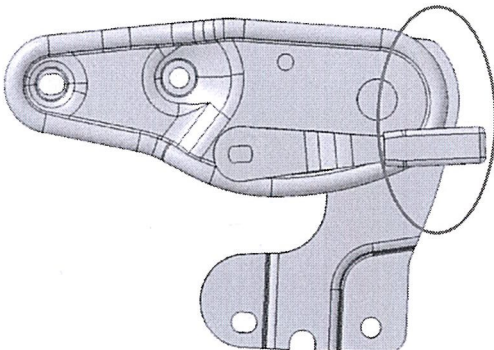
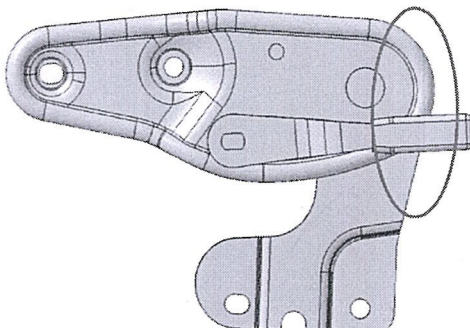
变更申请内容	变更申请前: 折叠器下板较上板向后凸。	变更申请方案: 取消折叠器下板突出部分
		
是否影响其它项目? (下列填写项目名称)		<input type="checkbox"/> 是 <input checked="" type="checkbox"/> 否

验证\试验方式	<input type="checkbox"/> 样件验证 <input type="checkbox"/> 小批试装 <input type="checkbox"/> 需路试 <input type="checkbox"/> 内部试验 <input type="checkbox"/> 委外试验 <input type="checkbox"/> 客户试验/验证/装车 <input checked="" type="checkbox"/> 其他 ()	是否影响制造过程 <input type="checkbox"/> 是 <input checked="" type="checkbox"/> 否
---------	---	---

是否影响物流	<input type="checkbox"/> 是 <input checked="" type="checkbox"/> 否	批准后进行更改所需时间	10 个工作日
--------	--	-------------	---------

变更实现方案	产品单件成本增加测算	0元	测算部门:	产品开发部	测算人:	赵琦
	护面变化成本增加测算		测算部门:	造型部	测算人:	
	模具、焊胎、工装、包装运输等更改费用	改模费10000元	测算部门:	工艺部	测算人:	李印勇
	塑料件模具更改费用		测算部门:	模具科	测算人:	
	检具更改费用	不涉及	测算部门:	前期质量部	测算人:	张建军
	其他费用		测算部门:	所涉部门	测算人:	
	总成单台成本					
	直接更改费用					

编制:	赵琦 2021.7.23	审核: (审核 ECR内容汇总费用并确定审批人员)	李朝峰 2.23	批准:	张建军
-----	--------------	---------------------------	----------	-----	-----

项目审核 (审核费用及周期):	张建军 2021.7.23	副总经理/技术总监批准
-----------------	---------------	-------------

注1. 工程变更申请及评审表的批准仅是同意启动变更的相关工作 (如验证、试验)。《工程变更通知书》才是官方的变更批准文件。

备注:
1. 变更申请: 需要单独上传变更前对比图片及原因验证报告; (文件命名为XXX项目变更前, XXX项目变更后)
2. ECR申请批准后, 完善对策验证报告上传; 流程流转至项目经理处, 发起ECN.

产品成本不没考增加 周建 2021.7.23. 翻查做设计 刘为峰

模具委托加工合同书

合同编号: GHRCHT20210359

甲方(委托方): 北京光华荣昌汽车部件有限公司

乙方(受托方): 黄骅市鑫祺汽车配件有限公司

甲方委托乙方进行本合同书业务范围内的业务, 经双方友好协商达成以下协议:

一、合同业务范围及目的

乙方承接修改甲方委托的 L5000 座椅项目中间座(详见下表), 乙方保证按照合同的规定完成模具加工。

序号	模具名称	零件号	数量/套	含税单价/元	金额/元	备注
1	中间座折叠器	SHT0010682	1	10170.00	10170.00	
合计			1		10170.00	人民币大写: 壹万零壹佰柒拾元整

二、双方的责任和义务

- 甲方按照合同规定, 向乙方支付模具加工费用。
- 甲方提供产品图纸、样品, 乙方负责模具设计等技术工作。
- 乙方在合同签订后, 按相关技术要求进行模具加工, 严格按照要求进行倒角。
- 乙方保证模具的加工质量, 模具在 10 万模次正常使用期限内, 乙方负责免费维修。
- 乙方对产品所涉及的技术资料保密, 不得向第三方提供用本项目模具生产的产品和用本项目产品图纸为第三方加工模具, 若违反将处以 5 倍模具费的罚款。不论本合同是否变更、解除、终止, 本条款长期有效。
- 乙方须将产品所涉及到的最终技术资料提交到甲方技术部。

三、交货期、验收及交货地点

- 模具将于乙方收到甲方需修改的模具 20 天后交货于甲方, 模具送到河北光华荣昌汽车部件有限公司, 运费由乙方负责。

四、模具价格及支付方式

- 合同价格包含模具设计、制造、材料、包装、运输、安装、税费、调试等费用。
- 费用: 壹万零壹佰柒拾元整(小写: ¥10170 元), 模具费 100% 预付, 乙方开具全额 13% 增值税专用发票给甲方。

五、违约责任

- 违反本合同的约定, 违约方应当按合同法的规定承担违约责任。



- 2、在模具制造过程中，甲方如有重大技术方案变动，导致制造费用增加及合同误期其责任有甲方负责。
- 3、乙方未按要求完工，每拖期一天扣除合同总额的**0.5%**。
- 4、甲方应按时足额支付本合同款项。甲方无故逾期支付的，每逾期一日应向乙方支付总合同金额千分之五的违约金。最高不超过合同总金额的30%。

六、甲乙双方其它相关事项的约定

- 1、本合同自双方盖章签字之日起生效，并在合同事项全部完成之前有效。
- 2、甲乙双方因履行本合同发生争议，双方应友好协商解决，协商不成时，甲乙双方应依照中华人民共和国法律规定，甲乙双方同意向乙方的经营所在地人民法院提起诉讼。
- 3、本合同盖章后传真件同样生效。

本协议书一式二份，双方各执一份，并具有同等法律效力。本合同未尽事宜，双方协商解决。

甲方：北京光华荣昌汽车部件有限公司

乙方：黄骅市鑫祺汽车配件有限公司

签约人：

签约人：王世林

日期：

日期：2021.10.18

签订地点：北京昌平区流村工业园



采购委员会评审记录表 (H4座椅项目/L5000座椅)

供应商：浙江松原汽车安全系统股份有限公司

未税

含税

税率：13%

序号	类别	项目	型号	名称	图片	计量单位	浙江松原		报批（）/元			备注
							当前价格	设变报价	目标价格	供应商报价	报批价格	
1	安全件	H4座椅	H4681010800A0	驾驶员座椅安全带总成	/	件	35.491	38.691				3C认证2万，E-MARK认证4万（北京支付）
2	安全件	H4座椅	H4681020800A0	副驾驶员座椅安全带总成	/	件	35.491	38.691				
		付款方式：					承兑					
		开发周期：					50天					

说明：2020年1-12月因质量问题发生费用共计600400.00元。

供应商：黄骅市鑫祺汽车配件有限公司

未税

含税

税率：13%

序号	类别	项目	型号	名称	图片	计量单位	黄骅鑫祺		报批（）/元			备注
							报价	最终议价	目标价格	供应商报价	报批价格	
1	功能件	L5000	SHT0010682	折叠器总成	/	件	9000.00	9000.00				设变费用（北京支付）
		付款方式：					预付款/电汇					
		开发周期：					20天					

说明：预付款100%，15天交付样品，20天可实现批量。

编制：周建

审核：

会签：高朝峰

批准：

张峰 2021.8.13

张峰 2021.8.13

张峰 2021.8.13

后续详细测算口环成本，
确定批量价格 此次安全带
为临时价格（注：目前北京暂
无单独样品测算成本）
张峰 2021.8.13



合同管理申请流程



HT202110150006

基本信息

申请人:	周建	岗位:	
日期:	2021/10/15 16:13:18	申请人部门:	前期采购部
邮箱:	zhoujian@bjghrc.com	联系电话:	
标题:	前期采购部-采购工程师-模具 维修合同 L5000 中间座维修-采购合同-研发技术类-北京光华荣昌合同章		
工作联系函:		联系函申请类型:	
联系函主题:		联系函内容说明:	
合同名称:	采购合同	合同编号:	YF-20211015-07
经办人:	周建	合同类型:	研发技术类
产品类型:		订单类型:	
是否上传价格单:		是否为项目类:	是
立项号:	ZY2108	项目经理Id:	L5000
为工厂采购:	0	实际签约工厂:	

客户信息

客户信息:	黄骅市鑫祺汽车配件有限公司	邮编:	
联系人:	刘云昌	手机:	18631732965
电话:		传真:	
客户地址:	河北黄骅市		

合同内容信息

合同事项:	维修模具	合同金额:	10170.0000
大写金额:	壹万零壹佰柒拾圆整	付款方式:	电汇
备注:			

印章信息

盖章公司:	集团管理章	印章类别:	北京光华荣昌合同章
印章份数:	2	盖章枚数:	4
备注:			

审批记录

序号	审批人	步骤	审批意见	审批结果	审批时间
1	周建	Begin		新建申请	2021/10/15 16:19:30
2	苏东	直属上级		同意	2021/10/18 08:34:27
3	张艳菊	法务部		同意	2021/10/18 16:54:25
4	苏东	价值链开发管理部		同意	2021/10/18 17:20:27
5	叶峰	财务部		同意	2021/10/18 17:31:42
6	张晓锋	研究院负责人		同意	2021/10/18 17:48:54
7	杨光环	财务副总裁		同意	2021/10/19 11:18:45
8	韩亚杰	印章管理人		同意	2021/10/19 11:34:42