

# 修模通知单

编号: 20210458

零部件名称	X5000 左侧罩壳	模具名称	X5000 左侧罩壳模具
图号 (数模名称)	SHT0013695	模具编号	RCS0247-01
修模申请时间	2021.11.23	要求完成时间	2021.11.13
模具厂联系人	苏贤华	联系电话	15332666077
申请人	冯敬乾	联系电话	18610139692

修模原因: X5000 左侧罩壳装车时与工具干涉, 需要削去一部分, 进行避让。增加一种状态, SHT0014014-左侧罩壳。

**修模方案:**

1. X5000 左侧罩壳增加互换镶件。
2. 增加零件号→按照数据同时参照模具数据追加刻字标识。
3. 以上详细内容请参照 3D 数据进行, 刻字参考 2D 进行

试模要求: 模具更改完成后, 由贵司进行试模。并将试模样件发送至北京光华荣昌与西安光华荣昌座椅项目组处, 验证更改样件是否彻底解决产品问题。样件经确认后方可按订单进行小批量生产。

试车平以为什么-可理  
有不能验证出来 现在没空  
该模具影响的未查  
请给个清单大者可  
确认

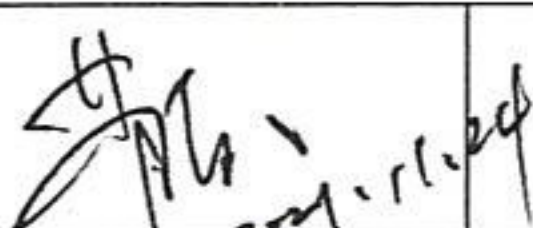
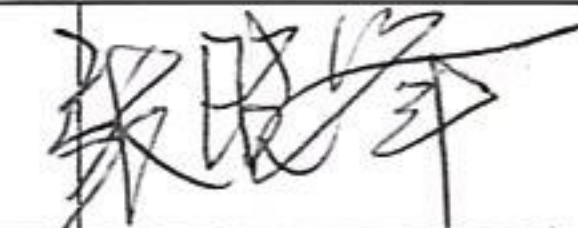
编制	邵健康	审核	 2021.11.24	批准	 11.24
----	-----	----	---	----	--

修模厂家详细修模计划 (如需产生费用请注明):

修模计划编制	修模计划审核
--------	--------

修模进度和效果确认:

签字:

采购部付款评价和考核:

签字:

备注: 若模具需返厂维修, 将此单抄送一份发制造部。  不需要  需要

9691001HS

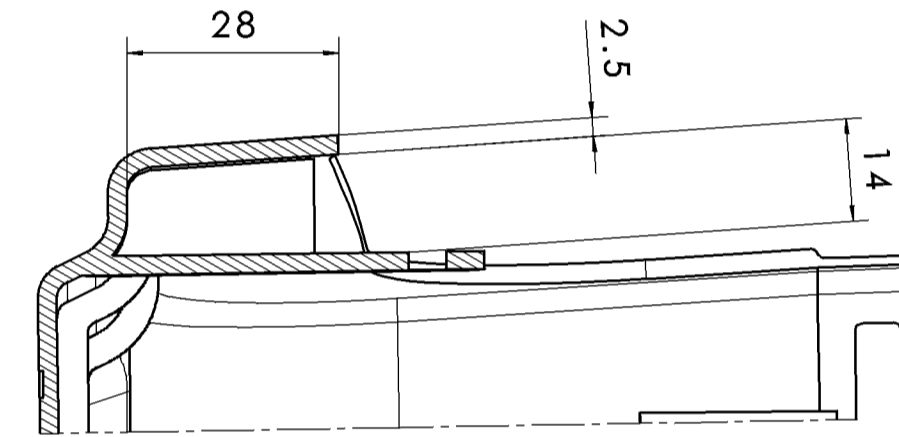
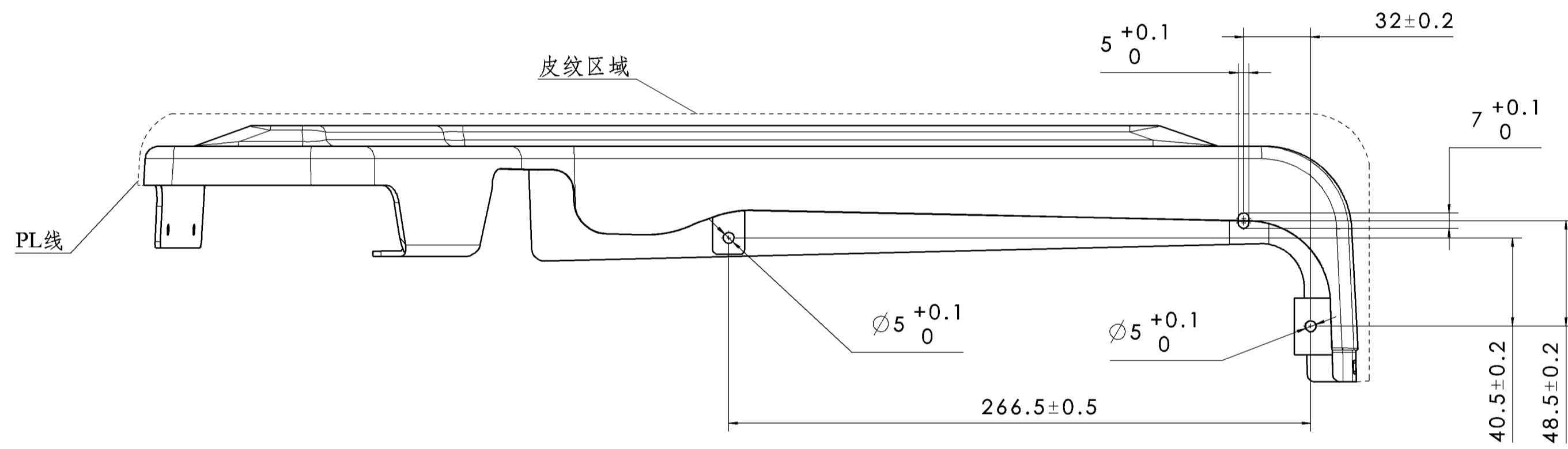
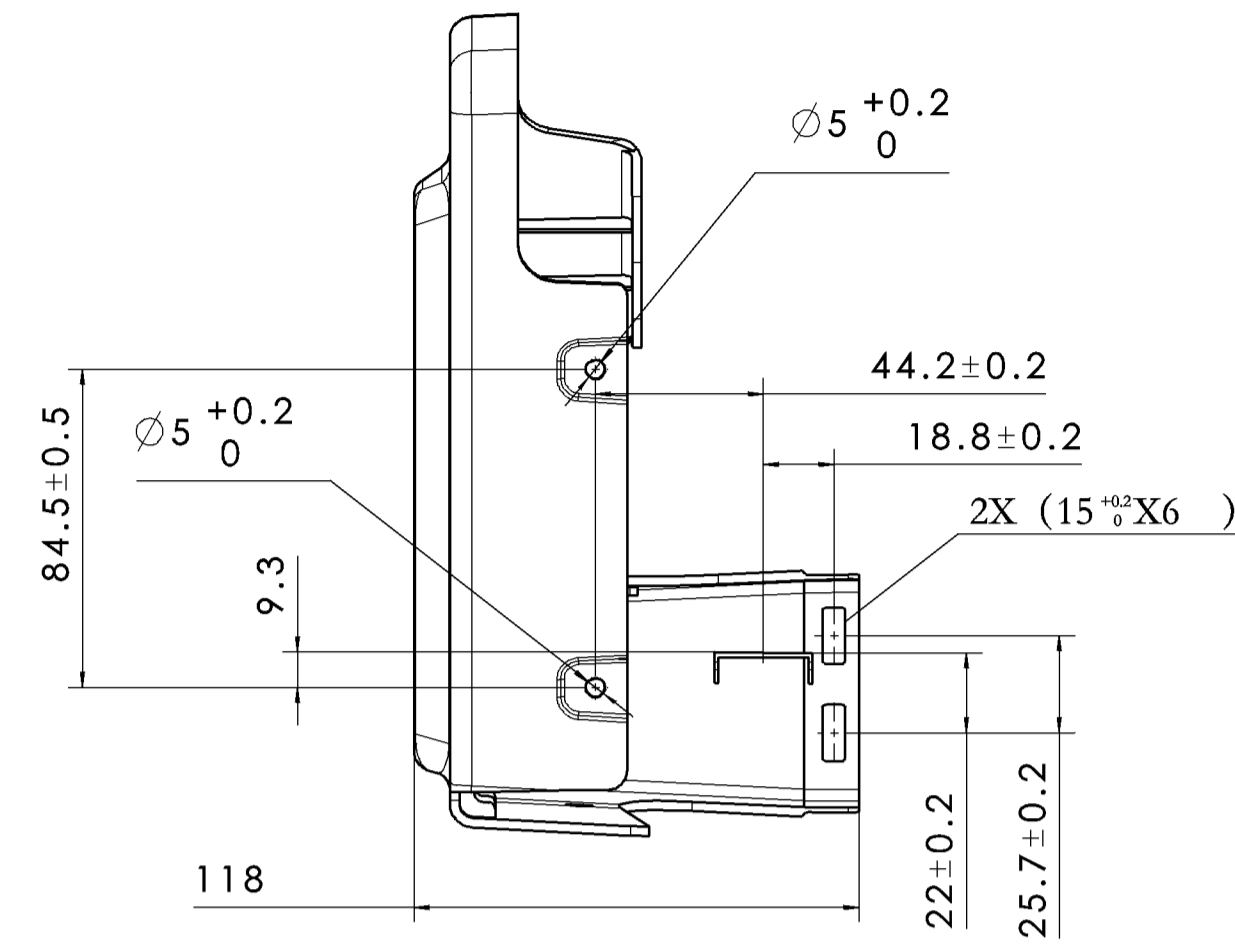
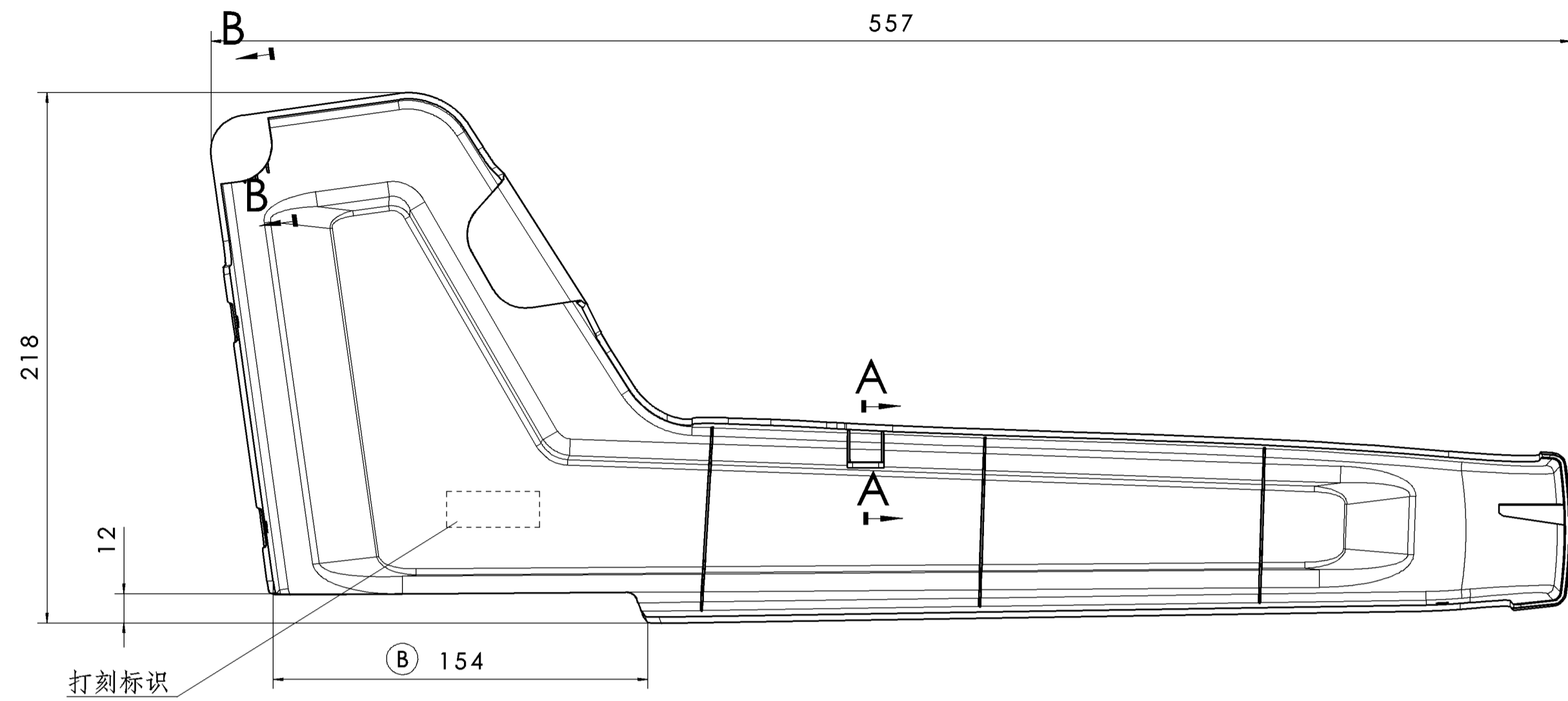

剖视图A-A  
缩放: 1:1

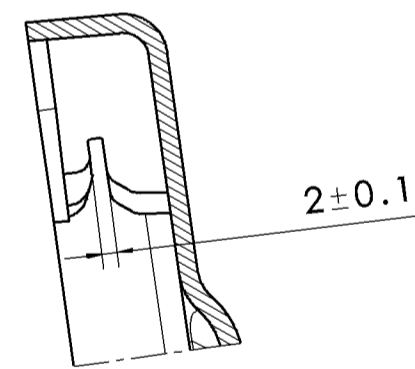

剖视图B-B  
缩放: 1:1

塑料件打刻标识要求: 仿宋字体3mm, 凸出高度0.3mm

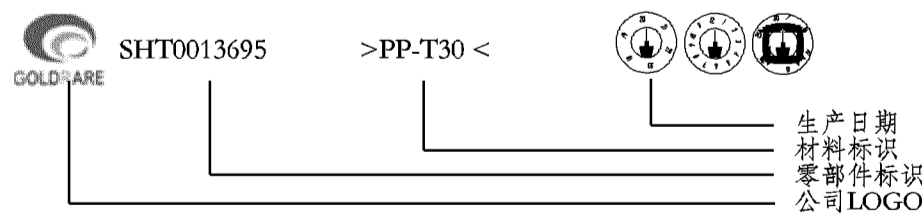

SHT0013695  
左侧罩壳

SHT0014014  
左侧罩壳

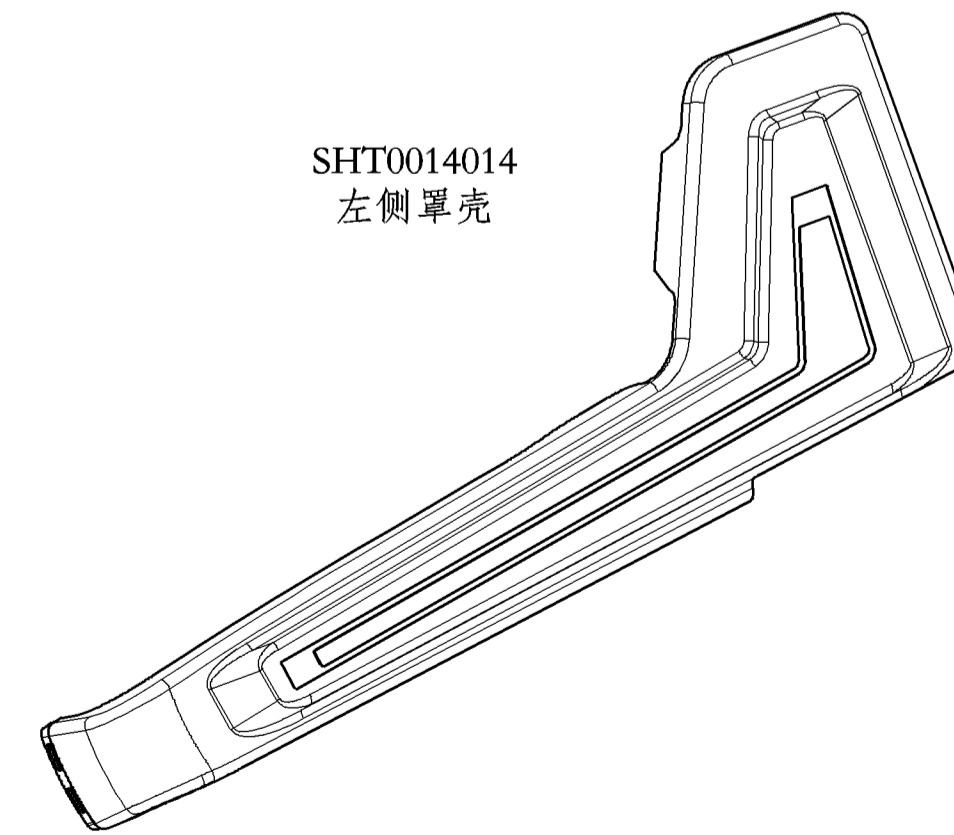
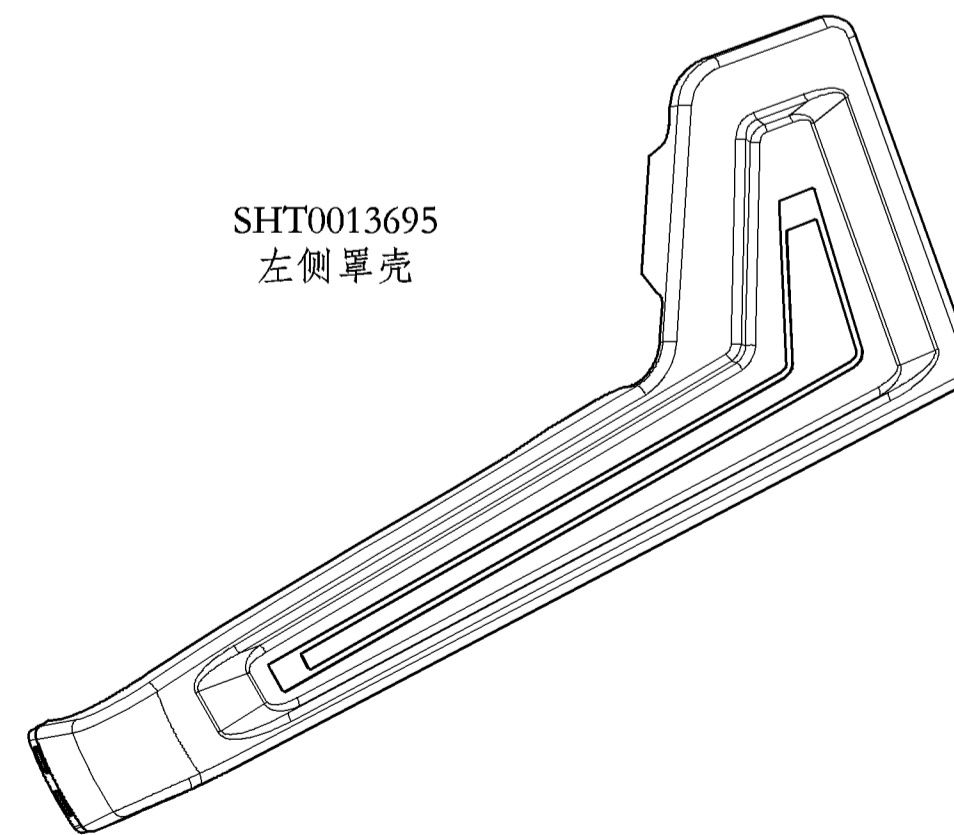

技术要求:

1. 本零件为塑胶件, 未注尺寸公差参考塑胶件图中公差表执行; 未注尺寸见三维数模;
2. 零件表面应平整, 不允许有影响强度、使用性能及外观的波纹、凹陷、开裂、气泡、缩痕、划痕等缺陷, 分模线处无飞边;
3. 未注工艺圆角R0.5, 允许拔模角度0.5°-1°; 不应有影响装配安全性、外观或功能的毛刺、飞边和尖角;
4. 燃烧性能满足DBL 5307《内饰阻燃性能要求和测试规范》, 燃烧速度≤100mm/min;
5. 汽车产品中有毒有害物质应满足DBL 8585/IEC 62321标准规定的规定;
6. 耐光色牢度要求: 按照DBL 5404 7.16的要求进行测试, 测试结果与预留样品相比色牢度等级>4级;
7. 气味性符合DBL 5404 7.12/DBL5430的规定;
8. 排放物VOC符合DBL 5404 7.11/DBL5430的规定;
9. 塑料件颜色—黑色, 色标色码: —, 与标准色板的色差: ΔE<0.8;
10. 产品实际重量与理论重量差控制在5%以内。



B	ECR0007126	B	左后方削去一部分, 增加一种状态	冯敬乾	20211119	张长印	同豪																															
A		A	零件新增, 图纸下发	李朝峰	20210823																																	
BD版本	分区	更改文件号	2D版本	更改描述	更改日期	审核日期	批准日期																															
<table border="1"> <tr> <td colspan="2">一般公差</td> <td colspan="2">北京光华荣昌汽车部件有限公司</td> </tr> <tr> <td>线性</td> <td>GB/T 14486</td> <td>材料</td> <td>PP-T30</td> </tr> <tr> <td>角度</td> <td>GB/T 14486</td> <td>名称</td> <td>左侧罩壳</td> </tr> <tr> <td>形位</td> <td>GB/T 14486</td> <td></td> <td></td> </tr> </table>				一般公差		北京光华荣昌汽车部件有限公司		线性	GB/T 14486	材料	PP-T30	角度	GB/T 14486	名称	左侧罩壳	形位	GB/T 14486			<table border="1"> <tr> <td>特殊特性符号:</td> <td>【1】安全性; 【2】关键特性</td> <td>阶段标记</td> <td>重量(Kg)</td> <td>比例</td> </tr> <tr> <td>设计</td> <td>张长印 20211119</td> <td>标准化</td> <td>李朝峰 20211119</td> <td>A</td> </tr> <tr> <td>审核</td> <td>张长印 20211119</td> <td>批准</td> <td>同豪 20211119</td> <td>共1张 第1张</td> </tr> </table>				特殊特性符号:	【1】安全性; 【2】关键特性	阶段标记	重量(Kg)	比例	设计	张长印 20211119	标准化	李朝峰 20211119	A	审核	张长印 20211119	批准	同豪 20211119	共1张 第1张
一般公差		北京光华荣昌汽车部件有限公司																																				
线性	GB/T 14486	材料	PP-T30																																			
角度	GB/T 14486	名称	左侧罩壳																																			
形位	GB/T 14486																																					
特殊特性符号:	【1】安全性; 【2】关键特性	阶段标记	重量(Kg)	比例																																		
设计	张长印 20211119	标准化	李朝峰 20211119	A																																		
审核	张长印 20211119	批准	同豪 20211119	共1张 第1张																																		
				SHT0013695																																		



## 西安大川精密模具有限公司 模具报价清单

客户名称	光华
联系人	郇工
电话	
E-mail:	

序号	产品名称	产品图形	修改内容	修改指示	加工时间	单项费用 (不含税)	整套合计 (不含税)	总计	备注
1	X5000 -左侧罩壳		前模做互换镶件		20天	12000	24000	24000	
			后模做互换镶件			9000			
			装配试模			3000			

供应商: 西安大川精密模具有限公司  
电话: 18991390665  
联系人: 周鹏为  
E-mail: dachuanmould@163.com



# 工 作 函

北京光华荣昌采购管理[2021]HS-20210458 号

地址(Add): 北京市昌平区流村镇工业园区

邮编(Zip): 102204

电话(Tel): 010-89774863

传真(Fax): 010-89774860

网址 H- ttp://www.bjghrc.com

紧急    回函    请审阅    请批注    请答复    报告    通知

## X5000 塑料罩壳模具维修

领导:

您好!

接到修模通知, X5000 座椅项目塑料罩壳模具需进行维修, 具体信息如下 (单位 万):

产品名称	编号	数量 (套)	西安大川	
			单价	总价
X5000 左侧罩壳模具	SHT0013695 RSC0247-01	1	2.4	2.4
合计		1		2.4

- 1、X5000 左侧罩壳模具由西安大川公司制作, 为此本次维修由该公司处理。
- 2、上述产品维修周期 20 天;
- 2、上述维修费执行未税价格, 产品交付后 (同时提供发票), 30 天内支付货款。

拟文: 周建

审核:

日期: 2021.12.2

变更费用成本 2.5万

张健康

叶峰

2021.12.2

领导, 请批示:

张峰 2021.12.3

---

## 模具维修合同书

合同编号：HT20210455

**甲方：北京光华荣昌汽车部件有限公司**

地址：北京市昌平区流村镇工业园区

税号：9111 0114 8011 8454 0U

账号：0200 0116 1920 0038 050

银行：工行北京南口支行

**乙方：西安大川精密模具有限公司**

地址：陕西省西安市蓝田县工业园规划一路 1 号蓝田三元科技创新园 A5 号

税号：9161 0122 MA6T TD7Y 0A

账号：3700 0293 0920 0095 150

银行：中国工商银行股份有限公司蓝田支行

开户名：西安大川精密模具有限公司

联系人：周鹏为



电话：189 9139 0665

甲方和乙方签署本合同书，一致同意根据下列条款执行双方合作事宜。

### 第一条 合同标的物 and 合同标的物价格

甲方同意从乙方处购买由乙方按照甲方要求而制作的用于甲方生产的 **X5000-左侧罩壳** 模具，乙方同意向甲方销售乙方按照甲方要求自行制作的用于甲方生产的 **X5000-左侧罩壳** 注塑模具(以下统称为“模具”)。模具为本合同标的物。

模具数量明细及单价如下：（以下价格不含税）

 西安大川精密模具有限公司 模具报价清单							客户名称	光华	
							联系人	魏工	
							电话		
							E-mail:		
序号	产品名称	产品图形	修改内容	修改指示	加工时间	单项费用（不含税）	整套合计（不含税）	总计	备注
1	X5000 -左侧厚壳		前模做互换镶件		20天	12000	24000	24000	
			后模做互换镶件			9000			
			装配试模			3000			

供应商：西安大川精密模具有限公司  
 电话：18991390665  
 联系人：周鹏为  
 E-mail: dachuanmould@163.com

## 第二条 费用支付

模具维修费用一次支付：

甲方在乙方维修完模具后一次付清模具维修费用（验收完毕 30 天内完成支付，同时乙方向甲方提供对应金额 13% 增值税专用发票）。

## 第三条 其他

本合同书一式二份，甲方、乙方各执一份，具有同等的法律效力。

合同签订后，乙方按照甲方技术要求进行维修（依据双方锁定数据）。

最终验收结果依据甲方为准，过程中因乙方导致模具损坏，乙方需承担全部责任。

本合同书的所有修改和补充都应由双方当事人的代表在书面文件上签字，其文件是本合同的组成部分。

本合同书以双方当事人在本合同书上签字或盖章之日起生效。

甲方：北京光华荣昌汽车部件有限公司

乙方：西安大川精密模具有限公司

代表人：（签字）

代表人：（签字）

日期： 年 月 日

日期： 年 月 日