

F-F  
1:2

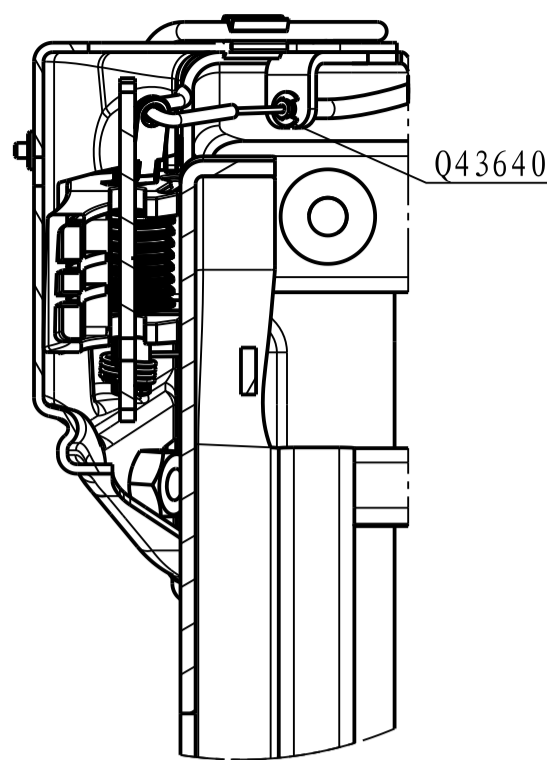

A  
1:4

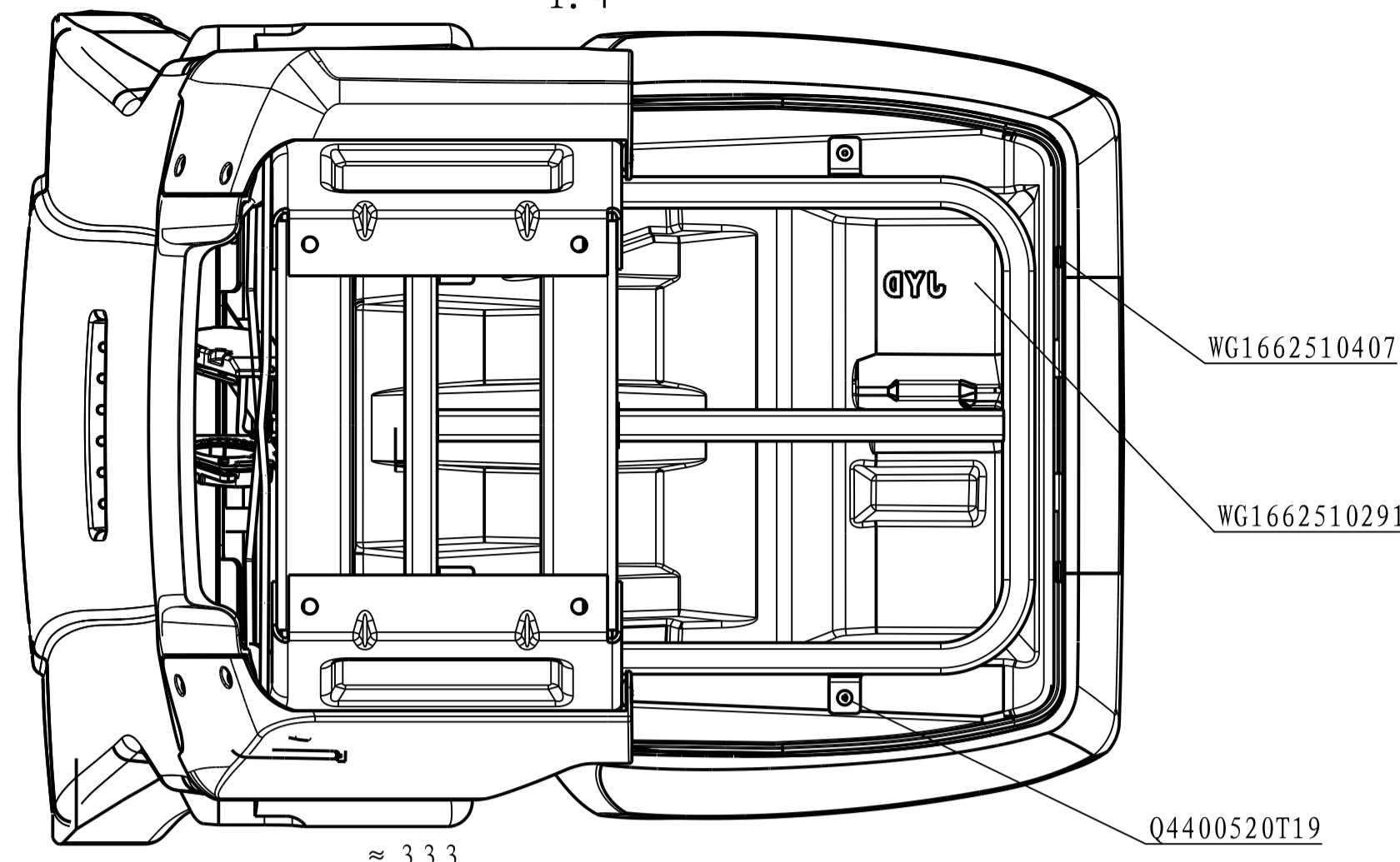

E  
1:2

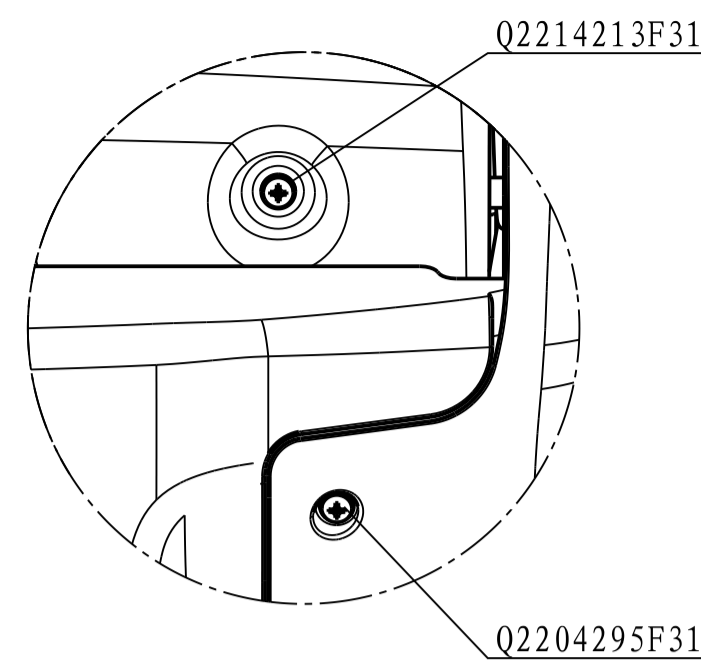

技术要求

1. 座椅装配好后, 靠背调节、水平调节、高斜度调节、座深调节、高度调节、减振器阻尼调节、速降调节应灵活可靠, 不能有干涉现象;
2. 护面总成应缝合牢固, 缝合部位不允许漏线、开缝、脱线、跳线。座椅装配护面总成后, 表面应挺括、饱满、整洁, 不应有变形、变色、起皱、外露线头、脱色、污迹、破损及划伤。所有缝合处用不低于30N的线缝合, 针距3~5mm。座椅的外表面和内部不应存在任何危及乘客安全的尖锐突出;
3. 润滑脂型号为2#锂基润滑脂;
4. 座椅安装完成后, 靠背两侧齿板锁止可靠, 并能同时解锁, 靠背手柄解锁力矩≤10N.m;
5. 座椅整体强度符合GB 15083的N3类要求(G01);
6. 所有非金属材料燃烧特性满足GB 8410(G02);
7. 座椅头枕性能应满足GB 11550的要求(G03);
8. 座椅安全带固定点强度及位置按GB 14167的N3/M3类要求(G04);
9. 座椅性能按Q/ZZ 11115(Z101);
10. 产品标识△按Q/ZZ 90025:19-5-b, 位置及尺寸由厂家自定;
11. 产品关键特性分级及标注按Q/ZZ 90054的规定;
12. 该配套产品采用(0)级生产样件放行, 按Q/ZZ 50239.7。

向后可旋转32°

向前可旋转63°

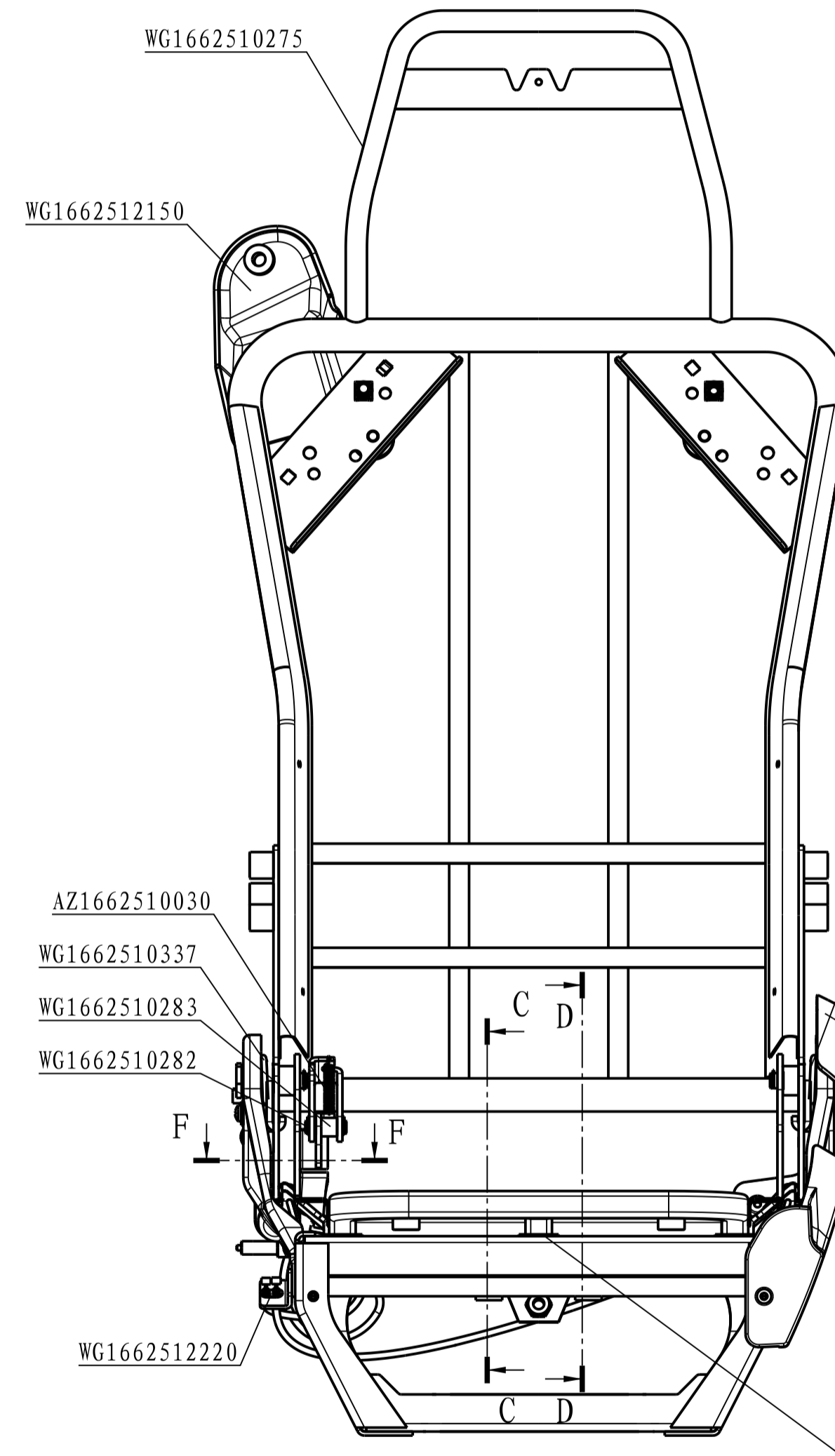
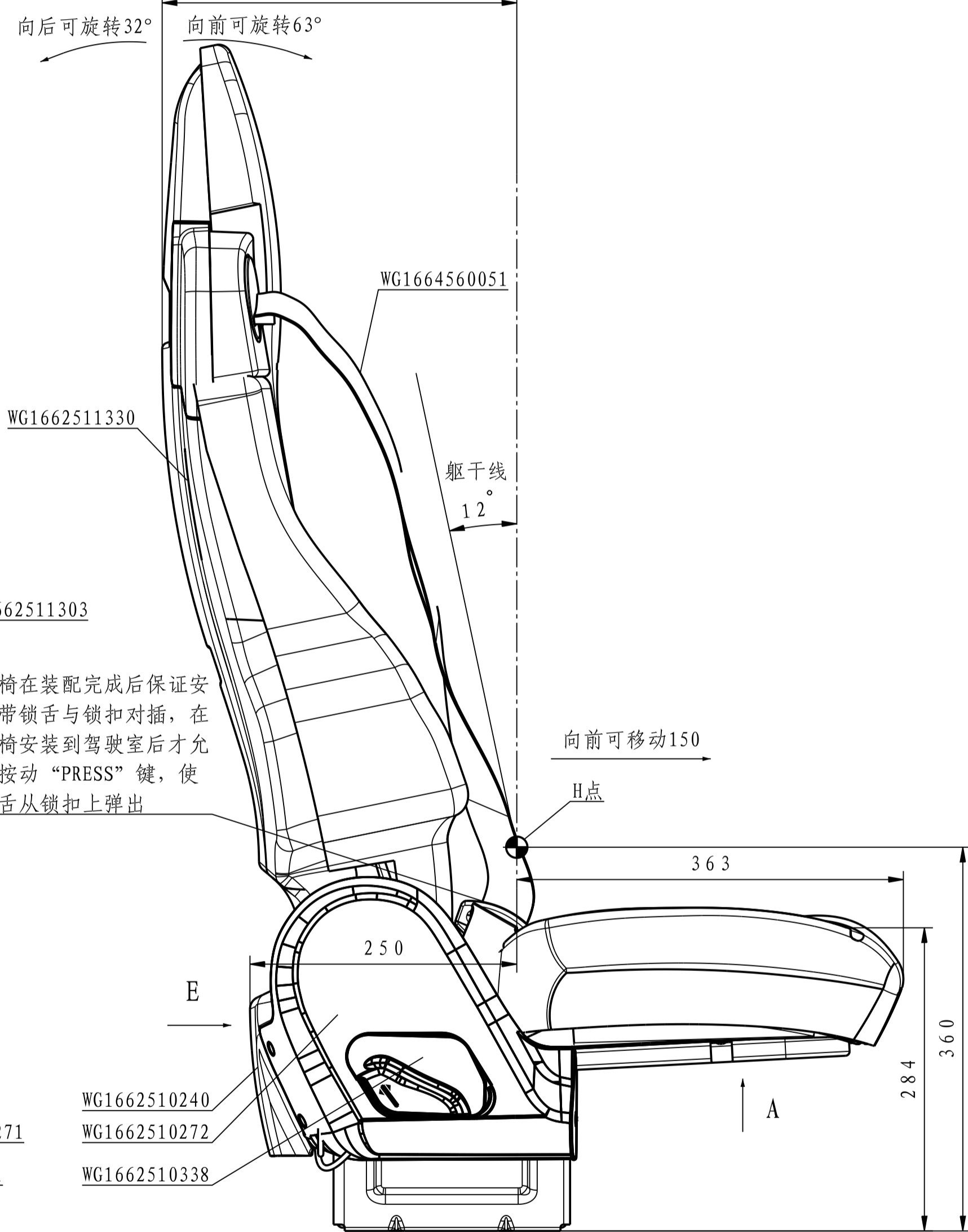
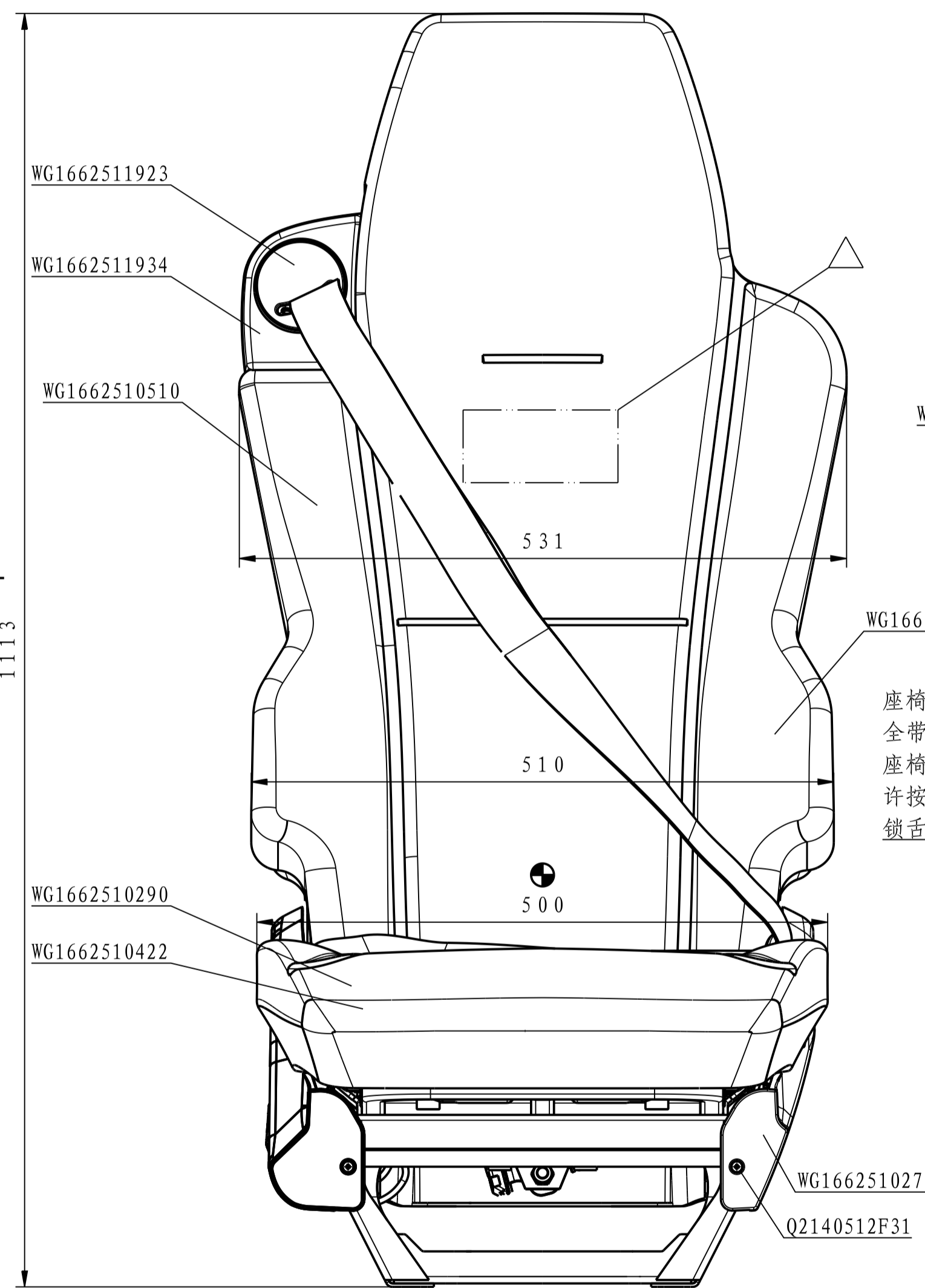

B  
1:4

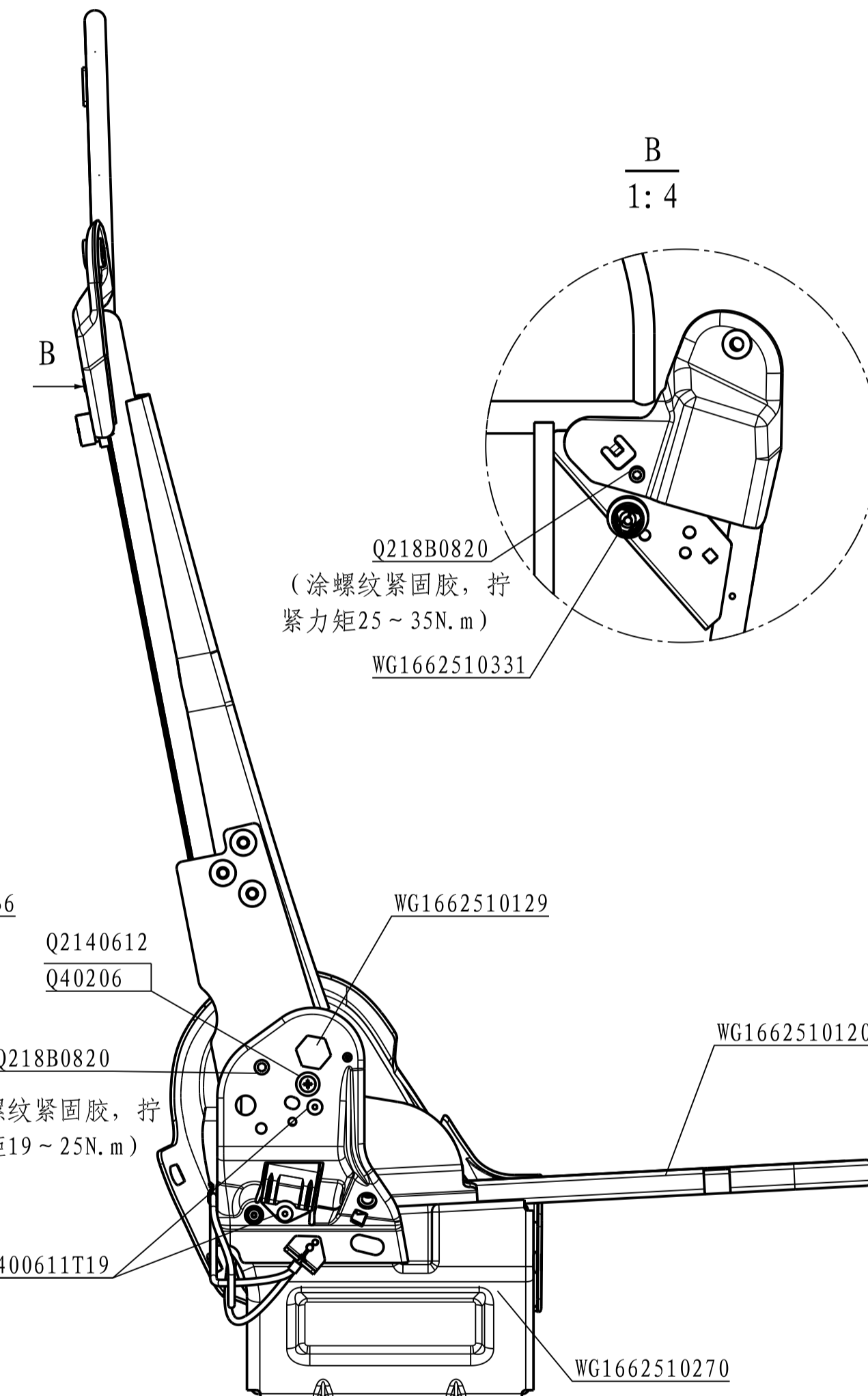

靠背调整手柄安装示意

1:1

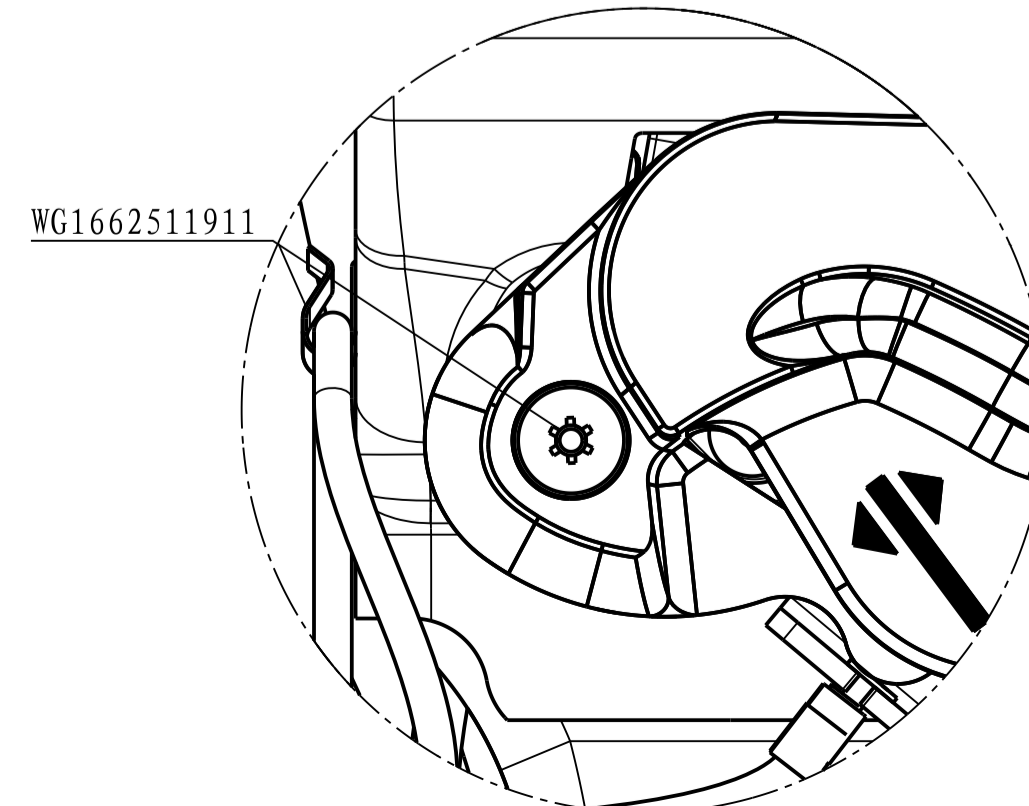

C-C  
1:4

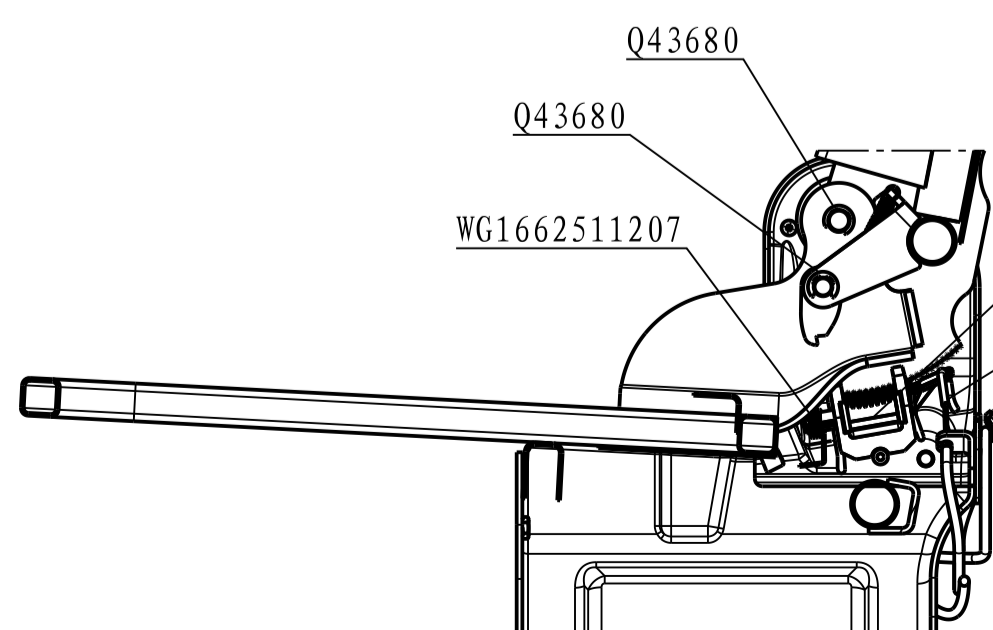

D-D  
1:4

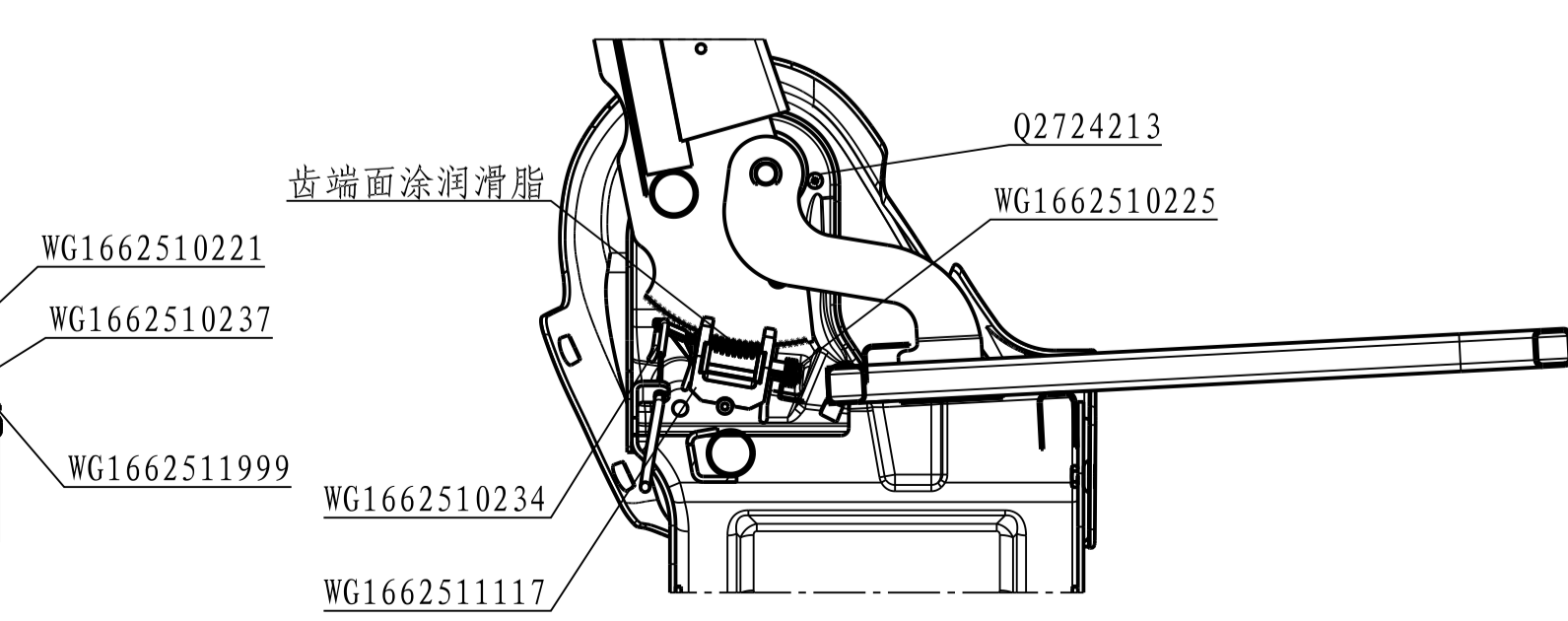

座椅图号	靠背蒙皮总成	坐垫蒙皮总成	备注
YZ166251000002	WG1662510510	WG1662510422	主面料: 01110001, 江苏旷达 辅面料: 01110002, 江苏旷达

关键件	设计		TX双锁止轻量化	YZ166251000002
法规件	校对		固定式右座椅	
	审核		(集成安全带/织物)	图样标记 质量比例
	标准化			1:4
	工艺			共 1 张 第 1 张
	会签			中国重型汽车集团有限公司
	批准			