

# 外购件开发申请单

X5000-S

编制： 李雪佳

会签： \_\_\_\_\_

审核： \_\_\_\_\_

批准： \_\_\_\_\_

版本： A4

## 文件修改记录表

文件编号/文件名	版本状态	发布时间	修改摘要	修改人	备注
外购件开发申请单 /X5000-S	A1	2022.01.25	根据EBOM, 编制清单	李雪佳	
外购件开发申请单 /X5000-S	A2	2022.02.23	根据EBOM, 更新清单	李雪佳	
外购件开发申请单 /X5000-S	A3	2022.02.23	删除: SHT0014244、SHT0014246、SHT0014247、SHT0014363 增加: SHT0014227	李雪佳	
外购件开发申请单 /X5000-S	A4	2022.02.28	删除: SHT0014204下框连接梁、SHT0014205下框右连接梁焊接总成 增加:	李雪佳	

外购件开发申请单											表单编号		GR-61-00-241(A/1)			
											纸张		A4(297*210)			
											顺序号及版本		A4			
											发起部门		工艺开发管理部			
项目名称: X5000-S						项目代码: ZY2201					发起日期		2022.02.28			
序号	QAD	零件号	中文名称	零件描述	单位	图示	零件类别	材料	表面处理	外购	供应商	单台使用量	年使用量	设计对接人	备注	
1	SHT0014052	SHT0014052	驾驶员滑轨总成	设计位置向前115mm,行程230mm	EA		装配总成	---	电泳	西安外购		1		李世新		
2	SHT0014219	SHT0014219	车身手柄安装支架 减震器连接钣金焊接总成		EA		焊接总成	ASSY	电泳	西安外购		1		李世新		
3	SHT0014221	SHT0014221	车身手柄连接支架 焊接总成		EA		焊接总成	ASSY	电泳	西安外购		1		李世新		
4	SHT0014211	SHT0014211	驾驶员坐垫泡沫纵向 预埋钢丝		EA		钢丝	Q235		西安外购		4		李世新		
5	SHT0014216	SHT0014216	驾驶员靠背泡沫纵向 预埋钢丝		EA		线材	Q235		西安外购		4		李世新		
6	SHT0014217	SHT0014217	驾驶员靠背泡沫预埋 弯钢丝		EA		线材	Q235		西安外购		2		李世新		
7	SHT0014218	SHT0014218	座椅说明书		EA		印刷品	---		西安外购		1		李世新		
8	SHT0014241	SHT0014241	座椅说明书		EA		印刷品	---		西安外购		1		李世新		
9	BFA0010076	BFA0010076	圆头割尾自攻钉	固定升降手柄和 变阻尼手柄	EA		标准件	4.8*13		西安外购		3		李世新	新增,借用件,原来在河北工厂使用,西安首次使用	
10	SHT0014197	SHT0014197	底支架焊接总成		EA		焊接总成	ASSY	电泳	西安外购		1		李世新		
11	SHT0014212	SHT0014212	驾驶员坐垫面套总成	织物	EA		缝纫总成	ASSY		西安外购		1		李世新		
12	SHT0014213	SHT0014213	驾驶员靠背护面总成	织物	EA		缝纫总成	ASSY		西安外购		1		李世新		
13	SHT0014230	SHT0014230	副驾驶员靠背面套 总成	织物	EA		缝纫总成	ASSY		西安外购		1		李世新		
14	SHT0014233	SHT0014233	坐垫面套	织物	EA		缝纫总成	ASSY		西安外购		1		李世新		
15	SHT0014229	SHT0014229	装车支架焊接总成	与座椅同级,分开供货	EA		焊接总成件	ASSY	电泳	西安外购		1		李世新		

项目名称：X5000-S					项目代码：ZY2201					发起日期		2022.02.28			
序号	QAD	零件号	中文名称	零件描述	单位	图示	零件类别	材料	表面处理	外购	供应商	单台使用量	年使用量	设计对接人	备注
16	SHT0013880	SHT0013880	坐垫翻折限位钣金		EA		冲压件	SAPH440	电泳	西安外购		1		李世新	新增，借用件，原来在河北工厂使用，西安首次使用
17	BSP0010016	BSP0010016	坐垫翻折限位钣金回位簧		EA		线材	65Mn	发黑	西安外购		1		李世新	新增，借用件，原来在河北工厂使用，西安首次使用
18	BFA0010031	BFA0010031	内六角花型盘头螺钉	固定坐垫翻折限位钣金	EA		标准件	---	Fe/Zn12F 镀锌膜厚12um黑色钝化中性盐雾120h(GB/T9799)	西安外购		1		李世新	新增，借用件，原来在河北工厂使用，西安首次使用
19	BFA0010032	BFA0010032	大垫圈		EA		标准件	---	Fe/Zn12F 镀锌膜厚12um黑色钝化中性盐雾120h(GB/T9799)	西安外购		1		李世新	新增，借用件，原来在河北工厂使用，西安首次使用
20	SHT0014228	SHT0014228	前护罩		EA		注塑件	PP-TP15		西安外购		1		李世新	
21	SHT0014210	SHT0014210	驾驶员坐垫泡沫横向预埋钢丝		EA		线材	Q235		西安外购		4		李世新	2022.02.23增加
22	SHT0014206	SHT0014206	下框连接梁螺母柱	机加件	EA		机加件	Ø 20-GB/T702 20-		河北外购		4		高冰川	2022.02.23增加
23	SHT0014227	SHT0014227	副司机底座焊接总成		EA		焊接总成件	ASSY	电泳	西安外购		1		李世新	2022.02.23下午增加
24	SHT0014205	SHT0014205	下框左连接梁总成	分总成	EA		焊接总成	ASSY		河北外购		1		高冰川	2022.02.28增加
25	SHT0014359	SHT0014359	下框右连接梁总成	分总成	EA		焊接总成	ASSY		河北外购		1		高冰川	2022.02.28增加

外购件开发申请单											表单编号		GR-61-00-241(A/1)			
											纸张		A4(297*210)			
											顺序号及版本		A4			
											发起部门		工艺开发管理部			
项目名称: X5000-S						项目代码: ZY2201					发起日期		2022.02.28			
序号	QAD	零件号	中文名称	零件描述	单位	图示	零件类别	材料	表面处理	外购	供应商	单台使用量	年使用量	设计对接人	备注	
1	SHT0014204	SHT0014204	减震器下框连接梁	焊接总成	EA		焊接总成件	ASSY		河北外购		1		李世新	2022-02-23删除	
2	SHT0014225	SHT0014225	扶手支架		EA		冲压件	SPFH690		河北外购		1		李世新	2022-02-23删除	
3	SHT0014249	SHT0014249	橡胶垫安装支架	冲压件	EA		金属件	SAPH440		河北外购		2		李世新	2022-02-23删除	
4	SHT0010895	SHT0010895	开口挡圈	固定旋转坐框	EA		标准件	65mm		西安外购		2		李世新	2022-02-23删除	
5	SHT0014248	SHT0014248	左边板	在SHT0011726基础上取消下部翻边	EA		金属件	SAPH440		河北外购		1		李世新	2022-02-23删除	
6	SHT0014245	SHT0014245	加高连接件		EA		金属件	SAPH440		河北外购		2		李世新	2022-02-23删除	
7	SHT0014244	SHT0014244	右边板	新开,左右共用	EA		金属件	SAPH440		河北外购		2		李世新	2022-02-23下午删除	
8	SHT0014246	SHT0014246	前稳定钣金		EA		金属件	SAPH440		河北外购		1		李世新	2022-02-23下午删除	
9	SHT0014247	SHT0014247	后稳定钣金		EA		金属件	SAPH440		河北外购		1		李世新	2022-02-23下午删除	
10	SHT0014363	SHT0014363	前支撑方管	管材	EA		方管	Q235		河北外购		4		李世新	2022-02-23下午删除	
11	SHT0014204	SHT0014204	下框连接梁	冲压件	EA		钣金件	<del>±2.5- Q/PQB301 SAPH440</del>		河北外购		1		高冰川	2022-02-28删除	
12	SHT0014205	SHT0014205	下框右连接梁焊接总成	分总成	EA		焊接总成	ASSY		河北外购		1		高冰川	2022-02-28删除	

## 物料采购价格审批表（未税、元）





编号：GHRC-JG-SP-20220311



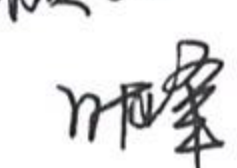

序号	图号/编码	物料/工装名称	单位	厂家报价	增值 税率	相同/类似 物料价格	目标价格	报批价格	审批价格	供应商	备注
1	SHT0014211	驾驶员坐垫泡沫纵向预埋钢丝	件	0.165	13%	/	/	0.15	0.15	武汉德锐隆科技有限公司	X5000S
2	SHT0014216	驾驶员靠背泡棉纵向预埋钢丝	件	0.175	13%	/	/	0.16	0.16	武汉德锐隆科技有限公司	X5000S
3	SHT0014217	驾驶员靠背泡棉预埋弯钢丝	件	0.245	13%	/	/	0.24	0.24	武汉德锐隆科技有限公司	X5000S
4	SHT0014210	驾驶员坐垫泡沫横向预埋钢丝	件	0.110	13%	/	/	0.11	0.11	武汉德锐隆科技有限公司	X5000S

说明：

1、产品交付周期7-15天

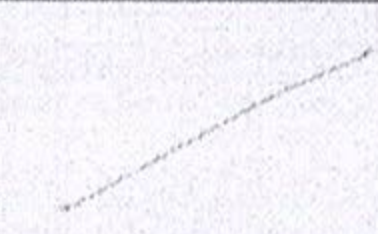
2、结算方式依据西安工厂现有模式

总经理  日期：2022.3.11	厂长  日期：	采购负责人  日期：2022.3.11	成本部门 板60#钢  日期：2022.3.11	采购工程师 周建  日期：2022.3.11
--	--	--	---	--

金蝶号	QAD号	名称	图片	耗用量	材质	直径	下料尺寸mm	含税单价		重量			材料费	加工成本					含税单价	不含税单价	备注
								材料	废铁	毛重	实际称重	废铁		工序	吨位	次数	工序费	总工序费			
	SHT0014211	驾驶员坐垫泡沫纵向预埋钢丝		1	60#/Φ2	2		6		0.0113	0.0113	0.00	0.07	截料折弯	5	0.04	0.20	0.35	0.31		
														检具检验	1	0.02	0.02				
	SHT0014210	驾驶员坐垫泡沫横向预埋钢丝		1	60#/Φ2	2		6		0.0059	0.0059	0.00	0.04	截料折弯	3	0.04	0.12	0.22	0.19		
														检具检验	1	0.02	0.02				
	SHT0014217	驾驶员靠背泡沫预埋弯钢丝		1	60#/Φ2	2		6		0.0136	0.0136	0.00	0.08	截料折弯	7	0.04	0.28	0.46	0.41		
														检具检验	1	0.02	0.02				
	SHT0014216	驾驶员靠背泡沫纵向预埋钢丝		1	60#/Φ2	2		6		0.0124	0.0124	0.00	0.07	截料折弯	5	0.04	0.20	0.36	0.32		
														检具检验	1	0.02	0.02				





# 报价单

预埋钢丝

甲方：西安光华荣昌汽车部件有限公司

乙方：武汉德锐隆科技有限公司

甲乙双方在保持互惠互利的基础上，为保持长久的合作关系，双方携手共同占领大市场，特签定价格协议如下：

一、乙方供货价格：（含送至西安厂房）

序号	图号	名称	规格	单位	产品实际净重	未税报价	备注
1	SHT0014210	驾驶员座垫泡沫横向预埋钢丝	直钢丝L=220mm	根	0.0060	0.11	已有此规格价格协议
2	SHT0014211	驾驶员座垫泡沫纵向预埋钢丝	异形	根	0.0113	0.165	
3	SHT0014216	驾驶员背泡棉纵向预埋钢丝	异形	根	0.0124	0.175	
4	SHT0014217	驾驶员背泡棉预埋弯钢丝	异形	根	0.0136	0.245	

一、结算方式：下线结算，发票到账后60天返款，承兑结算。

二、此协议一式二份，经双方代表签字后即生效，同时具有法律效力。双方合作中出现质量、技术等问题按相应合同（协议）办理。

甲方代表签字：

乙方代表签字：

时 间：

时 间：

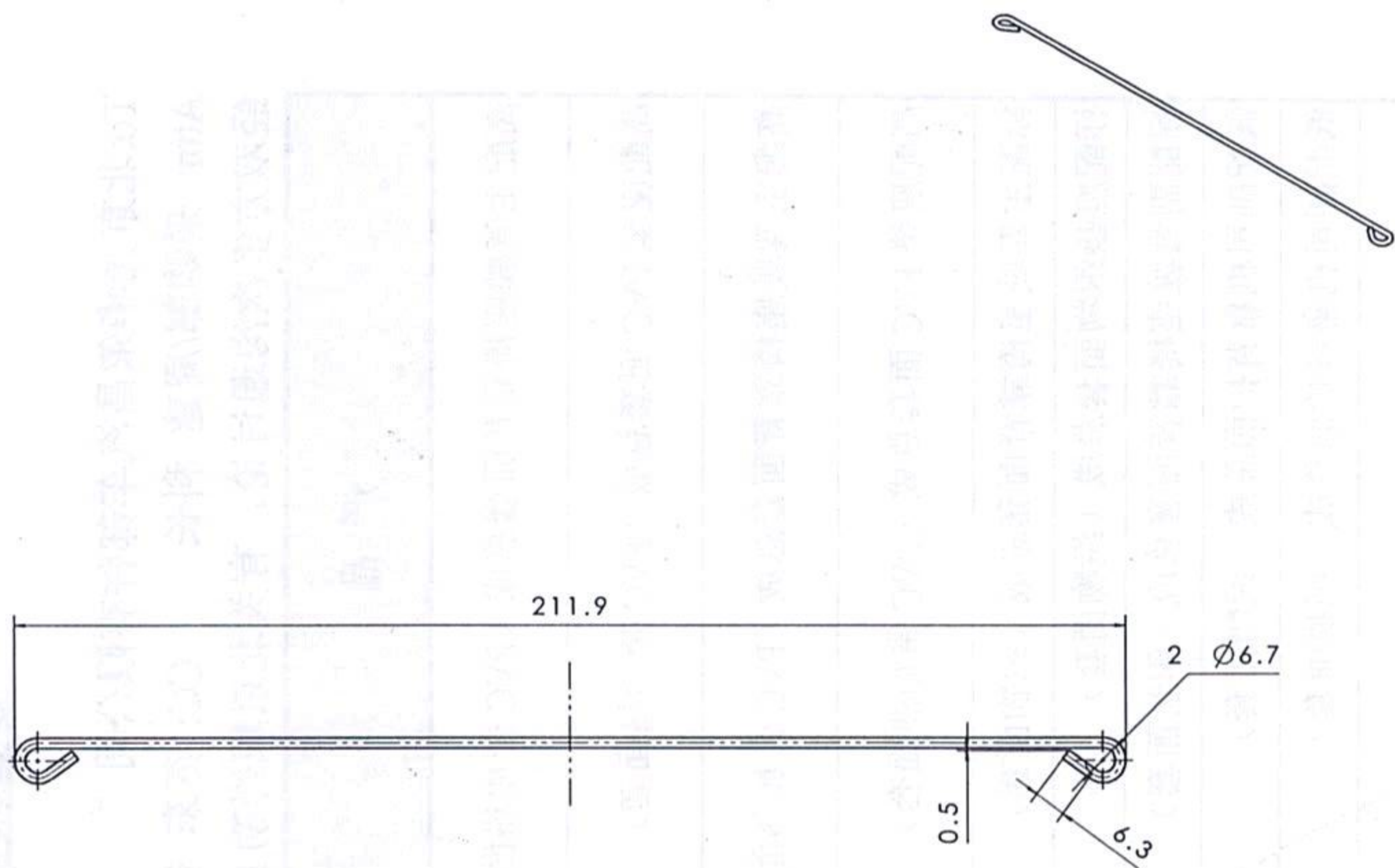

6350 × 0.0054 = 0.0375

2折 = 0.1  
 弯 + 折 = 0.1

4

技术要求:

1. 未注尺寸公差依线材加工品图中公差表执行;
2. 未注尺寸见三维数模;
3. 零件不允许有裂纹等缺陷, 去除尖角、毛刺、油污, 端部毛头高度小于0.2mm;
- 【1】4. 产品材料应符合GB/T30512-2014《汽车禁用物质要求》的规定;
5. 产品实际重量与理论重量差控制在5%以内。

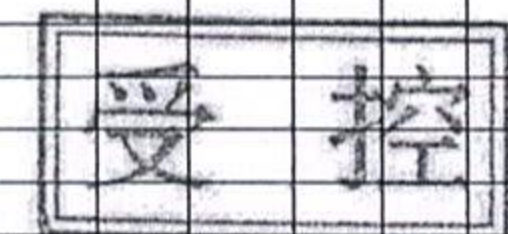

A	A	零件新增, 图纸下发	李世新 20220224
3D版本	分区	更改文件号	2D版本
		更改描述	更改 日期 审核 日期 批准 日期
		一般公差 线性 GB/T 13914-6 角度 GB/T 13915-3 形位 GB/T 13916-m	
第一角投影视图		北京光华荣昌汽车部件有限公司 材料 Ø2-GB/T 342 20-GB/T 699 名称 驾驶员坐垫泡沫横向预埋钢丝	
特殊特性符号: 【1】安全特性; 【2】关键特性		阶段标记	重量(Kg) 比例
设计	李新	标准化	A 0.0059 1:1
审核	同	批准	件号(图号) SHT0014210
		共 1 张 第 1 张	

SHT0014216

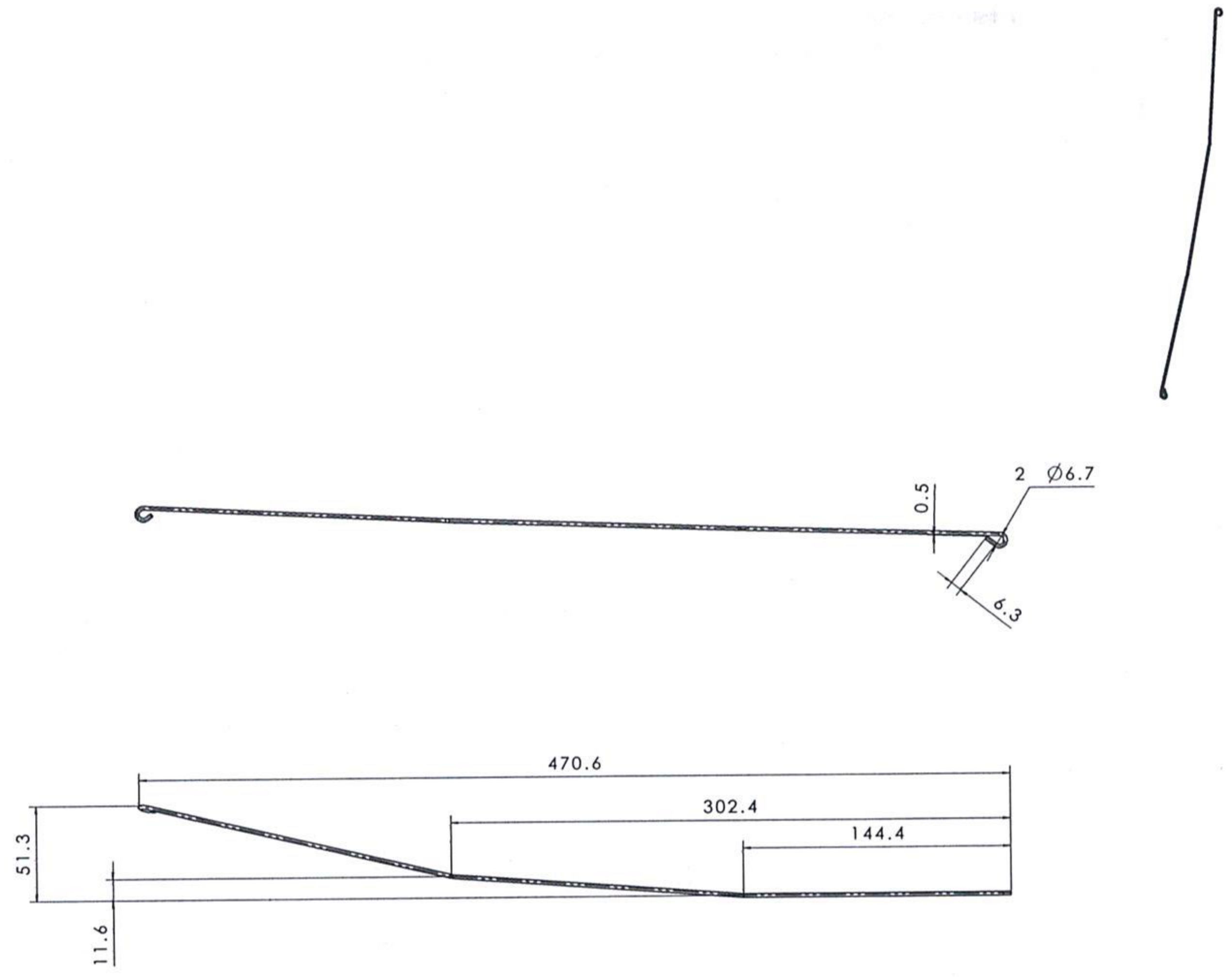

技术要求:

1. 未注尺寸公差依线材加工品图中公差表执行;
2. 未注尺寸见三维数模;
3. 零件不允许有裂纹等缺陷, 去除尖角、毛刺、油污, 端部毛头高度小于0.2mm;
- 【1】4. 产品材料应符合GB/T30512-2014《汽车禁用物质要求》的规定;
5. 产品实际重量与理论重量差控制在5%以内。



受控

A		A		零件新增, 图纸下发		李世新 20220224	
3D版本	分区	更改文件号	2D版本	更改描述	更改	日期	审核日期 批准日期
第一角投影视图		一般公差		北京光华荣昌汽车部件有限公司		名称	
		线性	GB/T 13914-6	材料	$\varnothing 2$ -GB/T 342	驾驶员靠背泡棉纵向预埋钢丝	
		角度	GB/T 13915-3		20-GB/T 699		
		形位	GB/T 13916-m	特殊特性符号: 【1】安全性; 【2】关键特性	阶段标记	重量(Kg)	比例
设计	李新	标准化	高小	A	0.0124	1:2	件号(图号)
审核	张	批准	周	共 1 张 第 1 张		SHT0014216	

项目代码: X50005

SHT0014217

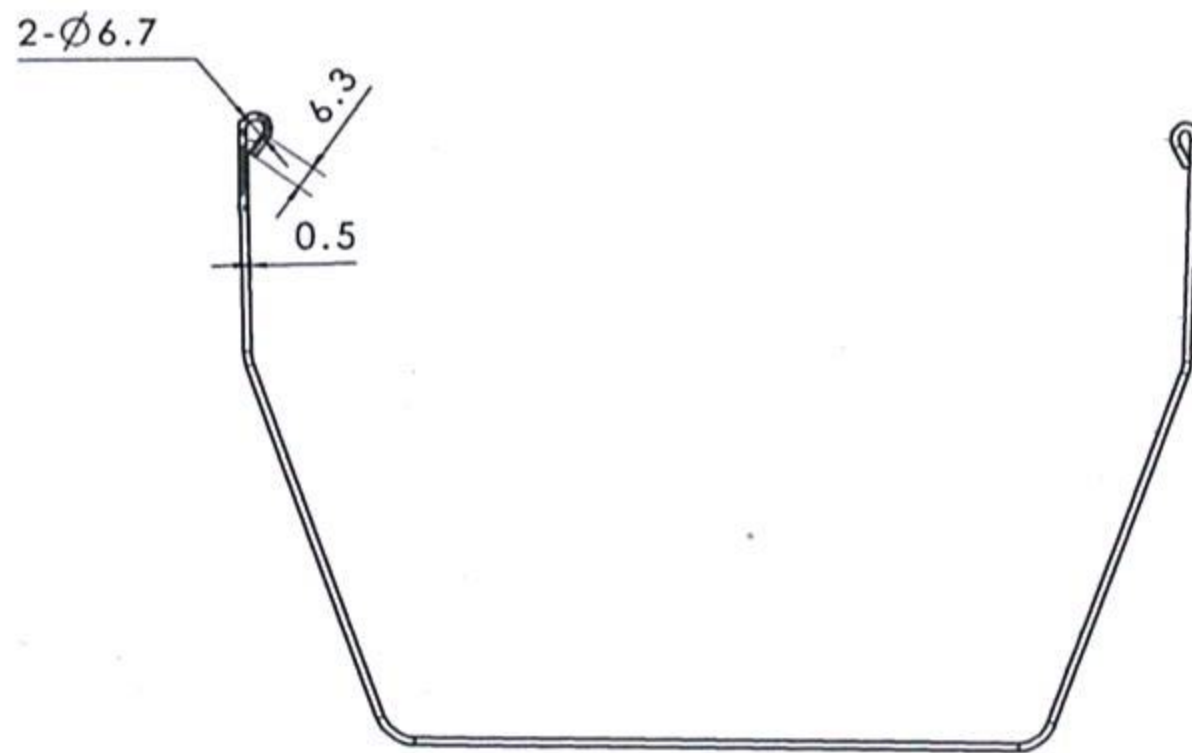
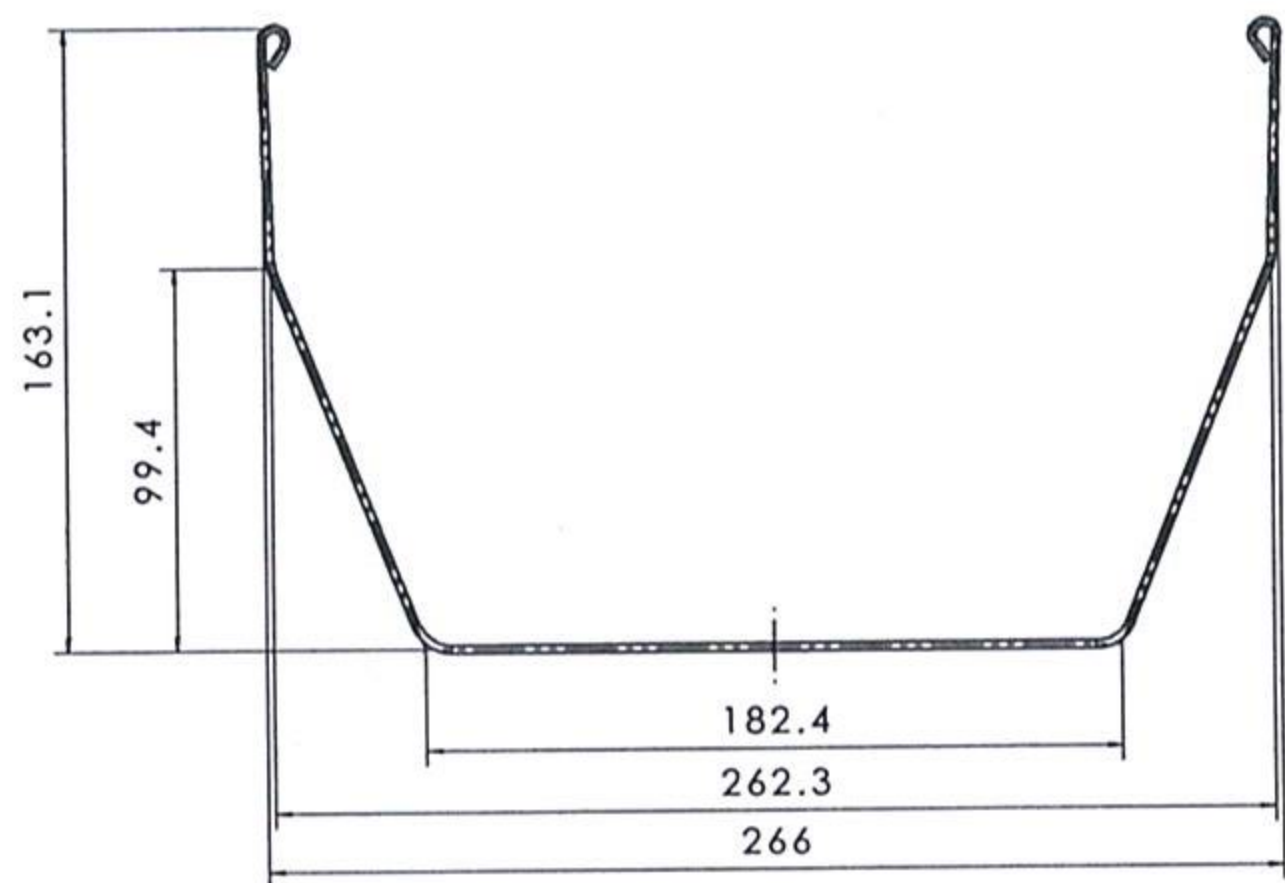

技术要求:

1. 未注尺寸公差依线材加工品图中公差表执行;
2. 未注尺寸见三维数模;
3. 零件不允许有裂纹等缺陷, 去除尖角、毛刺、油污, 端部毛头高度小于0.2mm;
- 【1】4. 产品材料应符合GB/T30512-2014《汽车禁用物质要求》的规定;
5. 产品实际重量与理论重量差控制在5%以内。

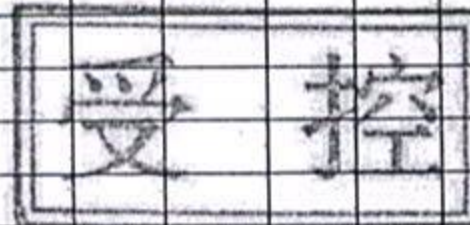

A		A		零件新增, 图纸下发		李世新 20220224	
3D版本	分区	更改文件号	2D版本	更改描述	更改	日期	审核
第一角投影视图		一般公差		北京光华荣昌汽车部件有限公司		名称	
		线性 GB/T 13914-6		材料		驾驶员靠背泡棉预埋弯钢丝	
		角度 GB/T 13915-3		Ø2-GB/T 342		件号(图号)	
		形位 GB/T 13916-m		20-GB/T 699		SHT0014217	
特殊特性符号: 【1】安全特性; 【2】关键特性				阶段标记	重量(Kg)	比例	
设计	李新	标准化	同	A	0.0136	1:2	
审核	同	批准	同	共 1 张 第 1 张			

项目代号: X55005

SHT0014211

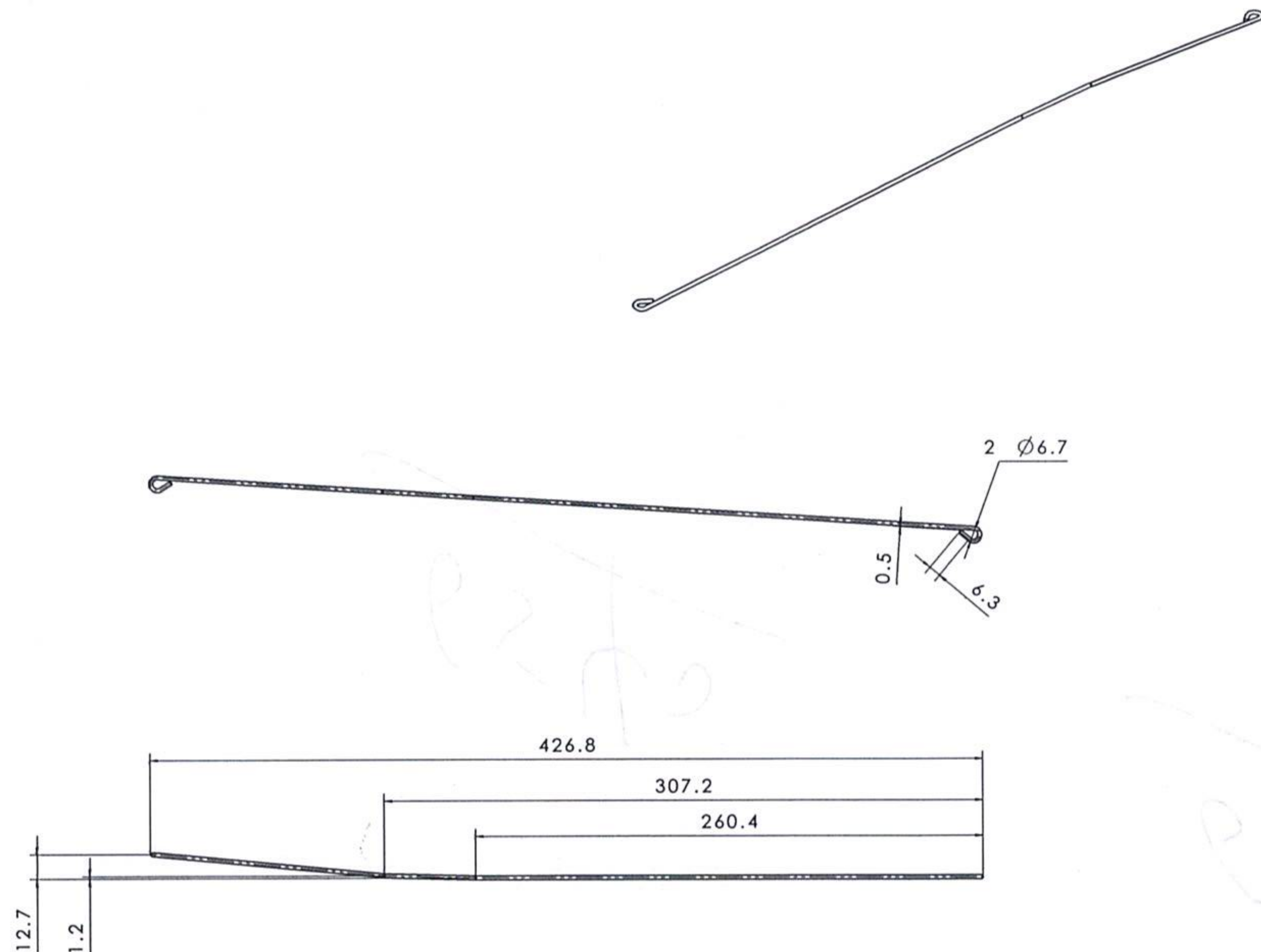

技术要求:

1. 未注尺寸公差依线材加工品图中公差表执行;
2. 未注尺寸见三维数模;
3. 零件不允许有裂纹等缺陷, 去除尖角、毛刺、油污, 端部毛头高度小于0.2mm;
- 【1】4. 产品材料应符合GB/T30512-2014《汽车禁用物质要求》的规定;
5. 产品实际重量与理论重量差控制在5%以内。

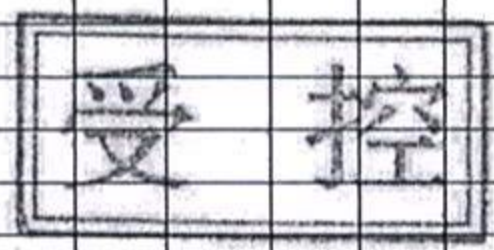

A		A		零件新增, 图纸下发		李世新 20220224	
3D版本	分区	更改文件号	2D版本	更改描述	更改	日期	审核日期
第一角投影视图		一般公差		北京光华荣昌汽车部件有限公司			
		线性	GB/T 13914-6	材料		名称	
		角度	GB/T 13915-3	Ø2-GB/T 342		驾驶员坐垫泡沫纵向	
		形位	GB/T 13916-m	20-GB/T 699		预埋钢丝	
特殊特性符号: 【1】安全特性; 【2】关键特性				阶段标记	重量(Kg)	比例	件号(图号)
设计	李新	标准化	高	A	0.0113	1:2	SHT0014211
审核	张	批准	同	共 1 张 第 1 张			

项目代码: X50005