

0A01840-T01

区域	更改日期	图样版本	标记	更改描述	文件号	工程师

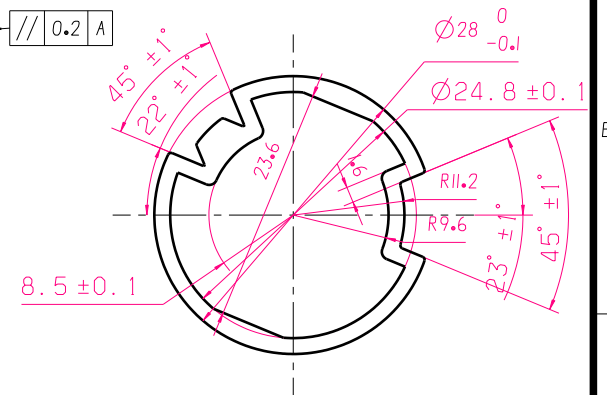
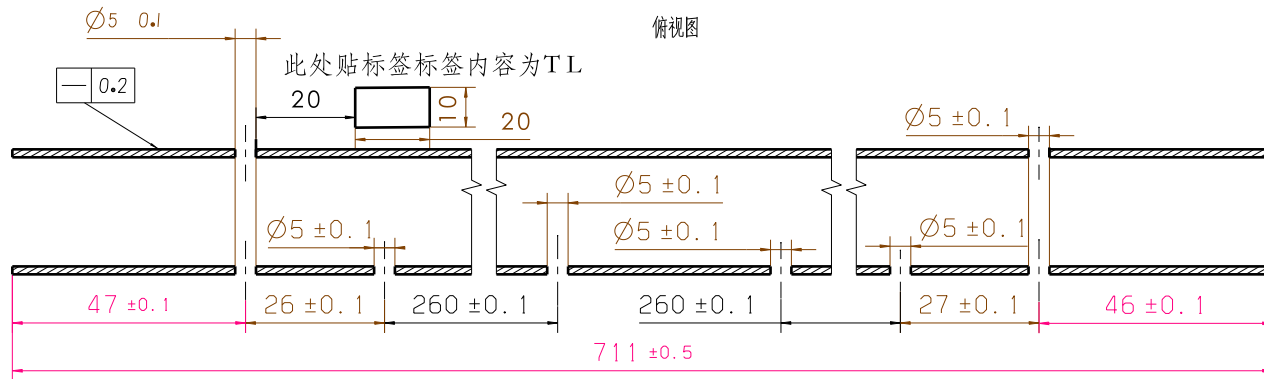

截面分割F-F  
缩放: 1:1

L<5	0.05
5 L<20	0.20
20 L<45	0.30
45 L<70	0.40
70 L<100	0.50
100 L<200	0.70
200 L<300	1.0

技术要求:

- 1.材料符合GB/T5135镁铝合金要求;
- 2.镜杆表面要干净整洁无毛刺等缺陷;
- 3.镜杆要求笔直无明显弯曲,镜杆过孔尺寸为 4.5,孔的同心度误差为0.1;
- 4.未注尺寸公差按QC/T269;
- 5.未注尺寸见3D数模。



受控

第一角投影视图		一般公差		北京光华荣汽车零部件有限公司		
第一角投影视图	线性	材料		铝镁合金		名称
	角度	重量(g)		160		T5G镜杆
	形位	比例		1:1		件号(图号)
特殊特性符号: 1 安全特性; 2 关键特性				阶段标记	重量(g)	比例
设计	石磊	2020-11-19	标准化	S	160	1:1
校对	徐立华	2020-11-19	审核	孙立军	2020-11-19	件号(图号)
工艺	王莉	2020-11-19	批准	孙立军	2020-11-19	0A01840-T01
共 1 张				第 1 张		