

## 定点通知书

通过评估决定，厦门市鑫荣飞工贸有限公司下文公司简称：厦门鑫荣飞）已被北京光华荣昌汽车部件有限公司（下文简称：北京光华荣昌）拟选定为下列零部件的供应商。

项目名称	产品名称	零件号	规格 / 参数	备注
H4	滑轨总成	H4A-6805200	H4A-6805200	一付 包含拉杆
X5000S	滑轨总成	SHT0014052	SHT0014052	一付 包含拉杆
L6000	滑轨总成	SHT0014733	SHT0014733	一付 包含拉杆
轩德	滑轨总成	SHT0010629	SHT0010629	一付 包含拉杆
新 M3000	滑轨总成	SHT0000411	SHT0000411	一付 包含拉杆
L5000	滑轨总成	SHT0013948	SHT0013948	一付 包含拉杆
一汽	滑轨总成	YJ-6805200	YJ-6805200	一付 包含拉杆

零件最终价格将以后续签署的正式采购合同为准。北京光华荣昌与厦门鑫荣飞（供方公司简称）一起开展采购项目的相关工作,包括但不限于公司立即启动必要的前期工作以确保零件的按期开发、交样和批量供货,并保证零件符合确认的技术和质量标准,签订相应的《技术开发协议》/《质量协议》。

我公司陕汽座椅/福田座椅项目对接:

技术联系人: 李世新 18612905895 邮箱 [lishixin@bjghrc.com](mailto:lishixin@bjghrc.com)

SOE 联系人: 夏永飞 18612905826 邮箱 [xiayongfei@bjghrc.com](mailto:xiayongfei@bjghrc.com)

采购联系人: 周 建 15175340733 邮箱 [zhoujian@bjghrc.com](mailto:zhoujian@bjghrc.com)

拟文:  审核:  会签:  批准: 

地址(Add): 北京市昌平区流村镇工业园区

邮编(Zip): 102204

电话(Tel): 010-89774863

传真(Fax): 010-89774860

网址 H- <http://www.bjghrc.com>

# 询价单

供应商全称：厦门市鑫荣飞工贸有限公司

供应商联系人：黄如琪

供应商统一社会信用代码：913502057760095554

供应商电话：18606092495

供应商地址：厦门市海沧区新阳街道后祥西路1号（2#厂房）

报价有效期：

是否一般纳税人： 是  否 增值税税率：13%

金额单位：元

序号	物料名称	物料代码	计量单位	物料单价 (未税)	物料单价 (含税)	模具种类	模具费 (未税)	模具费 (含税)	模具费合计 (含税)	模具支付方式	备注
1	新M3000机械滑轨	SHT0000411	套	¥48.00	¥54.24	外轨冲孔模	¥12,000.00	¥13,560.00	¥13,560.00		
2	L5000滑轨总成	SHT0013948	套	¥48.00	¥54.24	/	/	/	/		
3	轩德驾驶员滑轨总成	SHT0010629	套	¥60.00	¥67.80	外轨冲孔模	¥12,000.00	¥13,560.00	¥58,760.00		
						内轨冲孔模	¥10,000.00	¥11,300.00			
						安装脚成型模	¥30,000.00	¥33,900.00			
4	长春解放	YJ-6805200	套	¥48.78	¥55.12	/	/	/	/		
5	H4G	SHT0000443	套	¥51.75	¥58.48	外轨冲孔模	¥12,000.00	¥13,560.00	¥30,510.00		
						内轨冲孔模	¥10,000.00	¥11,300.00			
						垫片连续模	¥5,000.00	¥5,650.00			

公司名称：北京光华荣昌汽车部件有限公司 询价部门：前期采购部

询价人姓名：

询价人联系电话：

询价人邮箱：

要求询价回复时间：

网址：www.bjghrc.com

# 厦门市鑫荣飞工贸有限公司

## 报 价 单

地址：厦门市海沧区后祥西路1号2# 厂房

电话：0592-5788199

传真：0592-5788197

邮箱：XRF9797@163.com

产品名称：新M3000机械滑轨

序号	分级	零件图号	零件名称	每套用量	用量/年	供应商材料牌号	材料单价	下料尺寸 Material Size(mm)			工序数量	材料用量	直接材料费	零件加工费	外购材料费	表面处理费	成本小计	废次品损失	组装费	包装费	运输费	管理费	利润	不含税单价	模具费	备注
								长	宽	厚/直径																
1		SHT0000411	左滑轨总成																							
	1		左滑壳	1		SAPH440	5.5	371	117	2	13	0.68	3.74	3		1.00	7.74	0.08	1.50	0.40	0.70	0.90	0.90	21.09	外轨冲孔模 ¥12000	
	2		左滑芯	1		SAPH440	5.5	340.2	66	2.3	9	0.4	2.20	2.5		0.60	5.30	0.05								
	3		锁止板	1		S550MC	5.5	162	35	3	5	0.13	0.72	0.75		0.20	1.67	0.02								
	4		垫片	2		A3	6	45	17	5	1	0.03	0.18	0.15			0.66									
	5		弹簧	1		82B								0.2		0.20										
	6		塑钢珠	12		POM								0.035		0.42										
	7		芯棒	2		POM								0.2		0.40										
	8		M6螺母	1		10B21								0.15		0.15										
	9	SHT0000411	拉杆	1		SPCC	7.5	675	12	1.5	7	0.262	1.97	2.3		0.60	4.87	0.04								
																						一套	48.00			

报价说明：

- 1、报价为送货到光华荣昌西安工厂仓库未税价。
- 2、付款周期：月结90天；

厦门市鑫荣飞工贸有限公司

2022.10.10

# 厦门市鑫荣飞工贸有限公司

## 报 价 单

地址：厦门市海沧区后祥西路1号2# 厂房

电话：0592-5788199

传真：0592-5788197

邮箱：XRF9797@163.com

产品名称：L5000滑轨总成

序号	分级	零件图号	零件名称	每套用量	用量/年	供应商材料牌号	材料单价	下料尺寸 Material Size(mm)			工序数量	材料用量	直接材料费	零件加工费	外购材料费	表面处理费	成本小计	废次品损失	组装费	包装费	运输费	管理费	利润	不含税单价	模具费	备注
								长	宽	厚/直径																
1		SHT0013948	左滑轨总成																							
	1		左滑壳	1		SAPH440	5.5	371	117	2	13	0.68	3.74	3		1.00	7.74	0.08	1.50	0.40	0.70	0.90	0.90	21.09		
	2		左滑芯	1		SAPH440	5.5	340.2	66	2.3	9	0.4	2.20	2.5		0.60	5.30	0.05								
	3		锁止板	1		S550MC	5.5	162	35	3	5	0.13	0.72	0.75		0.20	1.67	0.02								
	4		垫片	2		A3	6	45	17	5	1	0.03	0.18	0.15			0.66									
	5		弹簧	1		82B								0.2		0.20										
	6		塑钢珠	12		POM								0.035		0.42										
	7		芯棒	2		POM								0.2		0.40										
	8		M6螺母	1		10B21								0.15		0.15										
	9	SHT0013948	拉杆	1		SPCC	7.5	675	12	1.5	7	0.262	1.97	2.3		0.60	4.87	0.04		0.20	0.20	0.26	0.26	5.83		
																						一套	48.00			

报价说明：

- 1、报价为送货到光华荣昌西安工厂仓库未税价。
- 2、付款周期：月结90天；

厦门市鑫荣飞工贸有限公司

2022.10.10

# 厦门市鑫荣飞工贸有限公司

## 报 价 单

地址：厦门市海沧区后祥西路1号2# 厂房

电话：0592-5788199

传真：0592-5788197

邮箱：XRF9797@163.com

产品名称：轩德驾驶员滑轨总成

序号	分级	零件图号	零件名称	每套用量	用量/年	供应商材料牌号	材料单价	下料尺寸 Material Size(mm)			工序数量	材料用量	直接材料费	零件加工费	外购材料费	表面处理费	成本小计	废次品损失	组装费	包装费	运输费	管理费	利润	单价不含税	模具费不含税	备注
								长	宽	厚/直径																
1		SHT0010629	左滑轨总成																							
	1		左滑壳	1		SAPH440	5.5	371	117	2	13	0.68	3.74	3.5		1.00	8.24	0.08	2.00	0.60	0.80	1.24	1.24	27.49	外轨冲孔模 ¥12000	
	2		左滑芯	1		SAPH440	5.5	400	66	2.3	9	0.53	2.92	2.5		0.80	6.22	0.06							内轨冲孔模 ¥10000	
	3		锁止板	1		S550MC	5.5	162	35	3	5	0.13	0.72	0.75		0.20	1.67	0.02								
	4		安装脚	2		SAPH440	5.5	190	85	3	1	0.38	2.09	1.2		0.50	3.79	0.04							安装脚成型模 ¥30000	
	5		弹簧	1		82B										0.20										
	6		塑钢珠	12		POM										0.035	0.42									
	7		芯棒	2		POM										0.2	0.40									
	8		铆钉	2		10B21										0.24	0.48									
	9	SHT0010629	拉杆	1		SPCC	7.5	510	10	1.2	7	0.165	1.24	2.3		0.60	4.14	0.03								
																						一套	60.00			

**报价说明：**

- 1、报价为送货到光华荣昌西安工厂仓库未税价。
- 2、付款周期：月结90天；

厦门市鑫荣工贸有限公司

2022.10.10

# 厦门市鑫荣飞工贸有限公司

## 报 价 单

地址：厦门市海沧区后祥西路1号2# 厂房

电话：0592-5788199

传真：0592-5788197

邮箱：XRF9797@163.com

产品名称：长春解放

序号	分级	零件图号	零件名称	每套用量	用量/年	供应商材料牌号	材料单价	下料尺寸 Material Size(mm)			工序数量	材料用量	直接材料费	零件加工费	外购材料费	表面处理费	成本小计	废次品损失	组装费	包装费	运输费	管理费	利润	不含税单价	模具费	备注
								长	宽	厚/直径																
1		YJ-6805200	左滑轨总成																							
	1		左滑壳	1		SAPH440	5.5	371	117	2	13	0.68	3.74	3		1.00	7.74	0.08	1.50	0.40	0.70	0.90	0.90	21.09		
	2		左滑芯	1		SAPH440	5.5	340.2	66	2.3	9	0.4	2.20	2.5		0.60	5.30	0.05								
	3		锁止板	1		S550MC	5.5	162	35	3	5	0.13	0.72	0.75		0.20	1.67	0.02								
	4		垫片	2		A3	6	45	17	5	1	0.03	0.18	0.15			0.66									
	5		弹簧	1		82B								0.2		0.20										
	6		塑钢珠	12		POM								0.035		0.42										
	7		芯棒	2		POM								0.2		0.40										
	8		M6螺母	1		10B21								0.15		0.15										
9		YJ-6805200	拉杆	1		SPCC	7.5	675	12	1.5	7	0.29	2.18	2.5		0.80	5.48	0.04		0.20	0.30	0.30	0.30	6.61		
																						一套	48.78			

报价说明：

- 1、报价为送货到光华荣昌西安工厂仓库未税价。
- 2、付款周期：月结90天；

厦门市鑫荣飞工贸有限公司

2022.10.10

# 厦门市鑫荣飞工贸有限公司

## 报 价 单

地址：厦门市海沧区后祥西路1号2# 厂房

电话：0592-5788199

传真：0592-5788197

邮箱：XRF9797@163.com

产品名称：H4G

序号	分级	零件图号	零件名称	每套用量	用量/年	供应商材料牌号	材料单价	下料尺寸 Material Size(mm)			工序数量	材料用量	直接材料费	零件加工费	外购材料费	表面处理费	成本小计	废次品损失	组装费	包装费	运输费	管理费	利润	不含税单价	模具费	备注
								长	宽	厚/直径																
1		SHT0000443	左滑轨总成																							
	1		左滑壳	1		SAPH440	5.5	440	117	2	13	0.8	4.40	3.5		1.20	9.10	0.09	1.50	0.40	0.70	0.99	0.99	23.08	外轨冲孔模 ¥12000	
	2		左滑芯	1		SAPH440	5.5	344.6	66	2.3	9	0.41	2.26	3		0.60	5.86	0.06							内轨冲孔模 ¥10000	
	3		锁止板	1		S550MC	5.5	162	35	3	5	0.13	0.72	0.75		0.20	1.67	0.02								
	4		垫片	2		A3	6	45	17	3	1	0.02	0.12	0.15			0.54								垫片连续模 ¥5000	
	5		弹簧	1		82B									0.2		0.20									
	6		塑钢珠	12		POM									0.035		0.42									
	7		芯棒	2		POM									0.2		0.40									
	8		M6螺母	1		10B21									0.15		0.15									
9		SHT0000443	拉杆	1		SPCC	7.5	725	10	1.5	7	0.22	1.65	2.3		0.70	4.65	0.04		0.20	0.20	0.25	0.25	5.60		
																						一套	51.75			

报价说明：

- 1、报价为送货到光华荣昌西安工厂仓库未税价。
- 2、付款周期：月结90天；

厦门市鑫荣飞工贸有限公司

2022.10.10

Unit: mm

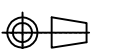

REVISION				
VER	ECN NO.	DESCRIPTION	SIGN	DATE

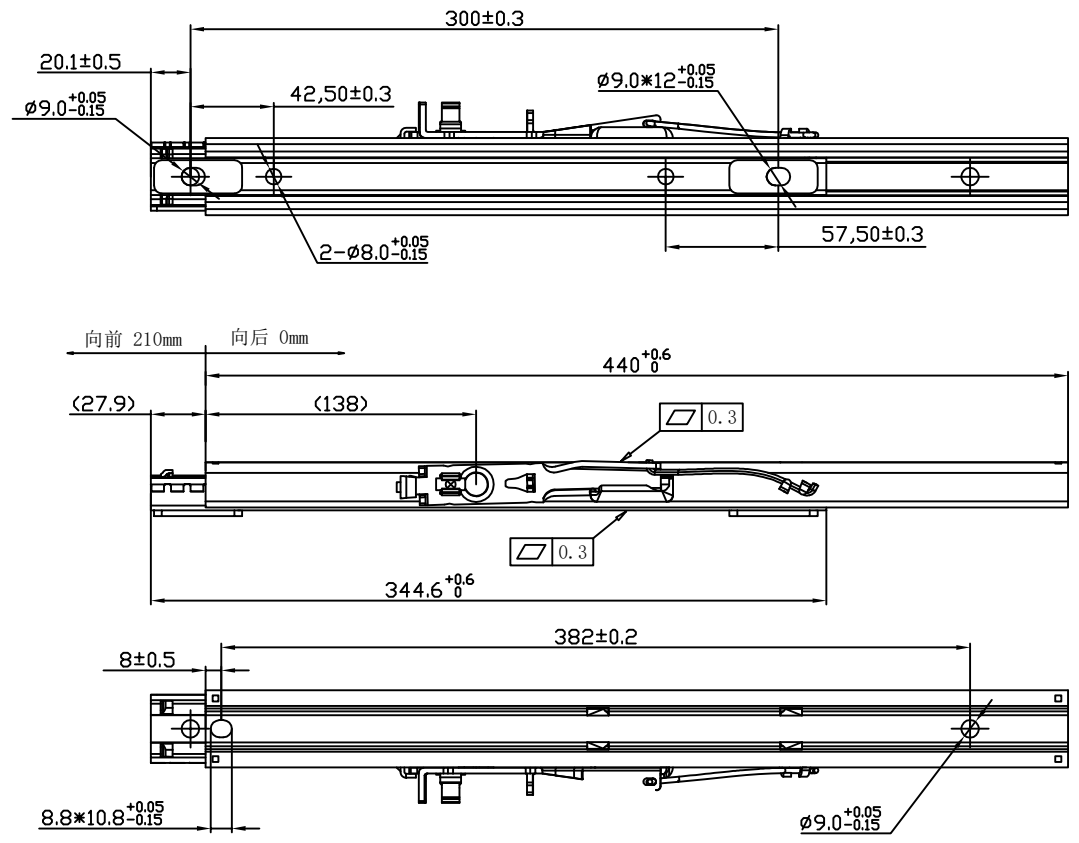

右滑轨 SHT0000443-02

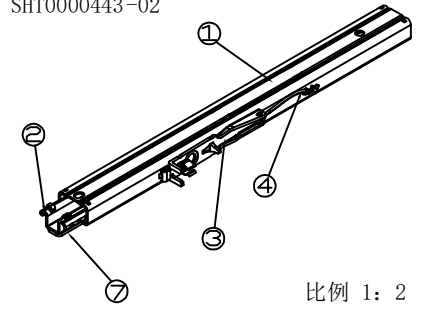

左滑轨 SHT0000443-01

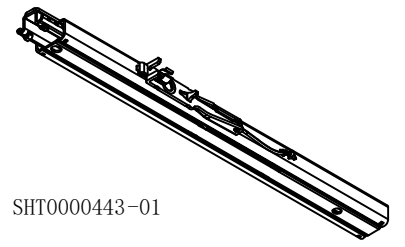

序号	工件名称	数量	材质/规格
7	焊接垫片	2	A3 T=3.0mm
6	塑料棒	2	POM
5	塑钢珠	12	POM
4	弹簧	1	82B
3	锁止板	1	S550MC/T=3.0mm
2	下滑道	1	SAPH440/T=2.3mm
1	上滑道	1	SAPH440/T=2.0mm

- 技术要求:
- 滑轨总行程210mm, 向前210mm, 向后0mm, 图纸状态为设计状态;
  - 上下轨及滚珠接触面, 各转动部位均匀涂抹润滑脂, 滑轨作动力均匀操作联物无阻滞;
  - 滑轨总成不得有有害毛刺和开裂等缺陷;
  - 电泳盐雾时长不少于240小时;
  - 相关滑轨性能要求参照DVP试验大纲;
  - 未注尺寸见3D数据, 未注尺寸公差按GB/T1804-m等级执行;
  - “( ) ”内为参考尺寸;

Undeclaration to lerance gradcese (secondary) (GB/T 1804-m)					
0.5~3	>3~6	>6~30	>30~120	>120~400	>400~1000
±0.1	±0.1	±0.2	±0.3	±0.5	±0.8
Designer	Jianfeng Yang		Date	2022.10.08	
Verifier	Lucas Huang		Date	2022.10.08	
Authorizer	Jianfei Chai		Date	2022.10.08	

厦门市鑫荣飞工贸有限公司 XiamenCity Sunrfly Industrial&Commercial Co.Ltd			
Material	See Bom	Scale	1:1
Part Name	右滑轨总成	Version	1.0
DWG NO.	SHT0000443-02	Weight	
Application			

Unit: mm

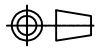

REVISION

VER	ECN NO.	DESCRIPTION	SIGN	DATE

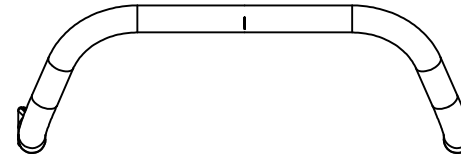
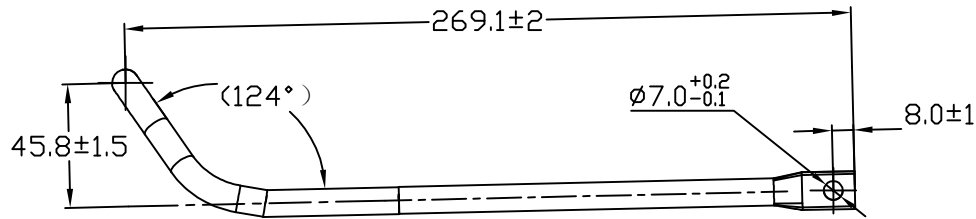
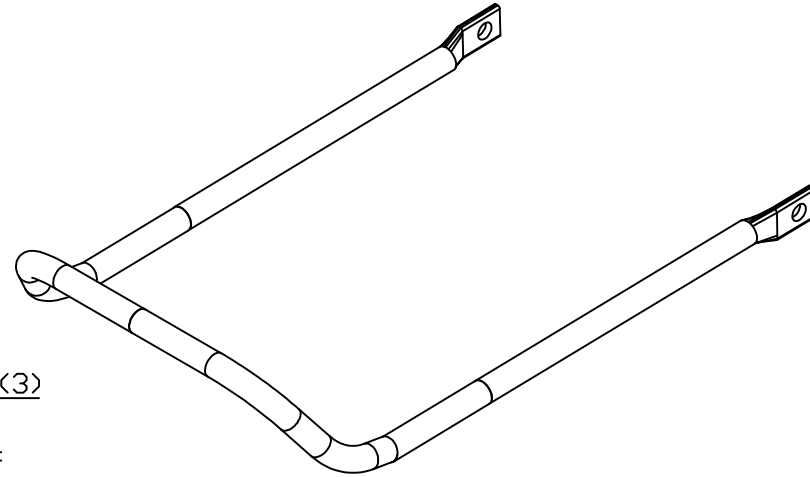
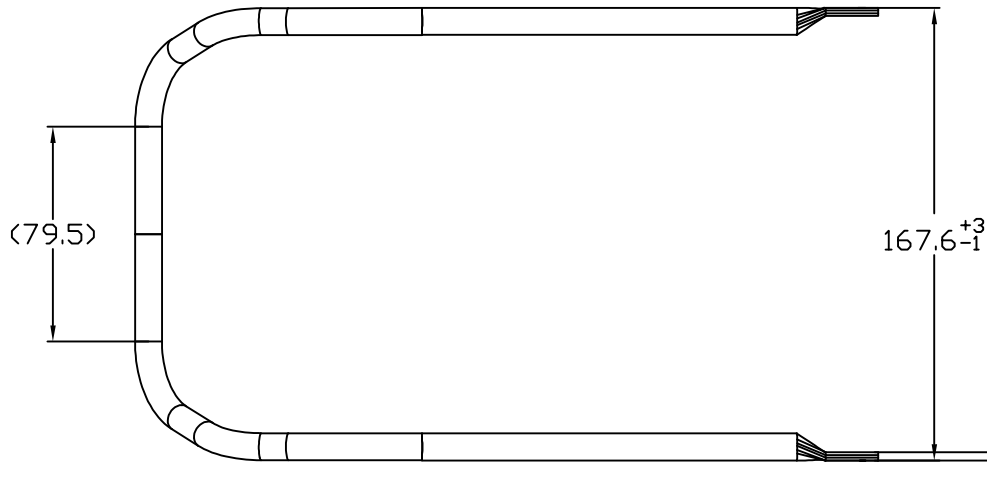

技术要求:

1. 零件无锐边、毛刺和瑕疵;
2. 电泳盐雾时长不少于240小时, 不出现锈蚀等现象;
3. 未注尺寸见3D数据, 未注尺寸公差按GB/T1804-m等级执行;
4. 表面处理: 黑色电泳;
5. “ ( ) ” 内为参考尺寸;

Undeclaration to lerance gradcese (secondary) (GB/T 1804-m)

0.5~3	>3~6	>6~30	>30~120	>120~400	>400~1000
±0.1	±0.1	±0.2	±0.3	±0.5	±0.8

厦门市鑫荣飞工贸有限公司

XiamenCity Sunrfly Industrial&Commercial Co.Ltd

Designer	Jianfeng Yang	Date	2022.10.08	Material	SPCC $\phi$ 10*1.5	Scale	1:1
Verifier	Lucas Huang	Date	2022.10.08	Part Name	解锁杆	Version	1.0
Authorizer	Jianfei Chai	Date	2022.10.08	DWG NO.	SHT0000443-03	Weight	
				Application			

## 物料采购价格审批表（未税、元）

编号: GHRCJGXY-HB/CC/XA-20221017-1-XXRF

采购工厂: 西安/长春/河北光华荣昌汽车部件有限公司

序号	图号/编码	物料/工装名称	单位	供应商报价		增值税率%	相同/类似物料价格	目标价格(不含模摊)	报批价格		单件模摊	审批价格		供应商全称	备注
				基础价格	含模摊价格				主要原材料名称规格/价格	产品单价		基础价格	含模摊价格		
1	SHT0000411	新M3000机械滑轨	套	48.00	/	13%	40.31	(华阳)	/	/	/	46.00	/	厦门市鑫荣飞工贸有限公司	200套/月
2	SHT0013948	L5000滑轨总成	套	48.00	/	13%	48.60	(力乐)	/	/	/	46.00	✓ /	厦门市鑫荣飞工贸有限公司	200套/月
3	SHT0010629	轩德滑轨总成	套	60.00	/	13%	56.00	(力乐)	/	/	/	56.00	✓ /	厦门市鑫荣飞工贸有限公司	200套/月
4	SHT0000031	一汽滑轨总成	套	48.78	/	13%	45.44	(华阳)	/	/	/	47.00	/	厦门市鑫荣飞工贸有限公司	30套/月
5	SHT0000443	H4G 滑轨总成	套	51.75	/	13%	45.09	(力乐)	/	/	/	49.00	/	厦门市鑫荣飞工贸有限公司	2000套/月

说明(模具费评审、支付等情况):

- 1、本次开发滑轨总成共计5套,共涉及7套模具涉及费用共计102830元(含税),经商务洽谈,最终模具费用95000元(不分摊:5/4/1形式支付,即合同签订预付50%,SOP后支付40%,量产6个月后支付10%);  
2、可以支持年降(即:2024-2025年连续2年年降,每年2%)。

$49 / 2.7 \text{kg} = 18.15 \text{元/kg}$

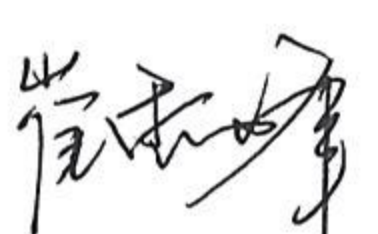
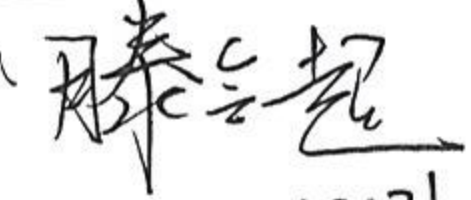
总经理  日期: 10.21	会签 周襄 日期: 2022.10.21	采购负责人  日期: 10.21	成本部门 序号5价格高于力乐 折合18.15元/kg,在合理范围 日期: 内. 建议与力乐保持 战略合作,扶持力乐,继续供货. 叶峰 2022.10.21
--	----------------------------	--	---

目前鑫荣飞滑轨做六轴实验87小时发生滑轨开裂现象,滑轨间隙不合格,滑动阻力不合格,正在整改中.

李宁 2022.10.21

1. 常的华阳不再合作,导致被动调整。
2. 力乐公司临时不在配合新项目及高改项目的改进工作,并暂停了H4G滑轨的发货,导致客户交付出现风险。
3. 鑫荣飞为格致航滑轨供应商,为应对人工的风险,引进先定到2024年12月31日的价格保证,现所取开发及客户需求,同时继续与力乐洽谈,平衡合作。并接触其他通的项目意向。
4. H4G滑轨量本制库存进行后续资源策略。