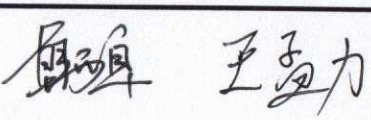

比价表

单位：元

一、价格信息	价格				天津英特瑞机电设备贸易有限公司		黄骅市通祥模具厂		湖南精正设备制造有限公司	
	项目				天津英特瑞机电设备贸易有限公司		黄骅市通祥模具厂		湖南精正设备制造有限公司	
	序号	名称	规格	单位	数量	单价	合计	单价	合计	单价
1	链条	链条面材质40Cr, 轴材质20Cr, 链条载合力不小于224KN	米	100	730.00	73000.00	780.00	78000.00	1357.50	135750.00
2	耐磨板	尺寸8*80*7000mm, 材质为16Mn钢板	米	70	55.00	3850.00	60.00	4200.00	180.00	12600.00
总计:					—	76850.00	—	82200.00	—	148350.00
最终价格					—	76000.00	—	82200.00	—	140000.00
二、其他事项	发票				13%专票		3%专票		13%专票	
	未税价格				67256.64		79805.83		123893.81	
	付款方式				预付100%		预付100%		预付50%, 发货前50%	
	货期				30天		30天		70天	
	其他				以上价格含运费					
三、分析	综上所述, 建议在天津英特瑞机电设备贸易有限公司购买此批配件, 支出76000元。									

制成: 

申报部门:  王自力

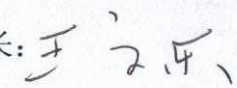
部长:  王震

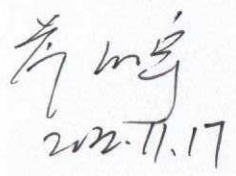
采购总监:  2022.11.17

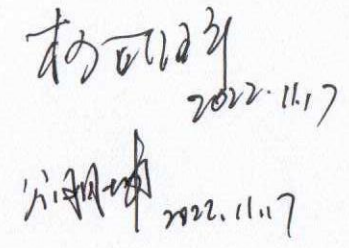
财务总监:  2022.11.17

总经理:  2022.11.17



工作联系函

●通知 ●申请 ◉报告 ●考核

主题：关于发泡线链条及耐磨层自主维修的申请

会 签 栏	<p>公司领导：</p>	
<p>王孟力</p> <p>王孟力</p>	<p>一、目的：提高发泡环形线工作可靠性，减少因设备问题造成的损失。</p> <p>二、事件：</p> <p> 目前状态：发泡环形线自 2014 年投入运行至今 8 年时间，设备机械部件及电器元件已经到了故障频发的周期阶段。目前存在严重影响生产达交及产品质量的问题如下：</p> <p> 1、环形线牵引链条长期使用，拉伸程度严重，耐疲劳度有明显下降。耐磨层出现脱落现象，导向槽及坦克链变形严重，易造成停线及脱轨现象。</p> <p> 2、线轨变形，致使集电器、碳刷易出现接触不良，停线。</p> <p> 3、部分设备部件带病作业，为机械装置磨损，无法修复，需更换。</p> <p>三、解决方案：</p> <p> 1、经与设备厂家精正沟通，精正设备厂家给报价及方案：见附件，预估费用约 25.6 万元。</p> <p> 2、经拆卸了解：耐磨层是 7 毫米厚钢板，链条从当地能找到资源购买、加工。经过预评估，设备动力科现有人员可以完成发泡线链条和耐磨层的更换。预估费用约 5 万元，周期为 3-5 天。</p> <p>四、需要资源：</p> <p> 1、采购购买 8 毫米厚 7 厘米宽 16Mn 材质的钢板 70 米。链条面板采用 40Cr，轴采用 20Cr，载荷力不小于 224KN 的特制链条（需另外加工定位销 72 个）：100 米。</p> <p> 2、计划排除 3-5 天的空档期。</p> <p> 3、车间支援人员拆装链条护板。</p> <p style="text-align: right;">妥否？请领导批示！</p>	
<p>材料申请</p> <p>手续</p>	<p style="text-align: right;">王孟力 10/11</p>	
发起部门： 设备动力科	编制： 王孟力	审核：
批准：		签批日期： 2022.10.6

报价单

需求单位:

河北光华荣昌汽车部件有限公司

联系人: 滕奉伟

联系电话: 17734076662

报价单位:

天津英特瑞机电设备贸易有限公司

联系人: 刘经理

联系电话: 15706391516



详细报价如下:

序号	描述	型号	单价/元	数量/米	总价/元	备注
1	链条	链条面材质 40Cr, 轴材质 20Cr, 链条载合力不小于 224KN	730.00	100.00	73000.00	含链条销和底座轴承总成
2	耐磨板	尺寸 8*80*7000mm, 材质为 16Mn 钢板	55.00	70.00	3850.00	16Mn 钢
合计:					76850.00	含税含运费
最终价格:					76000.00	
发票			13%增值税专用发票			
付款方式			预付 100%			
货期			30 天			

附件: 链条图纸如下

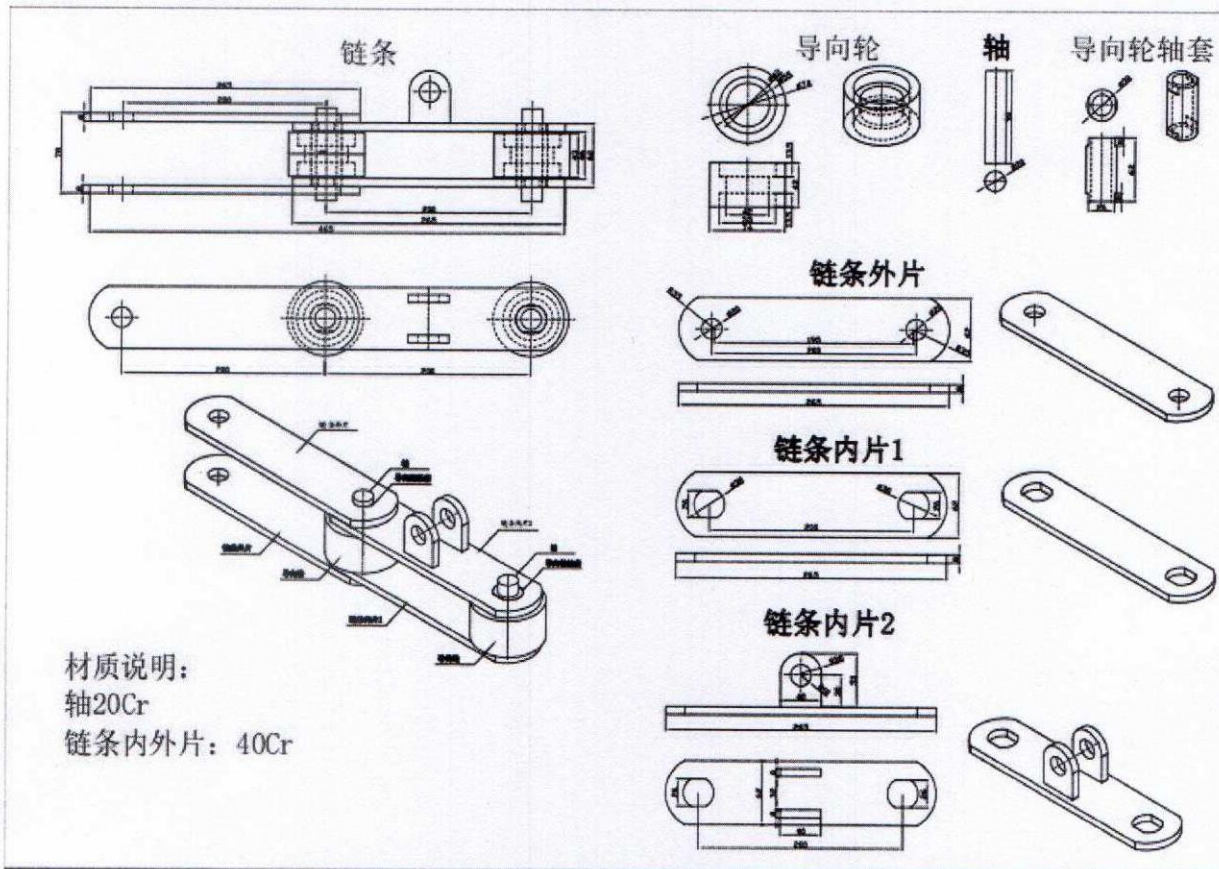

材质说明:

轴20Cr

链条内外片: 40Cr

三十六工位发泡生产线改造报价单

(单位: 元)

序号	设备名称	数量	单价	总价	备注
1	牵引链条	36	2400	86400	100m
2	耐磨板	70	115	8050	8*80cm
3	包装运输费			4000	
4	利润			20000	
5	税收 (13%)			29900	

总 计: 壹拾肆万捌仟叁佰伍拾圆整 **148350**

优 惠 价: 壹拾肆万圆整 **140000**

货期: 收到订单后 70 天 (节假日除外), 安装时间春节过后。

付款方式: 预付合同总价 50%货款, 乙方发货前支付 50%发货款。



链条

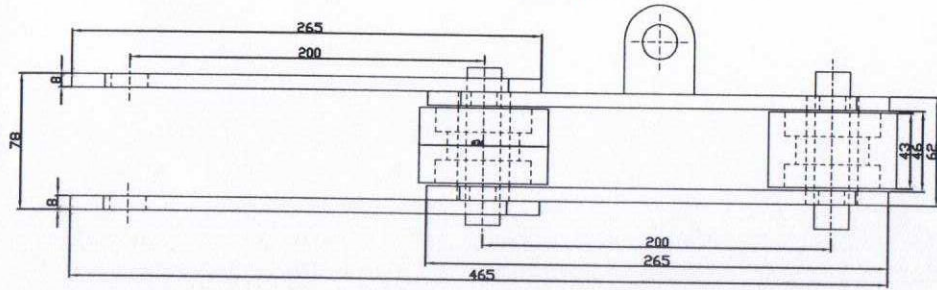

导向轮

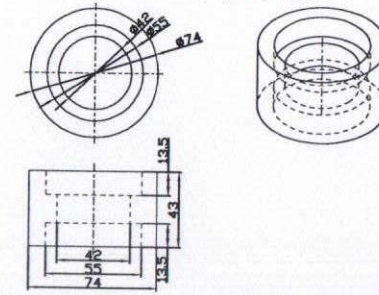

轴

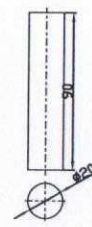

导向轮轴套

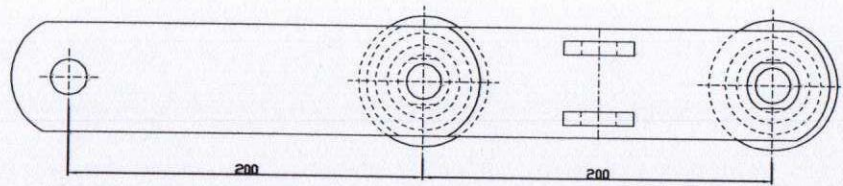
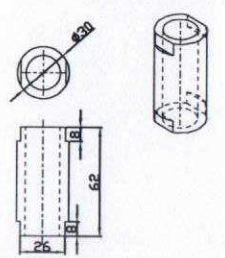

链条外片

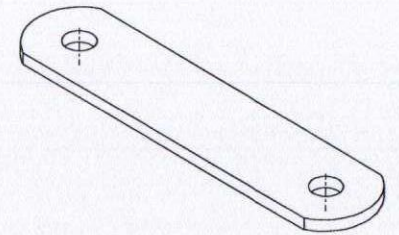
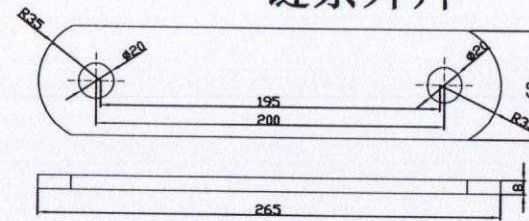

链条内片1

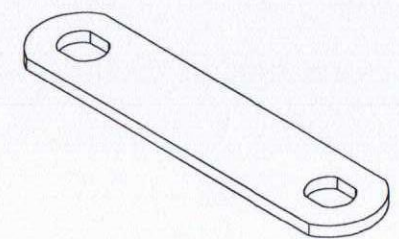
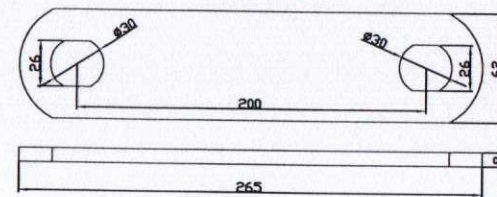

链条内片2

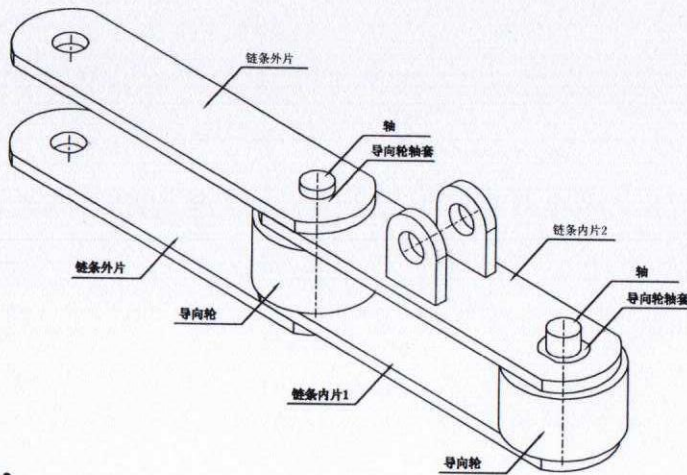
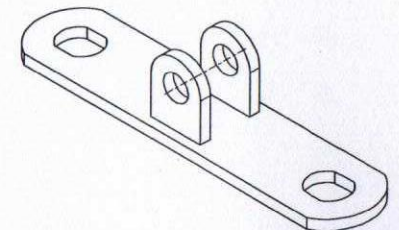
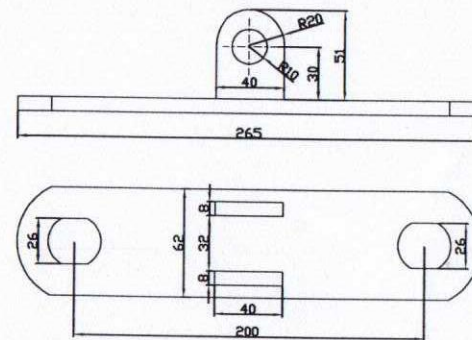

材质说明:

轴 20Cr

链条内外片: 40Cr