



M31RB 生产线工装托盘采购合同

甲方（购货单位）：河北光华荣昌汽车部件有限公司

乙方（供货单位）：上海庆利机械设备有限公司

合同编号：HBGHRC-20211110-01

签约地点：河北省黄骅市

签约时间：2021年11月10日

为保证合同的正确履行，维护合同双方的合法权益，依照《中华人民共和国合同法》及相关法律规定，甲乙双方本着责任共担、利益共享的原则，经协商一致，达成以下条款，双方共同遵守。

第一条 合同标的物

序号	名称	物资明细及改造方案	单位	数量	单价(元)	总价(元)	备注
1	M31RB 生产线 工装托盘	详见附件	项	16	10000	160000	
人民币大写：壹拾陆万元整							含 13%增值税

备注：

1、本合同总价已包含 M31RB 生产线工装托盘的货款、税费、安装、运输、装卸、调试、技术、培训、咨询、服务、保险、检测、验收合格交付使用之前以及技术和售后服务等其他各项有关费用（如为进口货物，还应包括商检、关税和海关手续等费用），甲方无须向乙方另外支付本合同规定之外的任何费用。

2、本合同共有 1 个附件：“河北光华荣昌 M31RB 生产线工装托盘技术协议”

第二条 工期

1、M31RB 生产线工装托盘整体施工时间为 50 日，乙方应在收到甲方预付款之日起的 50 日内完成 M31RB 生产线工装托盘的施工并符合附件“河北光华荣昌 M31RB 生产线工装托盘技术协议”的内容要求。

第三条 质量要求和技术标准

1、M31RB 生产线工装托盘需符合附件“河北光华荣昌 M31RB 生产线工装托盘技术协议”的内容。同时货物的品种、规格、质量、等级、安全、卫生、包装、运输、有关环境保护的各项技术要求和检验方法等应符合国家标准，没有国家标准的应符合行业标准，没有国家标准和行业标准的应符合地方标准。且应符合本合同目的以及质量、技术要求。

2、乙方提供的货物（包含设备、辅材、零配件、随机工具等）必须是全新的、表面和内部均无瑕疵的原厂正品。

3、包装和运输：

(1) 包装按国家标准执行，乙方应采取防潮、防雨、防冻、防锈等相应措施对货物进行包装，确保货物在正常作业和装卸条件下安全无损地到达合同指定地点。因包装不善造成的锈蚀、破损、丢失等均由乙方承担责任。

(2) M31RB 生产线工装托盘项目中所涉及的新设备上必须带有设备信息铭牌，铭牌上标有：货物名称、型号、生产日期和正常使用期限，附一份相应的操作手册、维护手册、质量保证文件、合格证、服务指南、产品说明书、使用说明书和保修证书等。

第四条 交货地点、方式

1、乙方应按照本合同约定的送货方式、送货地点交付货物。

交货地点：河北省黄骅市石港路与泰山道交叉口南河北光华荣昌汽车部件有限公司厂房内。

交货方式：乙方负责设备的装车、运输及卸货等事宜。

货运方式：由乙方自行解决，运费乙方负责。

2、乙方交付的机械设备应当完全符合本合同所规定的机械设备种类、数量和规格要求。

3、乙方将机械设备运至甲方指定交货地点并负责安装调试，机械设备投入使用并经过甲方验收合格后，方为机械设备交货完成。

4、乙方应当派技术人员在现场指导安装调试直至安装调试合格，乙方有义务在甲方指定时间内解决机械设备运行中发现的问题，乙方对机械设备的质量质保期为一年。

5、乙方应在机械设备发运后 1 日内将发运情况（发运时间、件数等）通知甲方，并派人在机械设备到达前抵达甲方指定交货地点，由乙方负责机械设备的卸货。

第五条 验收时间、地点、标准

1、甲方根据合同约定在甲方工厂进行设备及辅材的预验收：检查外观质量、核验规格数量；隐蔽缺陷在试车/运行/使用时再做检验、确认。如发现损坏或缺货等情况，乙方必须立即整改，因此造成的损失由乙方全部承担

2、M31RB 生产线工装托盘安装调试完成，在甲方试运行 7 天后，甲方组织对乙方施工的 M31RB 生产线工装托盘进行最终验收，验收标准按照附件“河北光华荣昌 M31RB 生产线工装托盘技术协议”进行验收。如甲方认为不符合相关质量标准和本合同约定的相关事宜，须在检验完成或甲方发现缺陷之日起 3 个工作日内向乙方提出书面异议；乙方应在收到甲方的书面异议之日起 1 日内采取有效行动并积极解决，且不能影响甲方正常生产运行；乙方须在收到甲方书面异议之日起 7 日内，使之符合本合同约定的质量标准和甲方要求，但应按照本合同第十条第 3 款约定承担迟延交货的责任；如甲方认为该质量缺陷已严重影响甲方的使用，有权终止本合同，乙方应承担因改造质量不合格而不能完工的责任。

4、如果乙方对甲方提出的书面质量异议不认可，双方可按以下方式确定检验机构进行检验：如该 M31RB 生产线工装托盘为甲方本单位自行使用，双方可指定经双方认可的质量检验机构进行检验；如该 M31RB 生产线工装托盘供甲方具体项目使用，则双方同意由该项目建设单位指定的质量检验机构进行检验。

如检验合格，则甲方承担检测费用，新改造的 M31RB 生产线工装托盘视为验收合格；如检验不合格，检测费用由乙方承担，则甲方有权要求乙方采取措施修复或重新改造或退货或降价，但由此引起的迟延交货的责任按照本合同第十条第 3 款约定执行，甲方有权单方解除本合同。

第六条 付款方式

1、预付款：自合同生效之日起 7 日内，甲方向乙方支付本合同总金额的 30% 货款，做为预付款，共计：¥48000.00 元（大写人民币金额：肆万捌仟元整），乙方为甲方开具该款项的增值税专用发票（含 13% 税率）；

2、预验收款：预验收合格后甲方支付 30% 发货款，乙方发货至甲方工厂，并开具此款项的增值税专用发票（含 13% 税率），共计：¥48000.00 元（大写人民币金额：肆万捌仟元整）。

3、项目验收款：M31RB 生产线工装托盘整体安装、调试、试运行完成且甲方验收合格后，乙方提供合同总金额的 40% 增值税专用发票（含 13% 税率），共计：¥64000.00 元（大写人民币金额：陆万肆仟元整），甲方在收到该发票后 15 日内支付乙方本合同总金额的 30% 货款，共计：¥48000.00 元（大写人民币金额：肆万捌仟元整）。

4、质保金：合同总金额的 10% 为质保金，共计：¥16000.00 元（大写人民币金额：壹万陆仟元整）；质保期为一年，从该 M31RB 生产线工装托盘项目整体竣工且验收合格之日起算，待质保期满且无任何质量问题，乙方向甲方申请付清余款（质保金扣除应由乙方承担的违约金、赔偿金后的剩余部分，无息）。质保金的支付，不代表甲方免除乙方在质保期外对甲方应尽的义务。

第七条 售后及保修

1、在终验收合格之日起进行免费保修服务，免费保修服务期限为一年。双方约定质量保证金为合同总价款的 10%，保修期满无任何质量问题，甲方返还乙方质保金扣除应由乙方承担的违约金、赔偿金后的剩余部分（无息）。乙方应按照国家有关法律、法规、规章和“三包”规定以及合同所约定的条件提供服务。所有材料（设备）保修及售后服务方式均为乙方上门保修。在保修期或乙方承诺的免费保修服务期内，由乙方派人员到机械（设备）使用现场维修，所产生的一切费用（包括更换耗材的费用、人工费等一切费用）由乙方承担。保修期内的保修方式按本条第 3 款的约定执行。

2、在保修期内，如由于火灾、水灾、地震、磁电串入等不可抗力原因及非甲方人为破坏因素造成的损坏，乙方负责免费维修，机械（设备）维修费用中耗材部分（按成本计算）由甲方承担。

3、在保修期内，如货物设备非因甲方的人为原因而出现质量问题，甲方有权向乙方提出质量异议，乙方应按甲方要求予以维修、更换或退货并承担修理、调换或退货的实际费用；乙方不能修理或不能退换，应当赔偿因此给甲方造成的损失，甲方有权直接从质保金中扣除。乙方保证在接到故障电话后2小时内响应甲方要求，24小时内派员上门现场维护并排除故障修复使用，如在规定时间内不能修复解决，则提供相同功能档次的货物设备给甲方作为代替使用，确保甲方M31RB生产线的正常运作或进行。

4、在保修期外非操作原因出现故障，乙方保证在接到甲方通知2小时内电话响应，72小时内到达现场，并进行解决。其间发生的更换零部件费用（或更换整机费用）由甲方承担，人工费由甲方承担，差旅费由甲方承担。

第八条 知识产权

乙方保证其向甲方提供的机械设备在知识产权方面（包括但不限于商标权、专利权、著作权等权利）全部符合国家规定，否则因此给甲方造成损失的（包括但不限于甲方因此支出的赔偿金、和解金、行政罚金、律师费、诉讼费以及处理该争议的必要差旅费等一切费用）均由乙方承担。同时乙方应退还已向甲方收取的全部费用，同时，按合同总费用的两倍向甲方支付违约金；若由此给甲方造成其他损失的，乙方还应继续承担赔偿责任，直至甲方的全部损失得到弥补为止。

第九条 安全责任

M31RB生产线工装托盘项目施工期间乙方应当保证施工人员及相关人员的人身及财产安全，如出现任何意外，乙方承担全部责任。

第十条 违约责任

1、乙方无正当理由解除本合同的，应支付合同价格100%的违约金。如支付违约金后，仍不能完全弥补对方所遭受的损失，应继续承担赔偿责任。

2、乙方所交付的机械设备种类、型号、规格及质量不符合本合同规定的，甲方有权拒收或退货，乙方除承担迟延履行责任外，还应立即调换货物；如若逾期超过7天的，甲方有权解除本合同，乙方除应在合同解除后7日内返还甲方已支付费用、承担迟延履行责任外，还应向甲方支付合同价格50%违约金。若退还款项迟延，每逾期一天乙方应按已收甲方货款的0.5%向甲方支付滞纳金。乙方未向甲方支付上述所有款项之前，设备所有权归甲方所有。

3、乙方逾期交付，每逾期一天，应支付合同总额0.5%的违约金。逾期交付超过10天，视为交付不能，乙方应返还甲方已付款项，甲方有权解除合同，并要求乙方支付合同总100%违约金。不能完全弥补对方所遭受的损失，还应继续承担赔偿责任。

4、甲方未按本合同约定向乙方支付货款的，每逾期一天，以逾期货款为基数、按中国人民银行公布的同期银行基准存款利率向乙方支付违约金。

5、若因项目工程总体设计原因，需要对乙方提供的部分设备进行变更的，乙方应无条件予

以调换，并及时供货。对于变更的费用及交货时间，双方另行协商确定。

6、乙方未能按本合同约定履行保修义务的，甲方有权委托第三方予以维修，由此产生的全部费用由乙方承担，该费用由甲方从质保金中予以扣除，质保金不足以支付该笔费用的，乙方应继续承担赔偿责任，直至甲方的全部损失得到弥补为止。由此给甲方造成损失的，乙方还应赔偿因此给甲方造成的全部损失。

7、乙方不得以任何形式将本合同的权利义务全部或部分转移。如若转移的，甲方有权立即解除合同，乙方应返还全部费用，并承担本合同价格 100%的违约责任。

第十一条 不可抗力

如发生不可抗力事件，受不可抗力事件影响的一方应取得公证机关的不能履行或不能全部履行合同的证明，并在事件发生后 1 个工作日内，及时通知另一方。双方同意，可据此免除全部或部分责任。

第十二条 争议解决方式

在本合同履行过程中发生争议的，由双方协商解决；协商不成时，向甲方所在法院提起诉讼。

第十三条 合同的生效和其它条款

1、本合同履行过程中，因甲方采购计划调整，甲方有权中止履行，待计划调整后继续履行合同，期限可顺延；合同履行过程中，乙方就采购过程或结果被投诉的，甲方有权中止合同的履行。

2、除本合同外，如甲乙双方在合同的履行过程中有其他商定的补充文件，经双方法定代表人或授权代表签字并盖章（加盖公章或合同专用章）后生效，与本合同具有同等法律效力。

3、附件视为本合同一部分。合同附件中的内容，与主合同有冲突的，以主合同为准。合同履行过程中签署的补充文件，前后有冲突的，或者与主合同有冲突的，以在日期上最后签订的文件为准。

4、本合同文本采用打印方式，手写或涂改无效（签字部分除外）。本合同自双方签字并盖章后生效。本合同一式 贰 份，甲、乙双方各执 壹 份，每份具有同等法律效力。

（以下无正文）

(本页签字页)

甲方：河北光华荣昌汽车部件有限公司
法定代表人：赵月强
委托代理人：张黎明
银行：河北黄骅农村商业银行股份有限公司营业部
帐号：276260122000069725
地址：黄骅市经济开发区
电话：0317-596559
传真：
2020年11月19日

乙方：上海庆利机械设备有限公司
法定代表人：
委托代理人：李静 2021.11.24
银行：
帐号：
地址：
电话：
传真：
2021年11月19日

河北光华荣昌 M31RB 生产线改造
(第一部分)

技术协议补充说明



目 录

1. 第一部分改造总体要求.....	3
2. 第一次改造要求完成的部分.....	3
3. 线体改造说明	3
3.1. 新增/改造硬件机构要求	3
4. 验收条件.....	3
4.1. 预验收.....	4
4.2. 终验收.....	4
5. 培训要求.....	4
6. 售后服务.....	5
7. 其它.....	5
	6

清
用
家
同

1. 第一部分改造总体要求

生产线改造技术要求依据 M31RB 生产线改造技术要求不变，只是分成几次改造完成。

2. 第一次改造要求完成的部分

- 新增 16 个旋转工装托盘，上层配备快换装置（8 个正、8 个副，托盘适应二种产品型号济南重汽 2.0、1.0、正副驾及轻卡减震 正驾座椅，由荣昌提供产品图纸）。
- ~~增加 10 个风扇~~
- ~~第一次改造的部分要考虑后续改造的生产线所要用到的相关联部所有软硬件要求~~

3. 线体改造说明

3.1. 新增/改造硬件机构要求

3.1.1. 托盘技术要求

- 托盘设计要求必须与原生产线配合，工装托盘的稳定性、流畅性和使用寿命不因线体改造而受影响。
- 托盘必须兼容生产济南重汽 2.0、1.0、正副驾及轻卡减震 正驾座椅（产品图纸和数据由光华荣昌提供）。
- 托盘上部应可以旋转 360 度，并且每 90 度可以定位，采用手动压紧方式。
- 托盘的传输必须是安全连续的且托盘底板的下部设有耐磨条。
- 托盘的构造必须满足生产过程中对产品的支撑和定位，且不妨碍测试过程。
- 托盘必须能够满足产品的定位重复性以满足在公差累计下的准确定位能力。
- 托盘的设计和加工必须无安全隐患（锐边、毛刺、尖角等）且具有防锈功能。
- 托盘的设计应尽可能考虑轻便、简洁、安全，托盘重量应小于 80KG，承重应大于 50KG；托盘之间应设置橡胶缓冲块以避免碰撞。
- 托盘设计应考虑人机工程学，零件的装夹及取件应满足操作方便性。
- 托盘的定位销采用合金钢材料，热处理后硬度 (HRC55~60)，以保证有效期内的功能和寿命；托盘的材料优先考虑使用强度足够的铝合金材料，以便减轻托盘的重量。
- 若托盘存在快换结构，应考虑换装的易操作性。
- 托盘的连接结构具备防松措施，定位销具备防松效果，定位孔具备防污垢措施。
- 托盘定位销的测量偏差须满足产品图纸公差（产品图纸由光华荣昌提供）。

- ▶ 托盘表面应平整光滑，不允许有气孔、砂眼、结疤等缺陷。
- ▶ 托盘表面颜色应尽可能与原生产线主体颜色保持一致，达到美观效果。
- ▶ 托盘兼容座椅的型号为：1.3重汽机械减震正；1.3重汽气囊减震正；1.0重汽副；重汽2.0正；重汽2.0副；轻卡 其中重汽5种底框支撑件和定位孔相同，可以共用。轻卡支撑块可以错开，图纸如下；

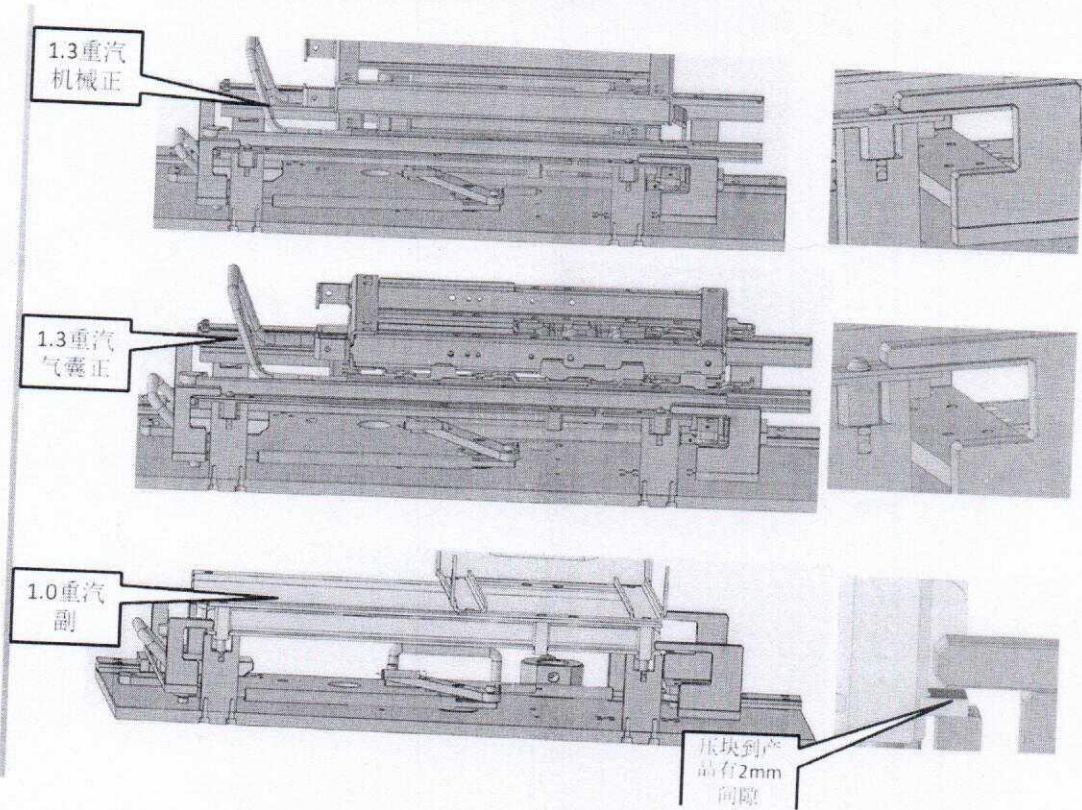
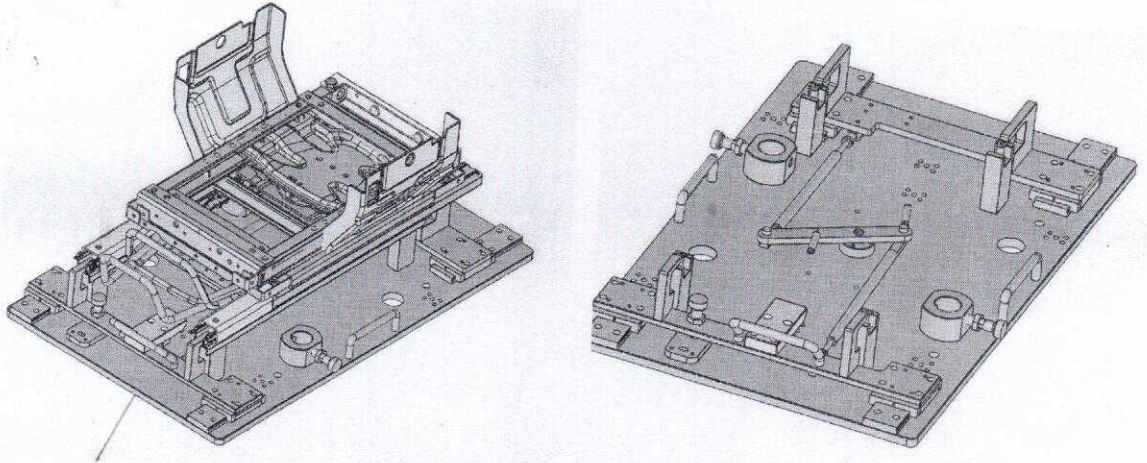

2.0 重汽座椅的摆放：

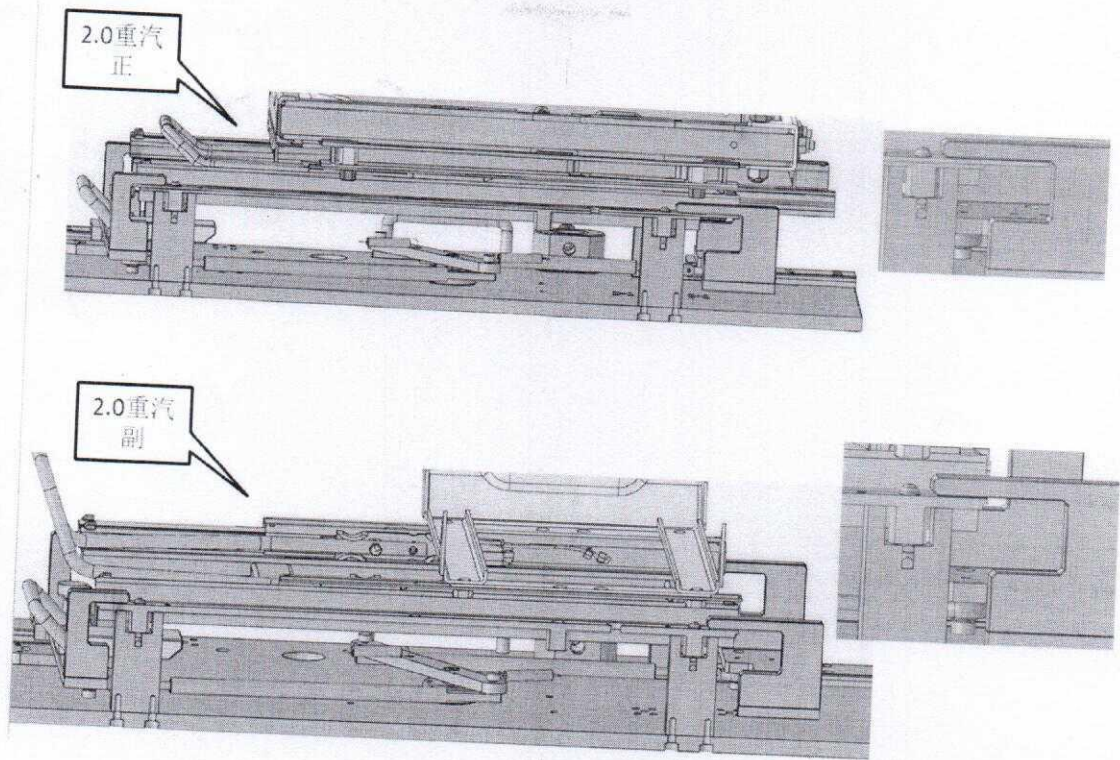

轻卡座椅的摆放;

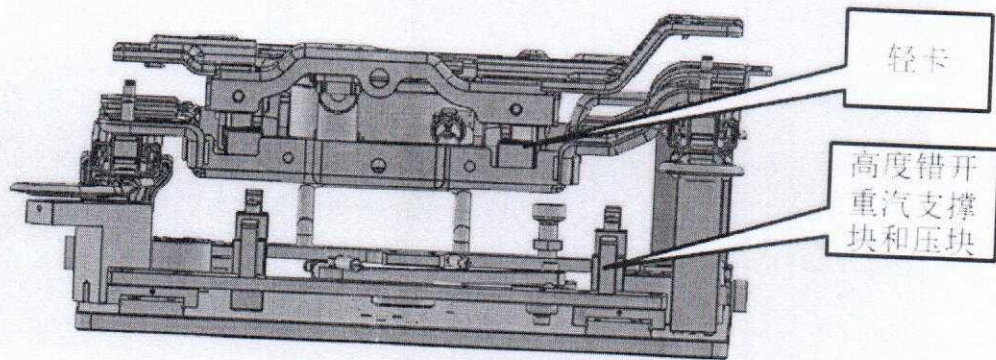

4. 验收要求

4.1. 预验收

- 预验收由甲方工程师在供应商处进行，检测定制的机器和设备是否符合技术协议中所列出的要求及标准。预验收时所需的物料须由乙方书面写出其要求。
- 在预验收过程中，要进行机器性能测试并且记录在档。机器性能测试在终检时须重复一次，并且性能测试数据必须是优良的。
- 只有预验收完成并输出双方签字的预验收合格报告后，才可以进行机器设备的发货。

4.2. 终验收

- 终验收在甲方生产现场执行。执行时必须有完整的机器设备资料。
- 终验收时间按照项目计划进行。
- 生产线全部设备、程序、机构须调试完成，乙方需安排人员陪产7天，确认生产线完全达到量产条件。
- 终验收条件满足相应的技术协议、调试要求、培训要求、陪产要求等。
- 终验收合格后，由甲方和乙方相关人员共同签署验收单。

5. 培训要求

- 甲方相关人员需参与生产线的安装和调试工作，并在此过程中接受设备维修、保养及操作等方面的培训。
- 在生产线调试完成后，乙方为甲方相关人员提供正式、必要的培训，包括但不限于设备的操作与调节，机械、液压、气动与电气系统的维护保养，异常问题的排查与处置措施等。

6. 售后服务要求

生产线质量保证期从终验收合格日开始计1年，乙方负责由于其本身产品质量或设计缺陷造成的损失。质保期内出现故障，乙方须及时解决问题。

其他情况如下：

- 质保期内非人为原因出现故障，乙方保证在接到甲方通知2小时内电话响应，24小时内到达现场并进行解决，在问题解决后，必须分析该问题产生

的原因和采用杜绝该问题再次发生的措施、原理，并且需要在生产现场跟踪设备运行 4 小时，设备正常运行 24 小时内更新设备的详细技术服务档案，其间发生的更换零部件费用、人工费、差旅费由乙方承担。

- 质保期内人为原因出现故障，乙方保证在接到甲方通知 2 小时内电话响应，24 小时内到达现场，并进行解决。其间发生的更换零部件费用、人工费用和差旅费由甲方承担。
- 质保期外出现故障，乙方仍提供终身维修，且保证在接到甲方通知 2 小时内电话响应，48 小时内到达现场，并进行解决。其间发生的更换零部件费用（或更换整机费用）、人工费、差旅费由甲方承担。

7. 其它

未尽事宜，甲乙双方友好协商解决。因本协议发生的争议，由双方友好协商解决，协商不成由提出方住所地法院管辖。

本协议一式二份，经双方正式授权代表签字盖章后生效，双方各持一份。

甲方（购买方）：河北光华荣昌汽车部件有限公司

代表（会签）：

日期：

（印章处）



乙方（供货方）：上海庆利机械设备有限公司

代表：

日期：

（印章处）





合同审批单

部门：	制造技术部		时间：	2021.11.27	
承办人：	吕家兴	联系人：	吕家兴	手机：	19831788639
合同内容概述	项目令号：		合同编号:HBGHRC-20211110-01		
	合同描述：M31RB生产线工装托盘采购合同		签约单位：上海庆利机械设备有限公司		
	<p>合同内容：M31RB生产线工装托盘采购合同，数量：16台，单价：10000.00元。</p> <p>合同金额：¥160000.00；金额大写：壹拾陆万元整（含13%增值税）</p> <p>结算方式：预付30%，发货前30%，验收30%，质保10%，质保一年。</p>				
部门意见	王... 2021.11.27				
总监意见	... 2021.11.27				
财务部	... 2021.11.27 ... 2021.11.27 ... 2021.11.27				
运营总监	...				
批准领导意见					
总经理	刘东明				

工 作 函

光华荣昌采购管理[2021]HS- 号

地址(Add) : 北京市昌平区流村镇工业园区
电话(Tel) : 010-89774863
邮编(Zip) : 102204
传真(Fax) : 010-89774860

网址 Http://www.bjghrc.com

紧急 回函 请审阅 请批注 请答复 报告 通知

M31RB 座椅装配线改造项目工程
托盘标段定标申请

领导：
因济南重汽 T5/汕德卡目前在 H6 专属线进行生产，考虑后期 H6 项目量产与济南重汽 T5/汕德卡项目在产能上无法满足的风险，现申请对 M31RB 座椅装配线的托盘进行委外改造。截止 2021 年 10 月 27 日，共 3 家供应商到现场查看设备情况，沟通技术方案并进行报价，具体如下（价格含 13% 增值税）：

供应商	上海庆利机械设备有限公司	黄骅市世翰专用设备有限公司	天津市朗力机械设备有限公司
报价金额	160656.00	275720.00 元	227200.00 元
最终协商价格	160000.00	275720.00 元	22 万
技术评审	技术评审已通过	技术评审已通过	技术评审已通过
商务评审	付款方式：合同签订 7 日内支付 30% 预付款，货到一周内支付 30% 预验收款，验收合格后 7 日内支付 30% 验收款，质保一年，质保到期后 15 天内付清尾款。支付方式：只接受电汇。	付款方式：合同签订 7 日内支付 30% 预付款，货到一周内支付 30% 预验收款，验收合格后 7 日内支付 40% 验收款。支付方式：只接受电汇。	付款方式：合同签订 7 日内支付 30% 预付款，验收合格后 7 日内支付 70% 验收款。支付方式：只接受电汇。
工期	50 天	60 天	60 天
最终结果	✓		

此项目中上海庆利工期可以满足我公司要求，价格也具有优势，且此公司为专业生产线改造厂家，建议由上海庆利承接此托盘项目。

拟文：马家庆

部门审核：王学东 2021.10.27

部门批准：李mm 2021.10.27

运营总监：王学东 2021.10.27

领导，请批示

刘东 2021.10.27

天津市西青区中北工业园辰星路26号

天津市朗力机械设备有限公司
Tianjin Langli Machinery Equipment Co., Ltd

电话: (86)022-87910660
Tel: (86)022-87910660

传真: (86)022-87910660
Fax: (86)022-87910660

河北光华荣昌汽车零部件有限公司

QUOTE: LL2021-10-18

FAX NO:
ATTN: 吕先生

报价单

币种: RMB

序号 Item	描述 Description	数量 Qty	单位 Unit	单价 (含13%增值税) Unit Price	合计金额 (含13%增值税) Total amount
1	托盘 (带旋转、快速切换、平移压紧)	16	套	14,200.00	227,200.00
2					
3					
4					
5					
6					
7					
8					
9					
10					
11	合计	16	项		227,200.00

报价单号: L-20211018

- 1 DELIVERY (纳期) 合同签订后2个月
- 2 PAYMENT (支付方式) 合同签订2周内预付30%: 验收合格后支付70%:
- 3 VALIDITY (有效期限) 4周
- 4 VAT IS INCLUDED



报价 LIST

河北光化荣昌 贵中

河北衡水高新区 新区六路

提交人：黄正吉

电话：189 0134 8939

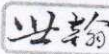

黄骅市世翰专用设备有限公司

黄骅市经济技术开发区二号路丰塑料厂院内

法人：金德奎

日期：2021年10月25日

Email: shihanjianju@163.com 16815



报价内容：座椅托盘报价

下記와 같이 見積을 題出합니다.

NO.	品号	品名	单位	数量	单价	金额	含税价格	备注
1	共用	托盘底座	SET	16	10,000	160,000	180,800	托盘+固定+翻转 (托盘共用)
2	单独	重汽机械减震-正驾 (支架)	SET	1	12,000	12,000	13,560	
3	单独	重汽气囊减震-正驾 (支架)	SET	1	12,000	12,000	13,560	
4	单独	重汽1.0-副驾 (支架)	SET	1	12,000	12,000	13,560	
5	单独	重汽2.0-正驾 (支架)	SET	1	12,000	12,000	13,560	
6	单独	重汽2.0-副驾 (支架)	SET	1	12,000	12,000	13,560	
7	单独	M4-正驾 (支架)	SET	1	12,000	12,000	13,560	
8	单独	M4-副驾 (支架)	SET	1	12,000	12,000	13,560	
TOTAL						244,000	275,720	

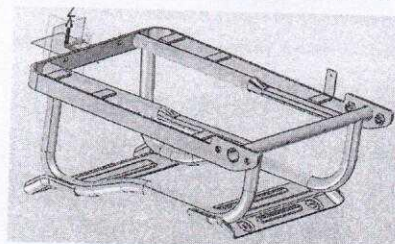
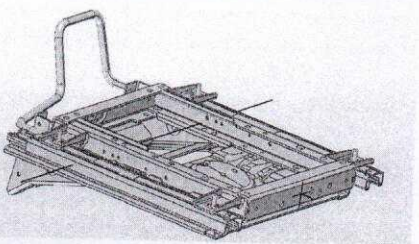
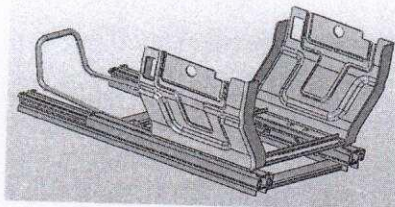
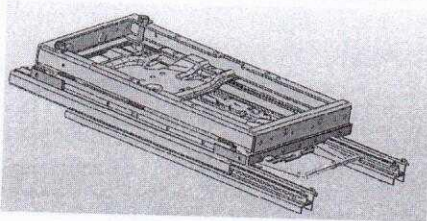
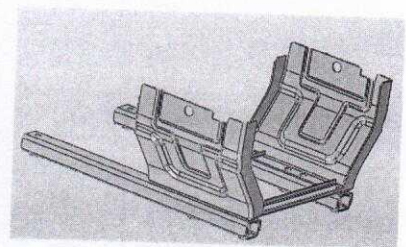
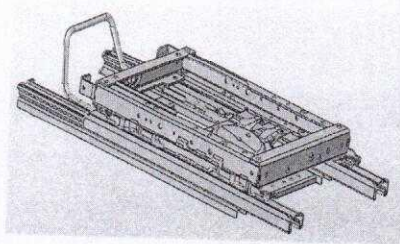
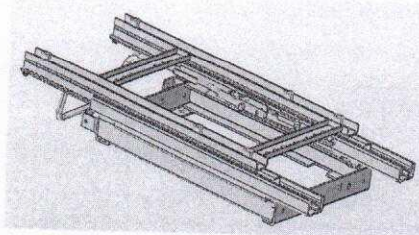



合同审批单

部门：	采购部		时间：	2021.7.13	
承办人：	吕家兴	联系人：	吴英各	手机：	18610116052
合同内容概述	项目令号：		合同编号：		
	合同描述:M31RB生产线改造合同		签约单位:上海庆利机械设备有限公司		
	<p>合同内容：M31RB生产线的改造合同，2021年9月10号前完成交付。 合同金额：350000.00(大写金额：叁拾伍万元整) 付款方式： 1、预付款：自合同生效之日起7日内，甲方向乙方支付本合同总金额的30%货款。 2、设备验收款：乙方将该改造项目所需设备及辅材准备完成后运至甲方工厂，在甲方确认无误后乙方为甲方开具本合同总金额30%货款的增值税专用发票（含13%税率），甲方在收到该发票后7日内支付乙方此设备验收款。 3、项目验收款：M31RB生产线整体改造、调试、试运行完成且甲方验收合格后，乙方提供合同总金额的40%增值税专用发票（含13%税率），甲方在收到该发票后15日内支付乙方本合同总金额的30%货款。 4、质保金：合同总金额的10%为质保金，质保期为一年。</p>				
部门意见	吴英各 2021.7.13		备注：验收款和质保金 可接受 最低34万元。		
法务部意见					
事业部运营总监	王磊 2021/7/15				
采购总监					
财务部	杜金 2021				
批准领导意见					
总经理	何松山 会签 刘东明				

M31RB 生产线改造合同

甲方（购货单位）：河北光华荣昌汽车部件有限公司

乙方（供货单位）：上海庆利机械设备有限公司

合同编号：

签约地点：河北省黄骅市

签约时间：2021年7月13日

为保证合同的正确履行，维护合同双方的合法权益，依照《中华人民共和国合同法》及相关法律规定，甲乙双方本着责任共担、利益共享的原则，经协商一致，达成以下条款，双方共同遵守。

第一条 合同标的物

序号	名称	物资明细及改造方案	单位	数量	单价 (元)	总价 (元)	备注
1	M31RB 生产线改造	详见附件	项	1	350000	350000	
人民币大写：叁拾伍万元整							含 13% 增值税

备注：

1、本合同总价已包含 M31RB 生产线的改造、升级、维修款项和添加新设备的货款、税费、安装、运输、装卸、调试、技术、培训、咨询、服务、保险、检测、验收合格交付使用之前以及技术和售后服务等其他各项有关费用（如为进口货物，还应包括商检、关税和海关手续等费用），甲方无须向乙方另外支付本合同规定之外的任何费用。

2、本合同共有 2 个附件：1、物资清单；2、河北光华荣昌 M31RB 生产线改造（第一部分）技术协议补充说明。

第二条 改造工期

1、M31RB 生产线整体改造时间为 50 日，乙方应在 2021 年 9 月 10 号前完成 M31RB 生产线的改造并符合附件“河北光华荣昌 M31RB 生产线改造（第一部分）技术协议补充说明”的内容要求。

第三条 质量要求和技术标准

1、M31RB 生产线的改造需符合附件“河北光华荣昌 M31RB 生产线改造（第一部分）技术协议补充说明”的内容。同时货物的品种、规格、质量、等级、安全、卫生、包装、运输、有关环境保护的各项技术要求和检验方法等应符合国家标准，没有国家标准的应符合行业标准，没

有国家标准和行业标准的应符合地方标准。且应符合本合同目的以及质量、技术要求。

2、乙方提供的货物（包含设备、辅材、零配件、随机工具等）必须是全新的、表面和内部均无瑕疵的原厂正品。

3、包装和运输：

(1) 包装按国家标准执行，乙方应采取防潮、防雨、防冻、防锈等相应措施对货物进行包装，确保货物在正常作业和装卸条件下安全无损地到达合同指定地点。因包装不善造成的锈蚀、破损、丢失等均由乙方承担责任。

(2) M31RB 生产线的改造中所涉及的新设备上必须带有设备信息铭牌，铭牌上标有：货物名称、型号、生产日期和正常使用期限，附一份相应的操作手册、维护手册、质量保证文件、合格证、服务指南、产品说明书、使用说明书和保修证书等。

第四条 交货地点、方式

1、乙方应按照本合同约定的送货方式、送货地点交付货物。

交货地点：河北省黄骅市石港路与泰山道交叉口南河北光华荣昌汽车部件有限公司厂房内。

交货方式：乙方负责设备的装车、运输及卸货等事宜。

货运方式：由乙方自行解决，运费乙方负责。

2、乙方交付的机械设备应当完全符合本合同所规定的机械设备种类、数量和规格要求。

3、乙方将机械设备运至甲方指定交货地点并负责安装调试，机械设备投入使用并经过甲方验收合格后，方为机械设备交货完成。

4、乙方应当派技术人员在现场指导安装调试直至安装调试合格，乙方有义务在甲方指定时间内解决机械设备运行中发现的问题，乙方对机械设备的质量质保期为一年。

5、乙方应在机械设备发运后 1 日内将发运情况（发运时间、件数等）通知甲方，并派人在机械设备到达前抵达甲方指定交货地点，由乙方负责机械设备的卸货。

第五条 验收时间、地点、标准

1、甲方根据合同约定在甲方工厂进行设备及辅材的预验收：检查外观质量、核验规格数量；隐蔽缺陷在试车/运行/使用时再做检验、确认。如发现损坏或缺货等情况，乙方必须立即整改，因此造成的损失由乙方全部承担

3、2、M31RB 生产线改造调试完成，在甲方试运行 7 天后，甲方组织对乙方改造的电泳生产线进行最终验收，验收标准按照附件“河北光华荣昌 M31RB 生产线改造（第一部分）技术协议补充说明。”进行验收。如甲方认为不符合相关质量标准和本合同约定的相关事宜，须在检验完成或甲方发现缺陷之日起 3 个工作日内向乙方提出书面异议；乙方应在收到甲方的书面异议之日起 1 日内采取有效行动并积极解决，且不能影响甲方正常生产运行；乙方须在收到甲方书面异议之日起 7 日内，使之符合本合同约定的质量标准和甲方要求，但应按照本合同第十条第 3 款约定承担迟延交货的责任；如甲方认为该质量缺陷已严重影响甲方的使用，有权终止本

合同，乙方应承担因改造质量不合格而不能完工的责任。

4、如果乙方对甲方提出的书面质量异议不认可，双方可按以下方式确定检验机构进行检验：如该 M31RB 生产线为甲方本单位自行使用，双方可指定经双方认可的质量检验机构进行检验；如该 M31RB 生产线供甲方具体项目使用，则双方同意由该项目建设单位指定的质量检验机构进行检验。

如检验合格，则甲方承担检测费用，新改造的 M31RB 生产线视为验收合格；如检验不合格，检测费用由乙方承担，则甲方有权要求乙方采取措施修复或重新改造或退货或降价，但由此引起的迟延交货的责任按照本合同第十条第 3 款约定执行，甲方有权单方解除本合同。

第六条 付款方式

1、预付款：自合同生效之日起 7 日内，甲方向乙方支付本合同总金额的 30% 货款，做为预付款，共计：105000.00 元（大写人民币金额：壹拾万零伍仟元整），乙方为甲方开具该款项的增值税专用发票（含 13% 税率）；

2、设备验收款：乙方将该改造项目所需设备及辅材准备完成后，运至甲方工厂，在甲方确认无误后乙方为甲方开具本合同总金额 30% 货款的增值税专用发票（含 13% 税率），共计：105000.00 元（大写人民币金额：壹拾万零伍仟元整），甲方在收到该发票后 7 日内支付乙方此设备验收款，乙方在收到该款项后按期进行 M31RB 生产线的改造工作。

3、项目验收款：M31RB 生产线整体改造、调试、试运行完成且甲方验收合格后，乙方提供合同总金额的 40% 增值税专用发票（含 13% 税率），共计：140000.00 元（大写人民币金额：壹拾肆万元整），甲方在收到该发票后 15 日内支付乙方本合同总金额的 30% 货款，共计：105000.00 元（大写人民币金额：壹拾万零伍仟元整）。

4、质保金：合同总金额的 10% 为质保金，共计：35000.00 元（大写人民币金额：叁万伍仟元整）；质保期为一年，从该 M31RB 生产线改造项目整体竣工且验收合格之日起算，待质保期满且无任何质量问题，乙方向甲方申请付清余款（质保金扣除应由乙方承担的违约金、赔偿金后的剩余部分，无息）。质保金的支付，不代表甲方免除乙方在质保期外对甲方应尽的义务。

第七条 售后及保修

1、在终验收合格之日起进行免费保修服务，免费保修服务期限为一年。双方约定质量保修金为合同总价款的 10%，保修期满无任何质量问题，甲方返还乙方质保金扣除应由乙方承担的违约金、赔偿金后的剩余部分（无息）。乙方应按照国家有关法律、法规、规章和“三包”规定以及合同所约定的条件提供服务。所有材料（设备）保修及售后服务方式均为乙方上门保修。在保修期或乙方承诺的免费保修服务期内，由乙方派人员到机械（设备）使用现场维修，所产生的一切费用（包括更换耗材的费用、人工费等一切费用）由乙方承担。保修期内的保修方式按本条第 3 款的约定执行。

2、在保修期内，如由于火灾、水灾、地震、磁电串入等不可抗力原因及非甲方人为破坏因

素造成的损坏，乙方负责免费维修，机械（设备）维修费用中耗材部分（按成本计算）由甲方承担。

3、在保修期内，如货物设备非因甲方的人为原因而出现质量问题，甲方有权向乙方提出质量异议，乙方应按甲方要求予以维修、更换或退货并承担修理、调换或退货的实际费用；乙方不能修理或不能退换，应当赔偿因此给甲方造成的损失，甲方有权直接从质保金中扣除。乙方保证在接到故障电话后2小时内响应甲方要求，24小时内派员上门现场维护并排除故障修复使用，如在规定时间内不能修复解决，则提供相同功能档次的货物设备给甲方作为代替使用，确保甲方M31RB生产线的正常运作或进行。

4、在保修期外非操作原因出现故障，乙方保证在接到甲方通知2小时内电话响应，72小时内到达现场，并进行解决。其间发生的更换零部件费用（或更换整机费用）由甲方承担，人工费由甲方承担，差旅费由甲方承担。

第八条 知识产权

乙方保证其向甲方提供的机械设备在知识产权方面（包括但不限于商标权、专利权、著作权等权利）全部符合国家规定，否则因此给甲方造成损失的（包括但不限于甲方因此支出的赔偿金、和解金、行政罚金、律师费、诉讼费以及处理该争议的必要差旅费等一切费用）均由乙方承担。同时乙方应退还已向甲方收取的全部费用，同时，按合同总费用的两倍向甲方支付违约金；若由此给甲方造成其他损失的，乙方还应继续承担赔偿责任，直至甲方的全部损失得到弥补为止。

第九条 安全责任

M31RB生产线改造期间乙方应当保证施工人员及相关人员的人身及财产安全，如出现任何意外，乙方承担全部责任。

第十条 违约责任

1、乙方无正当理由解除本合同的，应支付合同价格100%的违约金。如支付违约金后，仍不能完全弥补对方所遭受的损失，应继续承担赔偿责任。

2、乙方所交付的机械设备种类、型号、规格及质量不符合本合同规定的，甲方有权拒收或退货，乙方除承担迟延履行责任外，还应立即调换货物；如若逾期超过7天的，甲方有权解除本合同，乙方除应在合同解除后7日内返还甲方已支付费用、承担迟延履行责任外，还应向甲方支付合同价格50%违约金。若退还款项迟延，每逾期一天乙方应按已收甲方货款的0.5%向甲方支付滞纳金。乙方未向甲方支付上述所有款项之前，设备所有权归甲方所有。

3、乙方逾期交付，每逾期一天，应支付合同总额0.5%的违约金。逾期交付超过10天，视为交付不能，乙方应返还甲方已付款项，甲方有权解除合同，并要求乙方支付合同总100%违约金。不能完全弥补对方所遭受的损失，还应继续承担赔偿责任。

4、甲方未按本合同约定向乙方支付货款的，每逾期一天，以逾期货款为基数、按中国人民

银行公布的同期银行基准存款利率向乙方支付违约金。

5、若因项目工程总体设计原因，需要对乙方提供的部分设备进行变更的，乙方应无条件予以调换，并及时供货。对于变更的费用及交货时间，双方另行协商确定。

6、乙方未能按本合同约定履行保修义务的，甲方有权委托第三方予以维修，由此产生的全部费用由乙方承担，该费用由甲方从质保金中予以扣除，质保金不足以支付该笔费用的，乙方应继续承担赔偿责任，直至甲方的全部损失得到弥补为止。由此给甲方造成损失的，乙方还应赔偿因此给甲方造成的全部损失。

7、乙方不得以任何形式将本合同的权利义务全部或部分转移。如若转移的，甲方有权立即解除合同，乙方应返还全部费用，并承担本合同价格 100% 的违约责任。

第十一条 不可抗力

如发生不可抗力事件，受不可抗力事件影响的一方应取得公证机关的不能履行或不能全部履行合同的证明，并在事件发生后 1 个工作日内，及时通知另一方。双方同意，可据此免除全部或部分责任。

第十二条 争议解决方式

在本合同履行过程中发生争议的，由双方协商解决；协商不成时，向甲方所在法院提起诉讼。

第十三条 合同的生效和其它条款

1、本合同履行过程中，因甲方采购计划调整，甲方有权中止履行，待计划调整后继续履行合同，期限可顺延；合同履行过程中，乙方就采购过程或结果被投诉的，甲方有权中止合同的履行。

2、除本合同外，如甲乙双方在合同的履行过程中有其他商定的补充文件，经双方法定代表人或授权代表签字并盖章（加盖公章或合同专用章）后生效，与本合同具有同等法律效力。

3、附件视为本合同一部分。合同附件中的内容，与主合同有冲突的，以主合同为准。合同履行过程中签署的补充文件，前后有冲突的，或者与主合同有冲突的，以在日期上最后签订的文件为准。

4、本合同文本采用打印方式，手写或涂改无效（签字部分除外）。本合同自双方签字并盖章后生效。本合同一式 贰 份，甲、乙双方各执 壹 份，每份具有同等法律效力。

（以下无正文）

（本页签字页）

甲方：河北光华荣昌汽车部件有限公司
法定代表人：赵月强
委托代理人：张黎明
银行：河北黄骅农村商业银行股份有限公司营业部
帐号：276260122000069725
地址：黄骅市经济开发区
电话：0317-596559
传真：
2020年7月13日

乙方：上海庆利机械设备有限公司
法定代表人：
委托代理人：
银行：
帐号：
地址：
电话：
传真：
2021年7月13日

物资清单

序号	名称	规格参数	数量	单位	单价	总价
一、工装托盘（三层工装，下层固定、中层水平旋转，每旋转90度可以定位一次）			16	套	10000	160000
1.1	底板+RFID存储卡	用铝板制作	1	套	2700	2700
1.2	旋转支持	非标制作	1	支	1000	1000
1.3	上层旋转板+定位工装	非标制作	1	件	6000	6000
1.4	五金件		1	套	300	300
二、灯架（15工位）			1	套	60000	60000
2.1	立柱	用80*80方管制作	11	组	1600	17600
2.2	链接板	Q235板制	11	个	239	2629
2.3	纵梁、横梁	4080铝型材制	99	米	157	15543
2.4	日光灯通铝	60*30*6000/支	24	米	90	2160
2.5	格栅日光灯	18W LED双管日光灯及灯架	12	套	139	1668
2.6	线槽铝型（含盖）	40*80	66	米	50	3300
2.7	工具吊滑轨		30	米	60	1800
2.8	工具吊滑轮		12	个	50	600
2.9	工艺看板	A4图幅有机玻璃制	12	套	140	1680
2.10	工艺看板支架	铝型材4040	60	米	60	3600
2.11	美的风扇		10	个	180	1800
2.12	插座和支架	220V 国产	10	个	80	800
2.13	日光灯、风扇开关		48	个	40	1920
2.14	网络线	高柔软	3	卷	400	1200
2.15	电源线	2.5平方	3	卷	500	1500
2.16	五金件		1	套	2200	2200
三、气密检测设备			1	套	130000	130000
3.1	气密测试仪	高压型	1	套	80000	80000
3.2	标准校准仪		1	个	5000	5000
3.3	高压泵		1	个	5000	5000
3.4	测试仪框架	非标制作	1	个	8000	8000
3.5	硬件+软件费用		1	套	32000	32000

工 作 函

光华荣昌采购管理[2021]HS- 号

地址(Add)：北京市昌平区流村镇工业园区

邮编(Zip)：102204

电话(Tel)：010-89774863

传真(Fax)：010-89774860

网址 H- ttp://www.bjghrc.com

- 紧急
 回函
 请审阅
 请批注
 请答复
 报告
 通知

M31RB 整椅装配线改造项目工程定点申请

领导：

因济南重汽 T5/汕德卡目前在 H6 专属线进行生产，考虑后期 H6 项目量产后与济南重汽 T5/汕德卡项目在产能上无法满足的风险，现申请对 M31RB 整椅装配线进行委外改造。截止 2021 年 6 月 29 日，共 3 家供应商到现场查看设备情况，沟通技术方案并进行报价，具体如下（价格含 13%增值税）：

供应商	上海庆利机械设备有限公司	哈尔滨三迪工控工程有限公司	厦门三友和机械有限公司
报价金额	37.3808 万	42.8144 万	62.494876 万
最终协商价格	36 万	41 万	58 万
技术评审	技术评审已通过	技术评审已通过	技术评审已通过
商务评审	付款方式：合同签订 7 日内支付 30%预付款，货到一周内支付 30%预验收款，验收合格后 7 日内支付 30%验收款。质保 1 年，质保到期后 1 月内付清余款。 支付方式：只接受电汇，不接受扣点。承兑需加 3%个点。	付款方式：合同签订后 7 日内支付 30%货款，货到现场 7 日内支付 30%预验收款，验收合格后 7 日内支付 30%验收款。质保 1 年，质保到期后 1 月内付清余款。 支付方式：电汇或者承兑，不接受扣点，预付款需是电汇。	付款方式：预付 30%，货到 30%，验收 30%，质保一年。质保到期后 1 月内付清余款。 支付方式：承兑或者现汇结算，现汇扣 3 个。
工期	50 天	45 天	70 天
最终结果	经再次协商最终 35 万		

此项目中上海庆利工期可以满足我公司要求，价格也具有优势，且和此公司之前合作过改造项目，建议上海庆利承接此改造项目。

拟文：王承光

审核：吴建君 2021.7.1

批准：刘东明

日期：

领导，请批示

王承光 2021.07.02

王承光 2021.7.6



工作联系函

申请

通知

通报

报告

主题：关于 M31RB 整椅装配线改造 T5/汕德卡座椅装配线的申请

一、原因：

因济南重汽 T5/汕德卡目前在 H6 专属线进行生产，考虑后期 H6 项目量产后与济南重汽 T5/汕德卡项目在产能上无法满足的风险。

二、需求：

目前已与设备改造厂家进行沟通，并确定改造技术方案，现申请对 M31RB 整椅装配线进行委外升级改造成 T5/汕德卡座椅装配线，具体技术要求、改造方案，报价，请见附件。

发起部门：总装物流工艺部	拟文：范晓良	审核：付新龙 2021.06.09
批准：刘米	批准日期：	





固定资产采购申请单

编号: _____ 申请单位: 河北 生效日期: 2021.6.9 第一页

申请部门: <u>制造工艺部</u>		<input checked="" type="checkbox"/> 预算内: <input type="checkbox"/> 预算外:		预算使用部门: <u>制造工艺部</u>					
预算项目名称: <u>M31RB线体改造济南重汽T5/汕德卡生产线</u>		预算编号: <u>GYB004-1601006</u>							
计划投资额	序号	固定资产名称	描述	单价	数量	单位	分类	预计金额(元)	预计效益实现期
	1	M31RB整椅装配线改造	工装托盘	10041	16	个	机器设备	160,656.00	
	2		灯架(15个工位)	59932	1	套	机器设备	59,932.00	
	3		气密检测设备	129023	1	套	机器设备	129,023.00	
	4		运费和安装费用	24200	1		其他设备	24,200.00	
	5						其他设备	-	
	6						其他设备	-	
	7						其他设备	-	
	8						其他设备	-	
	9						其他设备	-	
总金额:								¥373,811.00	

大写金额: 人民币叁拾柒万叁仟捌佰壹拾壹元整

部门经办人: 范瑶臣

上海庆利, 李岩利 13816390918
 厦门三友和, 沈州州 17706022275
 哈三迪, 雷天雨 15636138886

主管部门意见	采购部门意见
同意 付瑶臣 2021.06.10 财务总监	范瑶臣 2021/6/10 总经理批准
高庆博 6.10 财务总监	集团总裁/副总裁批准
付瑶臣 10/6-21	李岩利