

B41V后视镜检具价格说明

一，检具骨架部分承担后视镜投影商标的检测

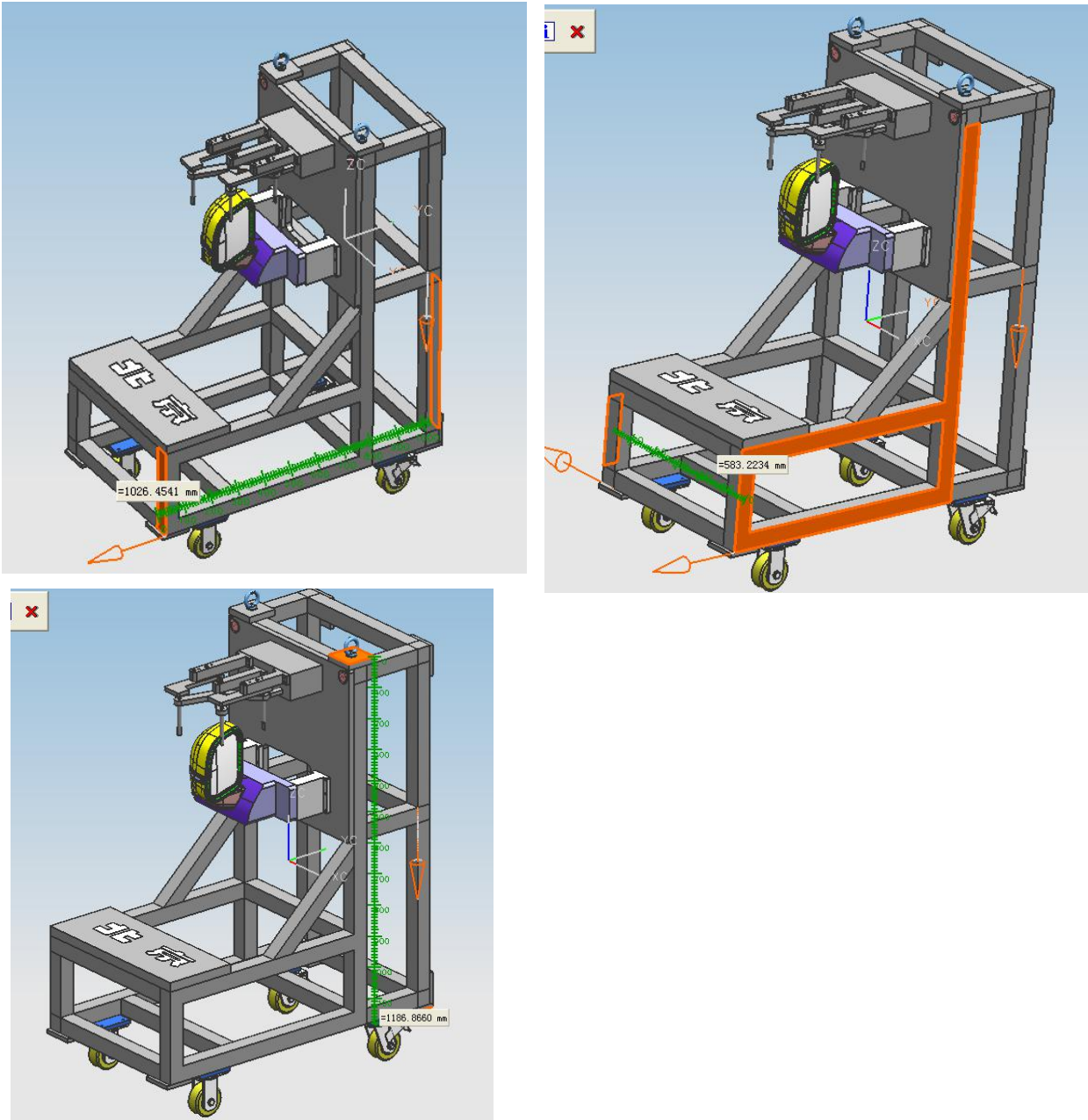

检具骨架尺寸（长X宽X高）： 1026 X 583 X 1186 mm

骨架为钢管焊接材料费用：1200元，焊接费用800元

骨架数控铣床加工费用：2100元

骨架热处理费用：400元

合计未税费用：4500元

二，检具主体部分是安装到检具骨架上，承担模拟安装镜体和后视镜角度检测

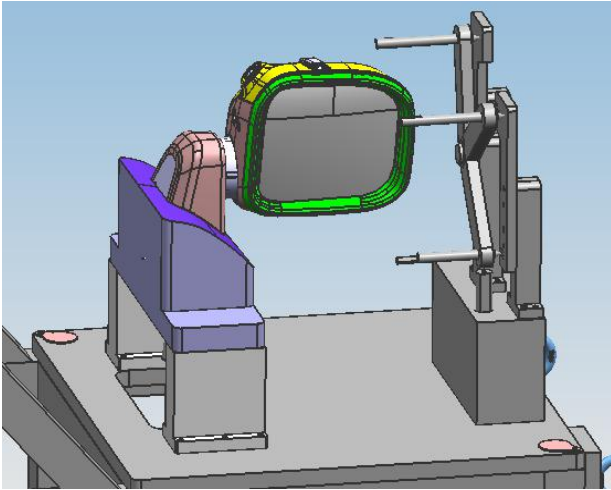

检具主体安装后视镜状态

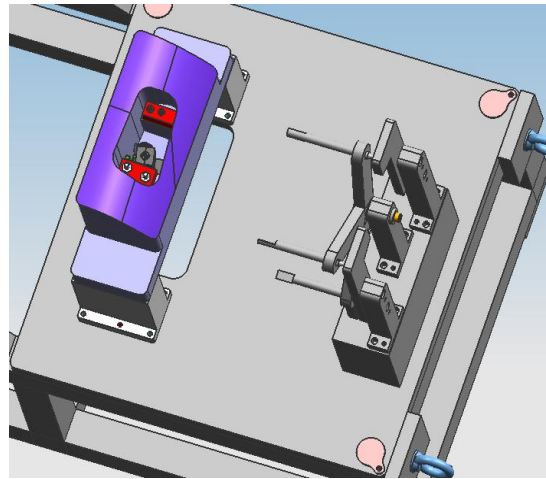

检具主体未安装后视镜状态

检具主体制造未税费用：8850元

全部检具制造合计未税费用：13350元

天津安美逸盛汽车检具有限公司

2023-20-21