

1 2 3 4 5 6 7 8

图号	客户图号	规格	d		dc		h		n	
			min	max	min	max	min	max	min	max
160069513	BFA0010133	φ7-0.9	6.715	6.790	14.00	14.30	0.88	0.92	5.792	5.888

其余 6.3

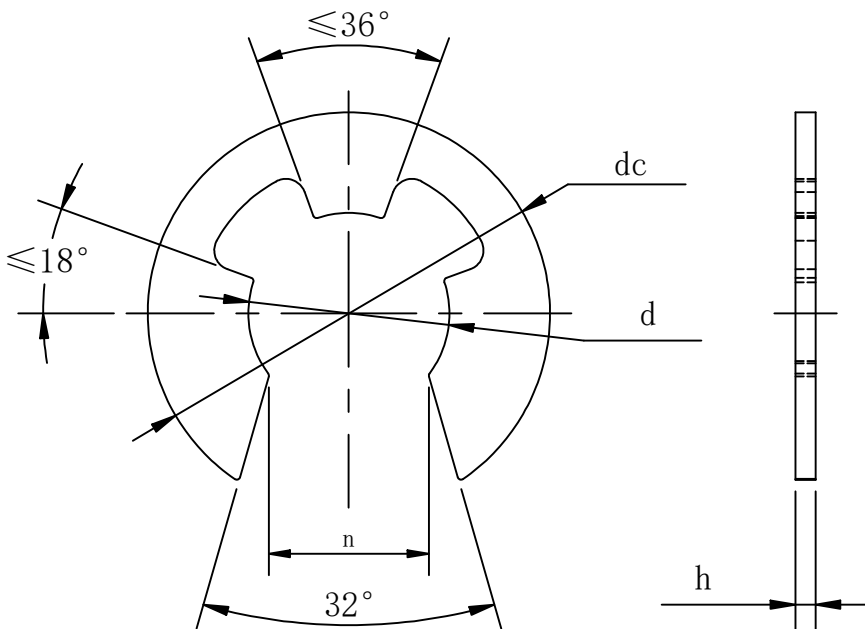

受控部门: QA  
2022-02-A  
受控文件

上锐(常州)供应链管理有限公司  
 受控 2023-11-13 日期  
 受控文件

技术要求:  
 1、表面光滑无毛刺, 不得有任何影响使用的缺陷;  
 2、其余尺寸参照GB/T 896-2020执行;  
 3、材料: 65Mn 弹簧钢;  
 4、性能等级: 47~54HRC;  
 5、表面处理: 发黑。

客户确认:		生产确认:		名称	弹簧钢开口挡圈						
设计	黄佳龙	2023-11-13	规格	φ7-0.9		1					
审核	王浩	2023-11-13	编码	160069513	比例	/	版本	标记	处数	修改人	日期
标准			材料	弹簧钢	单重						
审批			PATT	N	PPAP	N			上锐工业		

1 2 3 4 5 6 7 8

A  
B  
C  
D  
E

A  
B  
C  
D  
E

F

F