



新产品试制零部件采购订单

安路普(北京)汽车技术有限公司

表单编号	GR-61-00-234 (A/O)
生效日期	2022年9月23日
订单号	20220870

项目:	重庆铁马军车 (ZY2246)	要求到件日期:	2022年9月25日	审批日期	2022/9/23
发至:	公司名称 (部门)		接收人	联系方式	邮箱
	航天宏达 (泊头) 机械科技有限公司		赵玉印	18333072692	<u>btxycy@126.com</u>
发起人:	刘海英	审核:		批准:	
北京公司联系人:	连晓雨	18612905857	邮箱: lianxiaoyu@bjghrc.com		

要求:

- 1、贵公司发往北京光华荣昌汽车部件有限公司每个零部件必须要有图号标识,并同时附零部件清单、出厂装配尺寸自检报告、材质理化报告及试验检测报告。
- 2、贵公司在收到传真后24小时内,请回复发件人予以确认;如果传真看不清或少页请迅速告知发件人;
- 3、如零部件因特殊原因不能按时到,请提前5天书面反馈发件人;
- 4、贵公司如无专人送货,必须将发货凭证即时反馈订单发起人;

收货人: 史义虹 13313172135
收货地址: 河北黄骅市经济技术开发区泰山道南端 河北光华荣昌汽车部件有限公司

序号	零件号	名称	规格参数	采购数量	单位	货款支付	最迟到货时间	备注
1	SLT0011652	防滑铝板安装板金分总成	/	25	件	/	2022/9/25	具体见附件图纸
2	SLT0011654	防滑铝板安装板金分总成	/	25	件	/	2022/9/25	具体见附件图纸

回 执 单

研发中心: 我单位与 年 月 日收到订单编号为 的新产品试制订单,通过核实确认,反馈入下通过核实确认,特向贵公司反馈如下: A: 保证准时到位 B: 存在以下影响因素

序号	图 号	零部件名称	影响因素	解决措施	未税单价 (元)	金额 (元)	预计到位日期
1							
2							

回执单位: _____ 回执人: _____ 日期: _____
注: 请贵公司收到订单后1天内及时回执编制人,以便我们及时安排试制计划。

Z99110017S

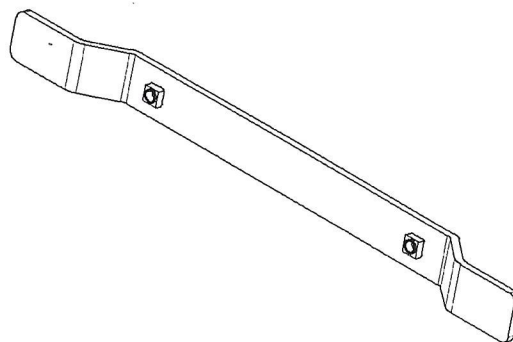
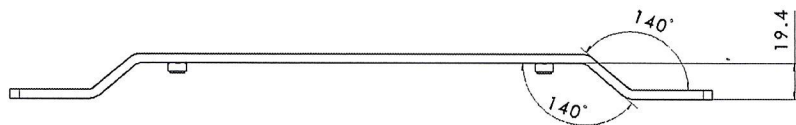
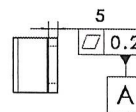
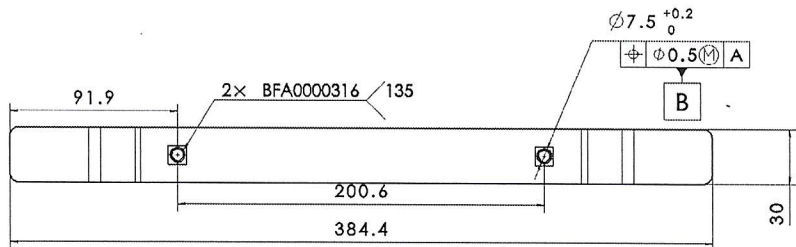

技术要求:

- 1.未注尺寸公差依图中公差表执行,未注尺寸见三维数模;
- 2.焊接外观应平整、光滑,焊点均匀、牢固,不允许有漏焊、虚焊、开焊、脱焊、气孔、裂纹、烧穿及未焊透、表面焊渣等缺陷,飞溅应消除,满足GB-T12429-1990的标准;
- 3.烧焊熔入深度0.3mm以上,焊缝强度不低于母材;
- 4.焊接部位必须为实焊,图纸标注焊接长度均为实际长度;实际焊接长度=有效焊接长度+工艺焊接长度;
- 5.所有匹配部件应避免变形;
- 6.汽车产品中有毒有害物质应满足GB/T 30512-2014《汽车禁用物质要求》中的规定;
- 7.产品实际重量与理论重量差控制在5%以内;

A		A		零件新增, 图纸下发		张磊 20220920	
3D版本	分区	更改文件号	2D版本	更改描述	更改日期	审核日期	批准日期
第一角投影视图		一般公差		北京光华荣昌汽车部件有限公司		名称	
线性	GB/T19804-A	角位	GB/T19804-A	材料	ASSY		防滑铝板安装钣金总成
形位	GB/T19804-A	特殊特性符号: [1] 安全性; [2] 关键特性	阶段标记	重量(Kg)	比例	件号(图号)	
设计	张磊 20220920	标准化	李少一 20220920	A	0.4695	1:2	SLT0011652
审核	李燕茹 20220920	批准	张磊 20220920	共 1 张 第 1 张			

受控

项目代号: 零件号

SLT0011654

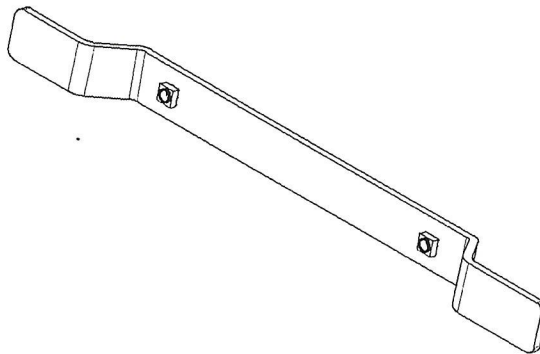
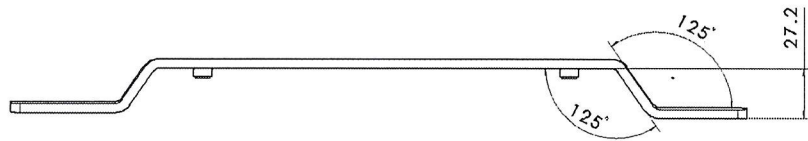
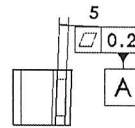
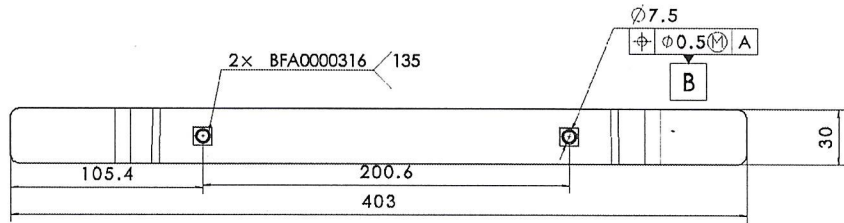

技术要求:

- 1.未注尺寸公差依图中公差表执行,未注尺寸见三维数模;
- 2.焊接外观应平整、光滑,焊点均匀、牢固,不允许有漏焊、虚焊、开焊、脱焊、气孔、裂纹、烧穿及未焊透、表面焊渣等缺陷,飞溅应消除,满足GB-T12429-1990的标准;
- 3.烧焊熔入深度0.3mm以上,焊缝强度不低于母材;
- 4.焊接部位必须为实焊,图纸标注焊接长度均为实际长度,实际焊接长度=有效焊接长度+工艺焊接长度;
- 5.所有匹配部件应避免变形;
- 6.汽车产品中有毒有害物质应满足GB/T 30512-2014《汽车禁用物质要求》中的规定;
- 7.产品实际重量与理论重量差控制在5%以内;

A	A	零件新增, 图纸下发	张磊	20220920			
3D版本	分区	更改文件号	2D版本	更改描述	更改日期	审核日期	批准日期

<p>第一角投影视图</p>	一般公差		<p>北京光华荣昌汽车部件有限公司</p>	<p>材料</p> <p>ASSY</p> <p>名称</p> <p>防滑铝板安装钣金总成</p>			
	线性	GB/T19804-A			阶段标记	重量(Kg)	比例
	角度	GB/T19804-A	设计	A	0.5043	1:2	件号(图号)
	形位	GB/T19804-A	审核	共 1 张	第 1 张		SLT0011654

受控

图号: SLT0011654