

申请

通知

通报

报告

主题: G3 安全带织带耐摩擦试验合格报告申请

领导好:

客户反馈襄阳 3-7 耐久试验车 G3 副驾座椅 6000 公里出现安全带织带异常磨损问题 (见下图), 要求我司对故障织带做耐摩擦试验, 对比织带耐摩擦试验国标、客户企标, 试验方法 (见下图) 和判定均存在差异, 试验后国标对织带外观无要求, 客户企标要求织带边缘无毛边现象, 为避免标准差异造成试验结果判定, 现申请先出合格报告以满足客户需求。



问题图示

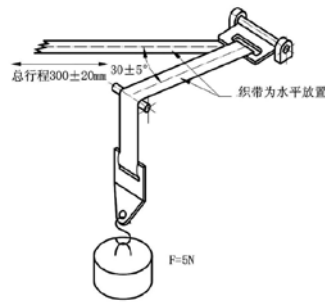

国标试验方法



客户试验方法

拟文: 侯广冀	审核: /	日期: 2024.6.6	发起部门: 座椅开发中心
发起部门意见:			批准日期:
接收部门意见:			接收日期:
			接收日期:
总经理的意见:			批准日期: