

河北光华荣昌汽车部件有限公司

A6靠背及底座焊接总成夹具项目方案



XR AUTOMATION 熙锐

广州熙锐自动化设备有限公司
XR Automation Equipment (GZ) Co., Ltd.

【 夹具方案书 】

【 车型 】：

【 夹具名称 】：主驾驶靠背骨架焊接总成一序

【图例说明】



【本方案为初步方案，可根据实际情况调整】

● 气控弧焊夹具式样

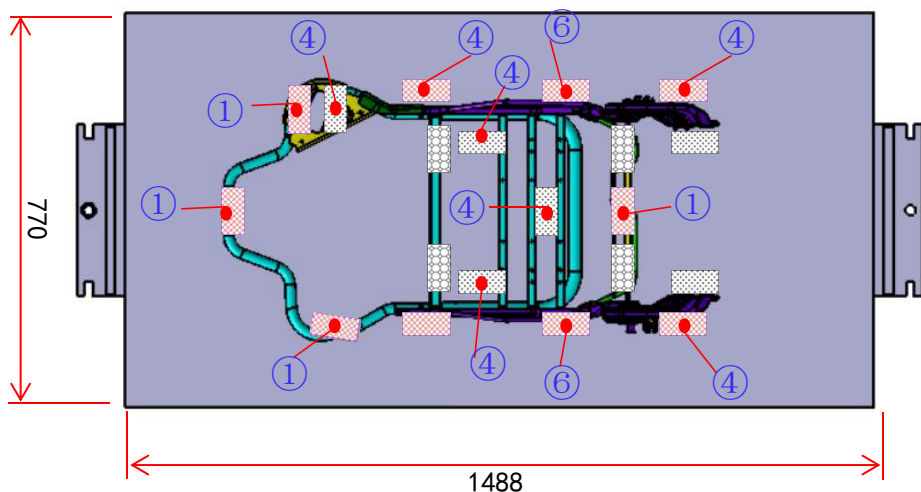

副驾驶靠背骨架焊接
总成一序与主架对称

【电气元件一览】

- PLC： 无
- 气 缸： 亚德客
- 电 磁 阀： 亚德客
- 气管： 紫铜管
- 感应器： 无

【夹具单元结构一览】



【夹具BASE】

本方案采用右图A类BASE

含翻转架

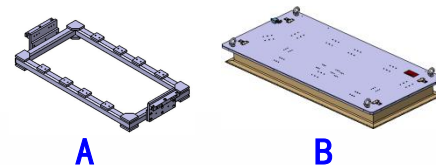

【 夹具方案书 】

【 车型 】：

【 夹具名称 】：主驾驶靠背骨架焊接总成二序

【图例说明】



【本方案为初步方案，可根据实际情况调整】

● 气控弧焊夹具式样

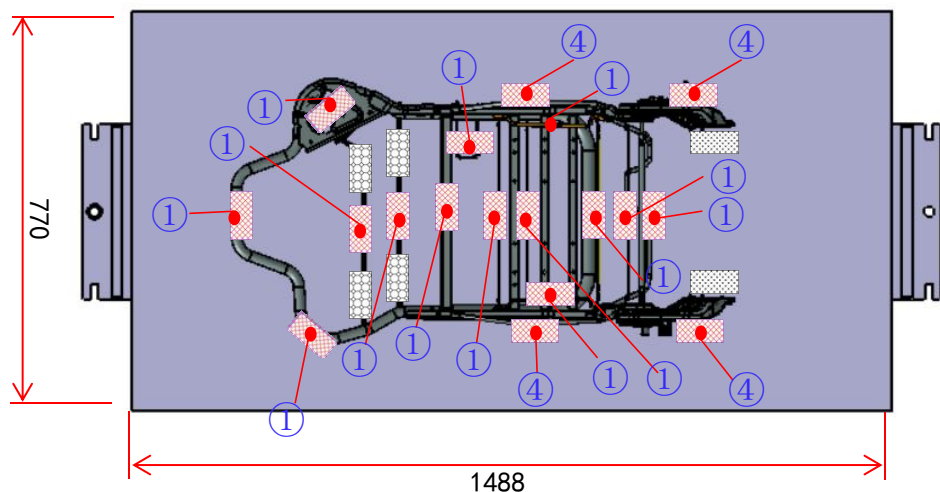

副驾驶靠背骨架焊接
总成二序与主架对称

【电气元件一览】

- PLC：无
- 气 缸：亚德客
- 电 磁 阀：亚德客
- 气管：紫铜管
- 感应器：无

【夹具单元结构一览】



【夹具BASE】

本方案采用右图A类BASE

含翻转架

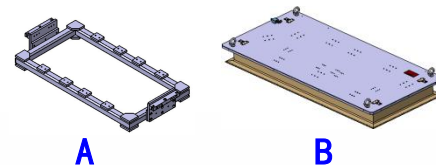

【 夹具方案书 】

【 车型 】:

【 夹具名称 】:宽车副驾驶坐垫骨架焊接总成

【图例说明】



【本方案为初步方案，可根据实际情况调整】

● 气控弧焊夹具式样

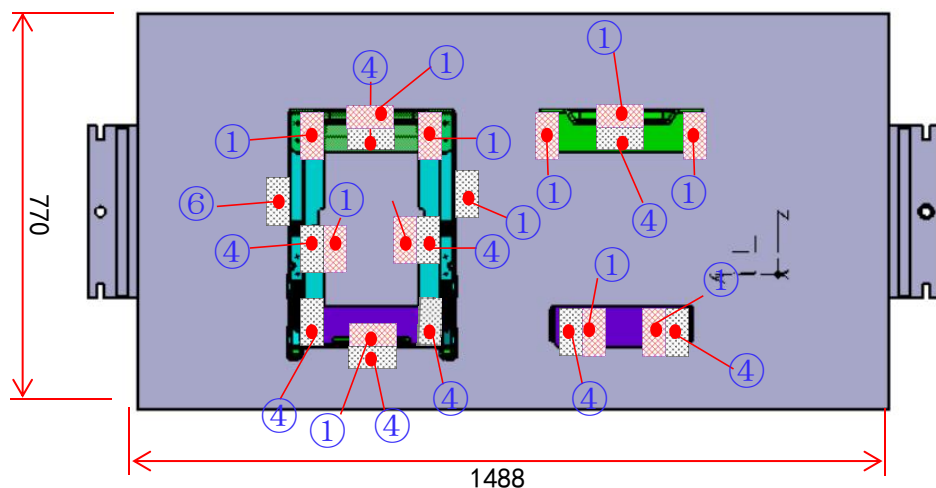

【电气元件一览】

- PLC: 无
- 气 缸 : 亚德客
- 电 磁 阀: 亚德客
- 气管 :紫铜管
- 感应器 : 无

【夹具单元结构一览】



【夹具BASE】

本方案采用右图A类BASE
含翻转架

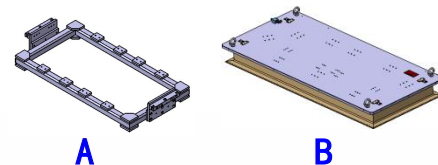

【 夹具方案书 】

【 车型 】:

【 夹具名称 】:中宽车副司机底座焊接总成

【图例说明】

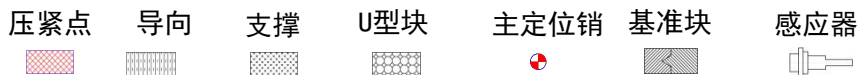

【本方案为初步方案，可根据实际情况调整】

● 气控弧焊夹具式样

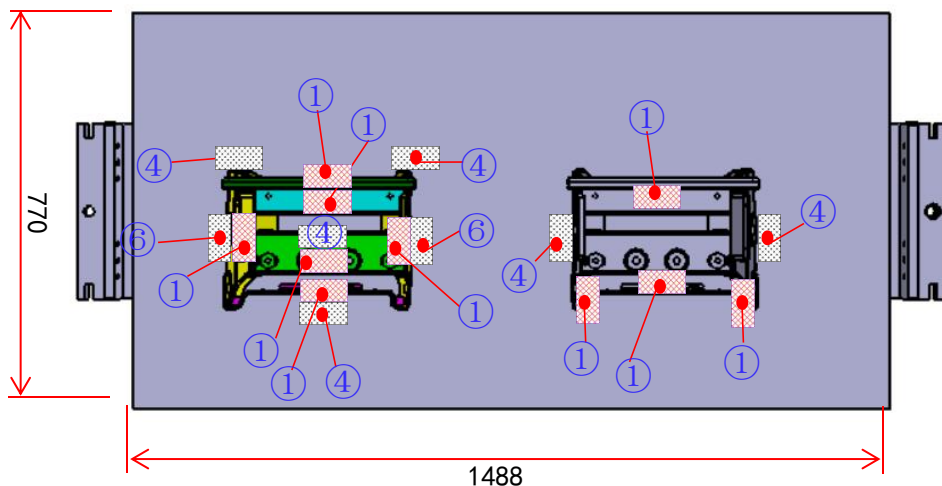

【电气元件一览】

- PLC: 无
- 气 缸 : 亚德客
- 电 磁 阀: 亚德客
- 气管 :紫铜管
- 感应器 : 无

【夹具单元结构一览】



【夹具BASE】

本方案采用右图A类BASE
含翻转架

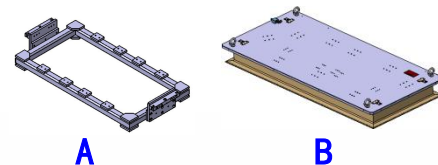

副司机底座焊接总成改造:

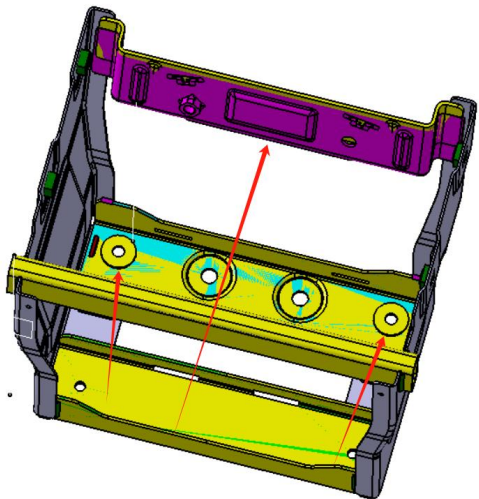

副司机底座焊接总成
共设变1个零件；新
增2个零件。
(黄色为新工件)

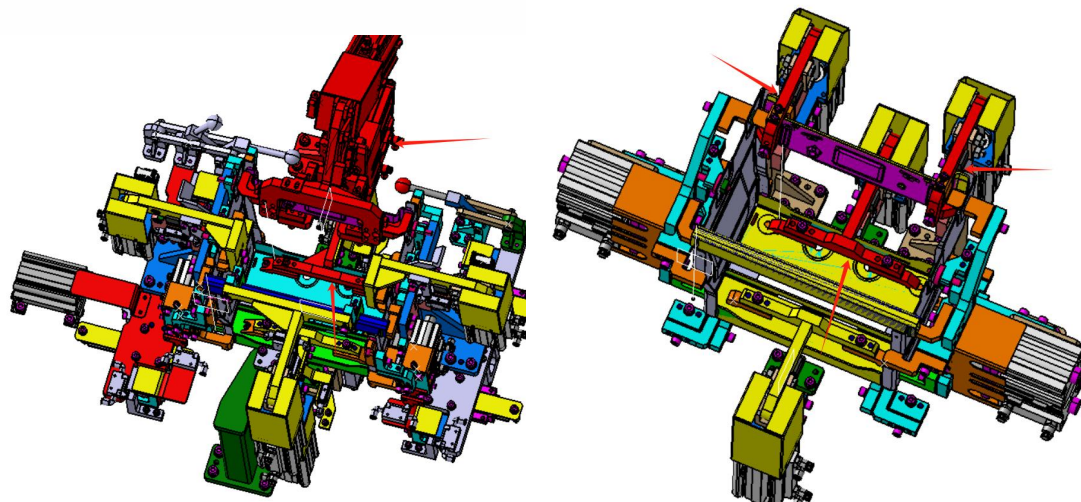

一序

二序

该夹具需修改:

一序1个单元, 和标红的压臂压块还有下方的
定位销单元;

二序3个单元的压臂及压块。

(新增的两个垫圈在一序上件)

序号	名称	数量	备注
1	主驾驶靠背骨架焊接总成一序	1	新规；含翻转架
2	主驾驶靠背骨架焊接总成二序	1	新规；含翻转架
3	副驾驶靠背骨架焊接总成一序	1	新规；含翻转架
4	副驾驶靠背骨架焊接总成二序	1	新规；含翻转架
5	宽车副驾驶坐垫骨架焊接总成	1	新规；含翻转架
6	中宽车副司机底座焊接总成	1	新规；含翻转架
7	副司机底座焊接总成	1	改造，不含翻转架

谢谢

THANK YOU



广州熙锐自动化设备有限公司

XR Automation Equipment (GZ) Co., Ltd.



电话：020-61850820

地址：广州市花都区迎宾大道西瑞香路8号