

SHT0017252

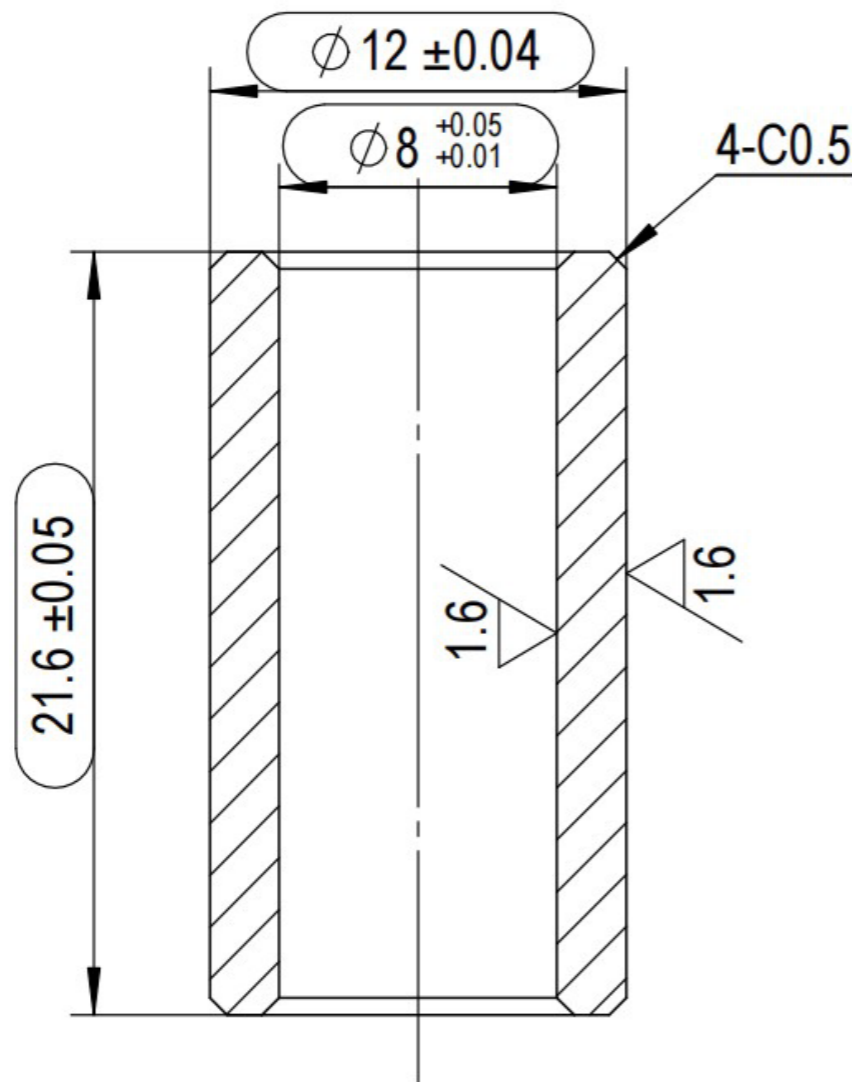

技术要求:

- 1.产品未注公差按照GB/T1804-m执行;
- 2.未注表面粗糙度3.2;
- 3.零部件表面硬度150HBW;
- 4.零件表面镀蓝白锌处理;
- 5.符合《ISO9227-2017人工环境腐蚀性测试盐雾试验》中性盐雾试验96h, 无红锈;
- 6.零件不允许有裂纹等缺陷, 去除尖角、毛刺、油污;
- 7.产品材料应符合ELV禁用物质要求;
- 8.产品实际重量与理论重量差控制在5%以内;

| 3D版本 | 分区 | 更改文件号 | 2D版本 | 更改描述 | 更改 | 日期 | 审核 | 日期 | 批准 | 日期 |
|------|----|-------|------|------------|----|-----------|----|----|----|----|
| A | | | A | 零件新增, 图纸下发 | 张加 | 2024.4.23 | | | | |

| | | | | | | | |
|---------|----|---------|----------------|--------------------------|--------|--------|------------|
| 第一角投影视图 | | 一般公差 | | 北京光华荣昌汽车部件有限公司 | | | |
| | | 线性 | GB/T 14486 MT4 | 材料 | | 名称 | |
| | | 角度 | GB/T 1804-m | Y08-GB/T 8731 | | 金属安装轴套 | |
| | | 形位 | GB1184-H | 特殊特性符号: 【1】安全特性; 【2】关键特性 | | 阶段标记 | |
| 设计 | 张加 | 24.4.23 | 标准化 | S | 重量(Kg) | 比例 | 件号(图号) |
| 审核 | | | 批准 | | 0.08 | 1:1 | SHT0017252 |
| | | | | 共 1 张 | | 第 1 张 | |

项目代码