



## 工作联系函



OF202407180010

申请人:	刘荣浩	岗位:	
日期:	2024/07/18 16:58:44	申请人部门:	工艺工程部
邮箱:	liuronghao@bjghrc.com	联系电话:	
标题:	关于A6底座模块、整椅组装上线工装增补的申请		
编码:	GZLXH-20240719-015	申请人:	刘荣浩
组织架构:	工程研究院	部门:	工艺工程部
职位:	整椅总装工艺工程师	申请类型:	申请
内容说明:	<p>一、现状说明: 根据A6新项目小批量生产计划及销售输入产量需求, 按照2024-2025年产量预测, 进行A6底座模块和整椅组装上线专用工装车制作和通用工装车一阶段增补, 规范零部件上线方式, 防止造成磕碰划伤。</p> <p>二、需求说明: 1、涉及电泳下线使用工装、底座组装半成品周转使用工装、整椅组装使用工装共计41个, 其中, 专用工装车四种, 每个工装车先进行一个样件制作, 验证合格后再进行批量制作; 2、涉及H6通用工装车增补数量31个、专用工装车复制6个, 由工厂进行增补; 3、工装车采用委外制作方式, 工装车图纸已绘制完毕; 4、参考H6上线工装车价格, 增补工装共涉及采购费用预计8万元, 具体分解为: 4个专用工装车费用8500元, 6个专用工装复制涉及费用12500元, 31个通用工装车复制涉及费用59000元。</p>		<p>审批人:</p> <p>冯敬乾, 苏东, 葛雁宇, 王磊, 冯永江, 赵月强</p>

序号	审批人	步骤	审批意见	审批结果	审批时间
1	刘荣浩	发起		新建申请	2024/07/18 17:44:40
2	刘荣浩	发起		撤回	2024/07/19 08:33:14
3	刘荣浩	发起		同意	2024/07/19 08:54:36
4	冯敬乾	审批一		同意	2024/07/19 10:12:21
5	苏东	审批二	因H6座椅客户的预销量没有达到预期, A6与H6座椅通用的工装车要综合在一起评价在确定匹配上线工装数量, 避免造成浪费!	同意	2024/07/19 11:51:12
6	葛雁宇	审批三		同意	2024/07/19 14:44:06
7	王磊	加签		前加签夏永飞	2024/07/20 08:38:39
8	夏永飞	加签		前加签同意	2024/07/25 11:24:08
9	王磊	审批四		同意	2024/07/30 08:53:06
10	冯永江	审批五		同意	2024/07/30 09:56:58
11	赵月强	审批六	按照苏部长的意见统筹规划, 尽量复制H6物料工装且统一规划数量	同意	2024/08/06 15:14:30

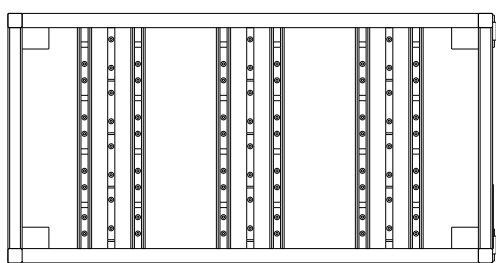
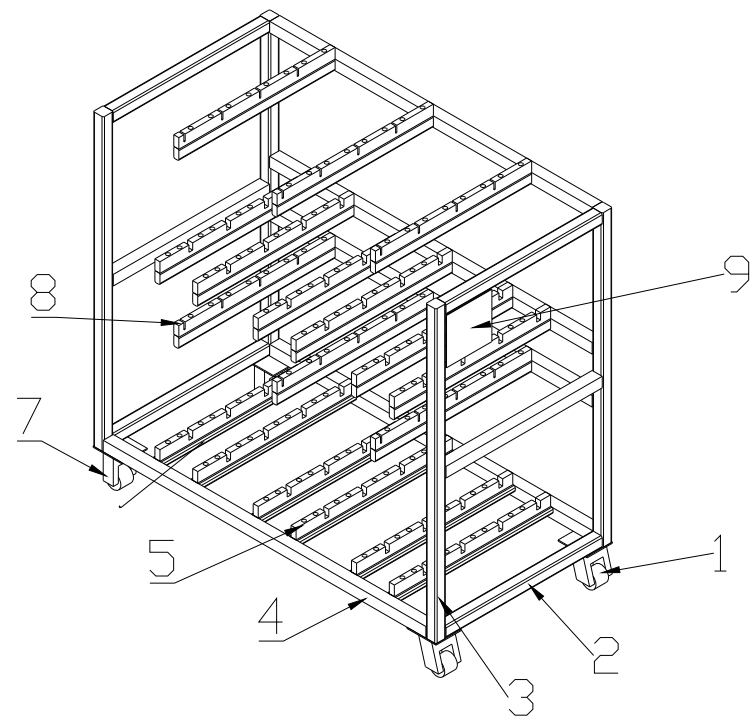
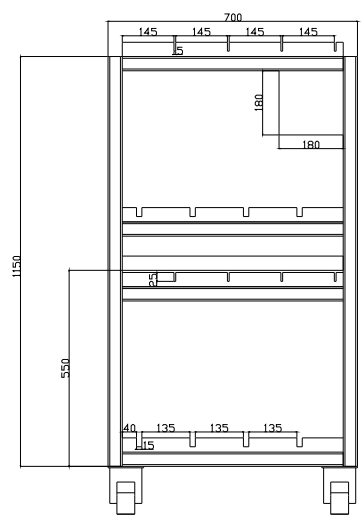
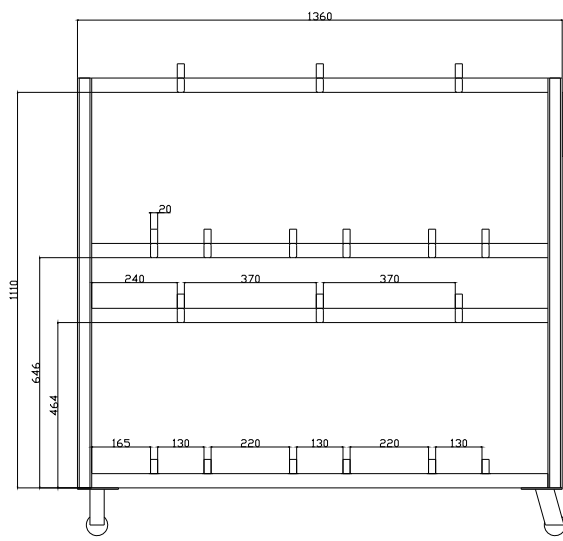

技术要求  
 1、台车颜色豆绿色；  
 2、工件放入可自由滑动抽取；

4	ZJZKGZC-04	方管-3 (40x40x3)	5	Q235			L=1280
3	ZJZKGZC-03	方管-2 (40x40x3)	4	Q235			L=1150
2	ZJZKGZC-02	方管-1 (40x40x3)	6	Q235			L=620
1	ZJZKGZC-01	5吋万向轮	2	硬聚氨脂			
序号	代号	名称	数量	材料	单件重量	总计重量	备注

9	ZJZKGZC-09	标识板	2	Q235			放A4纸
8	ZJZKGZC-08	聚氨脂定位块-5	6	软聚氨脂			
7	ZJZKGZC-07	5吋定向轮	2	硬聚氨脂			
6	ZJZKGZC-06	扁管 (40x20x3)	18	Q235			L=620
5	ZJZKGZC-05	聚氨脂定位块-4	12	软聚氨脂			L=620

										河北光华荣昌汽车部件有限公司		
										G3标配底支架工装车		
标记	处数	分区	更改文件号	签名	年、月、日	阶段标记	重量	比例				
设计			标准化					1:15				
审核												
工艺			批准			共	张	第	张			

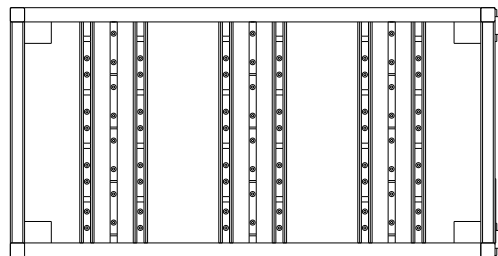
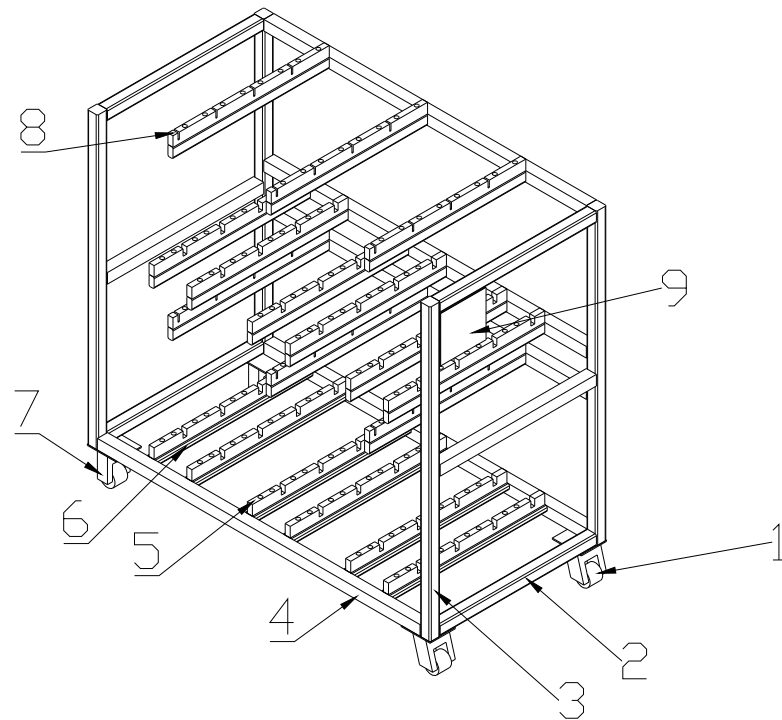
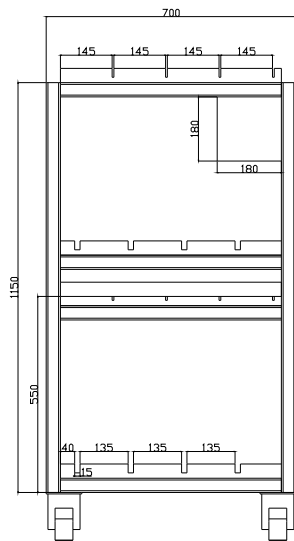
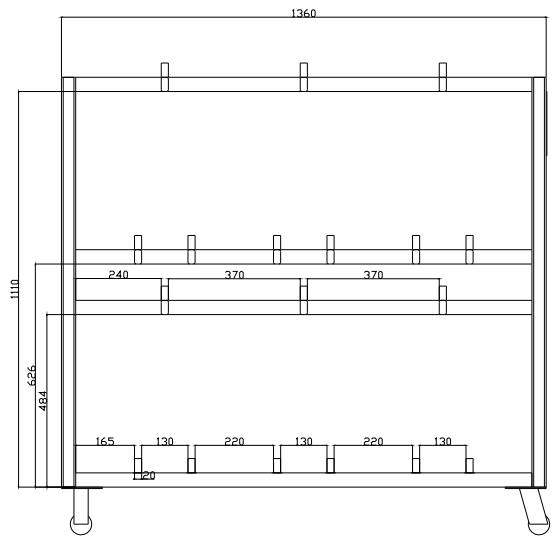

技术要求  
 1、台车颜色豆绿色；  
 2、工件放入可自由滑动抽取；

4	ZJKGZC-04	方管-3 (40x40x3)	5	Q235			L=1280
3	ZJKGZC-03	方管-2 (40x40x3)	4	Q235			L=1150
2	ZJKGZC-02	方管-1 (40x40x3)	6	Q235			L=620
1	ZJKGZC-01	5吋万向轮	2	硬聚氨脂			
序号	代号	名称	数量	材料	单件重量	总计重量	备注

9	ZJKGZC-09	标识板	2	Q235			放A4纸
8	ZJKGZC-08	聚氨脂定位块-2	6	软聚氨脂			
7	ZJKGZC-07	5吋定向轮	2	硬聚氨脂			
6	ZJKGZC-06	扁管 (40x20x3)	18	Q235			L=620
5	ZJKGZC-05	聚氨脂定位块-1	12	软聚氨脂			L=620

										河北光华荣昌汽车部件有限公司		
										G3标配底支架工装车		
标记	处数	分区	更改文件号	签名	年、月、日	阶段标记	重量	比例				
设计			标准化					1:15				
审核												
工艺			批准			共	张	第	张			

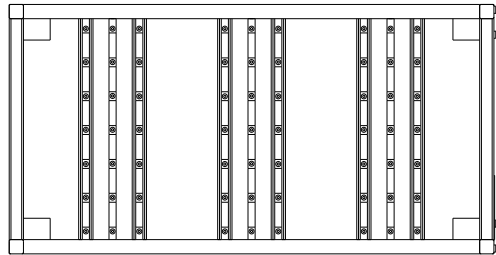
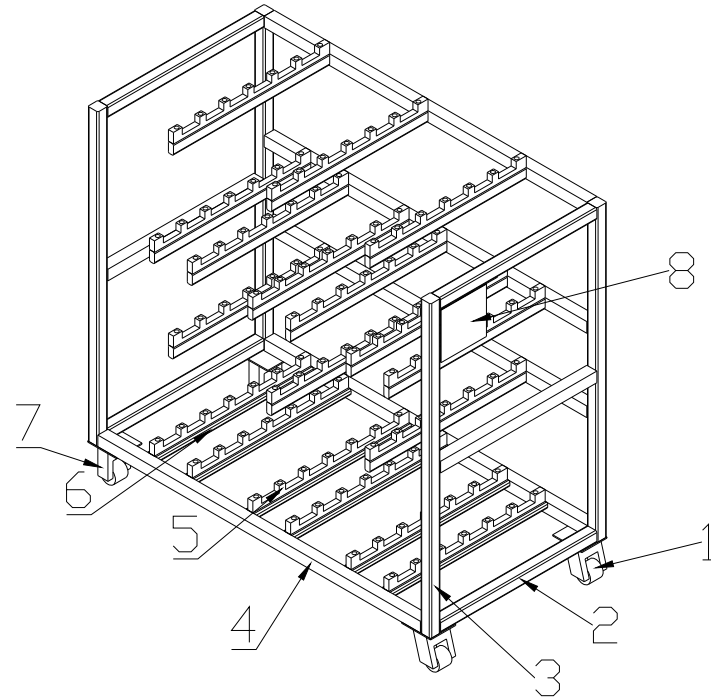
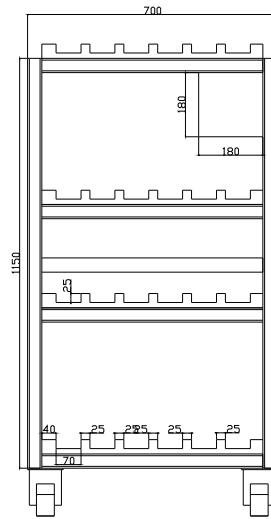
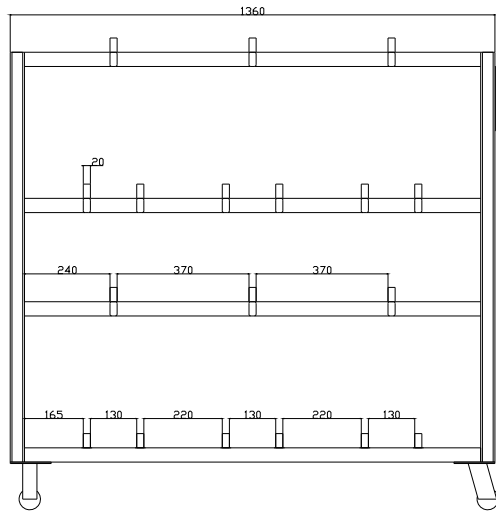

技术要求  
 1、台车颜色豆绿色；  
 2、工件放入可自由滑动抽取；

4	ZJKGZC-04	方管-3 (40x40x3)	5	Q235			L=1280
3	ZJKGZC-03	方管-2 (40x40x3)	4	Q235			L=1150
2	ZJKGZC-02	方管-1 (40x40x3)	6	Q235			L=620
1	ZJKGZC-01	5吋万向轮	2	硬聚氨脂			
序号	代号	名称	数量	材料	单件重量	总计重量	备注

河北光华荣昌汽车部件有限公司

G3标配底支架工装车

9																			
8	ZJKGZC-08	标识板	2	Q235			放A4纸	设计											
7	ZJKGZC-07	5吋定向轮	2	硬聚氨脂															
6	ZJKGZC-06	扁管 (40x20x3)	18	Q235			L=620	审核											
5	ZJKGZC-05	聚氨脂定位块-3	18	软聚氨脂			L=620	工艺											
										标记	处数	分区	更改文件号	签名	年、月、日				
													标准化			阶段标记	重量	比例	
																	1:15		
										共			张	第		张			

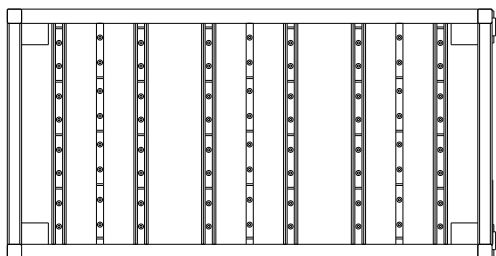
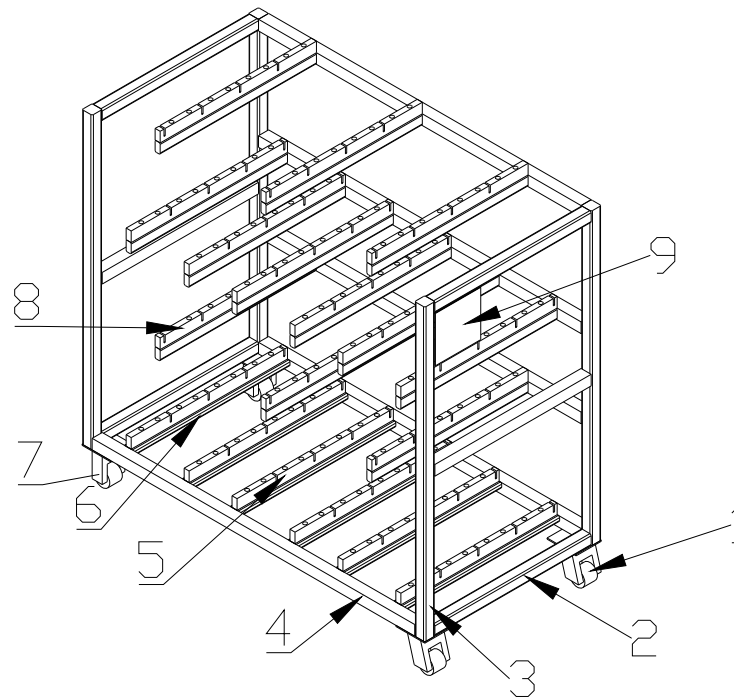
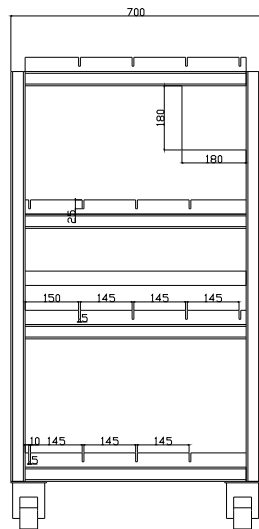
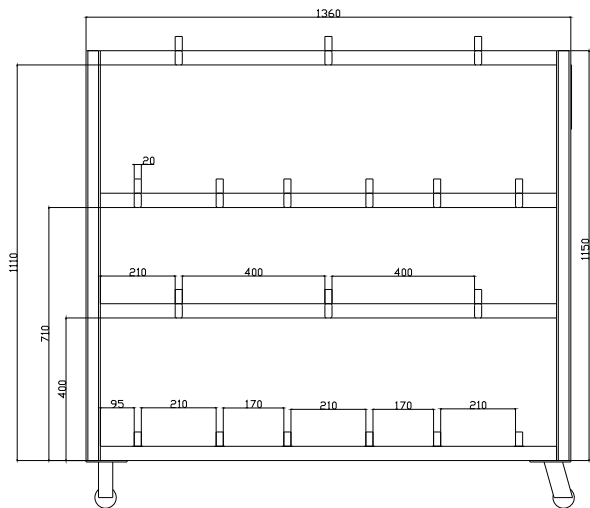

技术要求  
 1、台车颜色豆绿色；  
 2、工件放入可自由滑动抽取；

4	ZJKGZC-04	方管-3 (40x40x3)	5	Q235			L=1280
3	ZJKGZC-03	方管-2 (40x40x3)	4	Q235			L=1150
2	ZJKGZC-02	方管-1 (40x40x3)	6	Q235			L=620
1	ZJKGZC-01	5吋万向轮	2	硬聚氨脂			
序号	代号	名称	数量	材料	单件重量	总计重量	备注

9	ZJKGZC-09	标识板	2	Q235			放A4纸
8	ZJKGZC-08	聚氨脂定位块-2	6	软聚氨脂			
7	ZJKGZC-07	5吋定向轮	2	硬聚氨脂			
6	ZJKGZC-06	扁管 (40x20x3)	18	Q235			L=620
5	ZJKGZC-05	聚氨脂定位块-1	12	软聚氨脂			L=620

										河北光华荣昌汽车部件有限公司			
										宽车副驾驶坐垫工装车			
										阶段标记	重量	比例	
												1:15	
										共	张	第	张