

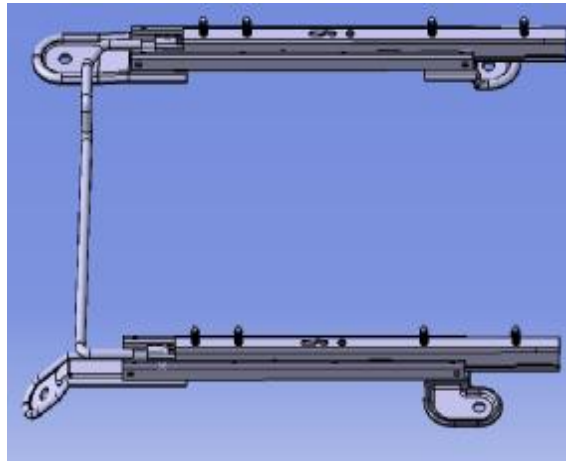

文安县德实汽车配件有限公司

陕汽轻卡座椅减震滑轨开发清单



代号	名称	图片	模具名称	数量	价格	周期	备注		
DS-SQQKJZ-001-01	SQQK减震滑轨滑壳		冲孔	1	4500				
DS-SQQKJZ-001-03	SQQK减震滑轨左前脚模具		落片	1	9500				
			成型	1	8500				
			成型	1	7500				
			冲孔切断	1	8000				
DS-SQQKJZ-001-04	SQQK减震滑轨右前脚模具		落片	1	10000				
			成型	1	8500				
			冲孔切断	1	7500				
			成型	1	4500				
冲压模具费用及金额（不含税）				9	68500				
DS-SQQKJZ-001-08	左滑前脚铆接工装		铆接工装	1	4500			收到正式通知后45个工作日完成（不提供模具、检具等工装数据及检测报告）	
DS-SQQKJZ-001-09	左滑后脚铆接工装								
DS-SQQKJZ-001-10	右滑前脚铆接工装		铆接工装	1	2500				
DS-SQQKJZ-001-11	右滑后脚焊接工装								焊接工装



焊接工装数量及费用（不含税）				3	11500
DS-SQQKJZ-001-13	减震滑轨总成 检具		检具	1	7000
检验工装及费用（不含税）				1	7000
冲压模具	数量	9	费用	68500	合计费用 87000
铆接工装	数量	3	费用	11500	
检验工装	数量	1	费用	7000	
费用合计(不含设计费用)		税点	13%	98310	

文安县德实汽车配件有限公司

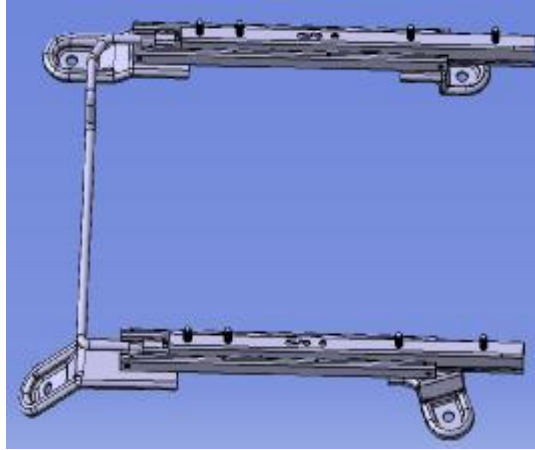
陕汽轻卡座椅普通滑轨开发清单



代号	名称	图片	模具名称	数量	价格	周期	备注
DS-SQQKPT-001-01	SQQK普通滑轨左前脚模具		落片	1	9500		
			成型	1	8500		
			成型	1	7500		
			冲孔切断	1	8000		
DS-SQQKPT-001-04	SQQK普通滑轨右前脚模具		落片	1	10000		
			成型	1	8500		
			成型	1	8000		
			冲孔切断	1	8000		
冲压模具费用及金额（不含税）				8	68000		
DS-SQQKPT-001-08	左滑前脚铆接工装		铆接工装	1	4500		
DS-SQQKPT-001-09	左滑后脚铆接工装						
DS-SQQKPT-001-10	右滑前脚铆接工装		铆接工装	1	2500		

DS-SQQKPT-001-11	右滑后脚焊接工装		焊接工装	1	4500
焊接工装数量及费用（不含税）				3	11500
DS-SQQKPT-001-13	普通滑轨总成检具		检具	1	7000
检验工装及费用（不含税）				1	7000
冲压模具	数量	8	费用	68000	合计费用
铆接工装	数量	3	费用	11500	86500
检验工装	数量	1	费用	7000	
费用合计(不含设计费用)		税点	13%	97745	