

天津艾尔特精密机械有限公司

Tianjin Atooler Precision machinery co., Ltd

RCS0238-10-2024.12.20

Z:\sujaomoku-2024\修模\RC\2024-12-19

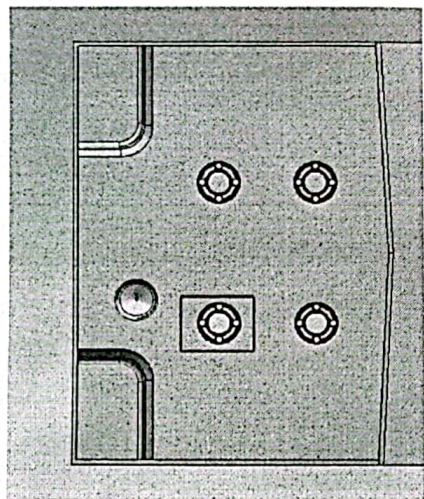

2套模具修模周期12天
运输2天修模9天试模一天

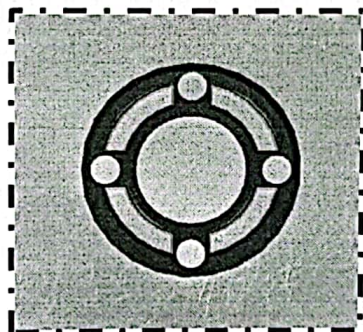

王总 2024.12.25

后模四处标红做减铁1.0MM处理。

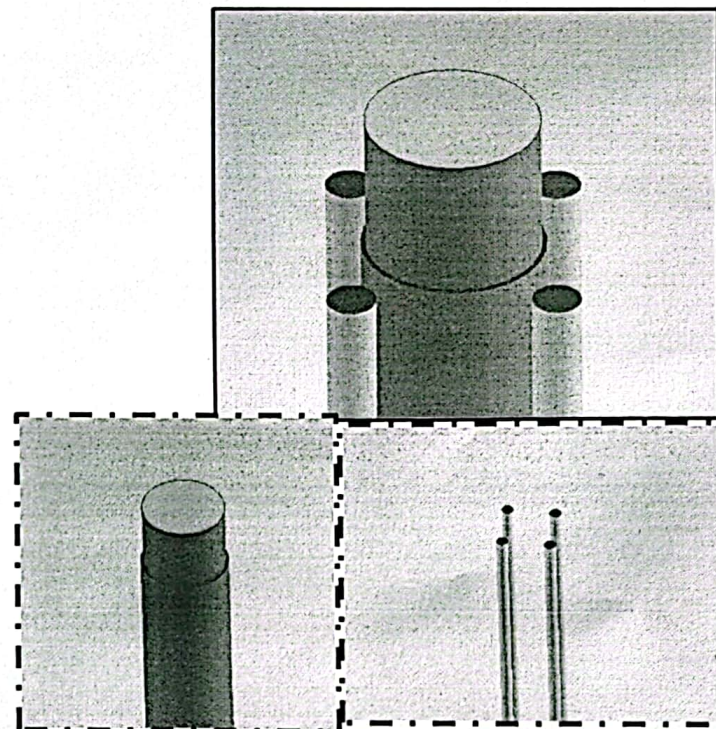

后模镶针标红面减铁1.0MM处理。 顶针减铁1.0MM处理。

项目:

设计: LJZ



天津艾尔特精密机械有限公司

Tianjin Atooler Precision machinery co., Ltd

RCS0238-10-2024.12.20

Z:\sujiiaomju-2024\修模\RC\2024-12-19

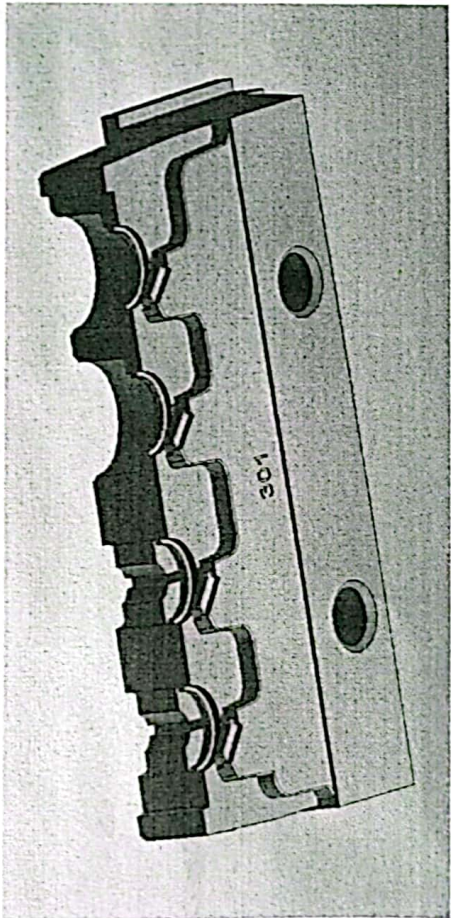
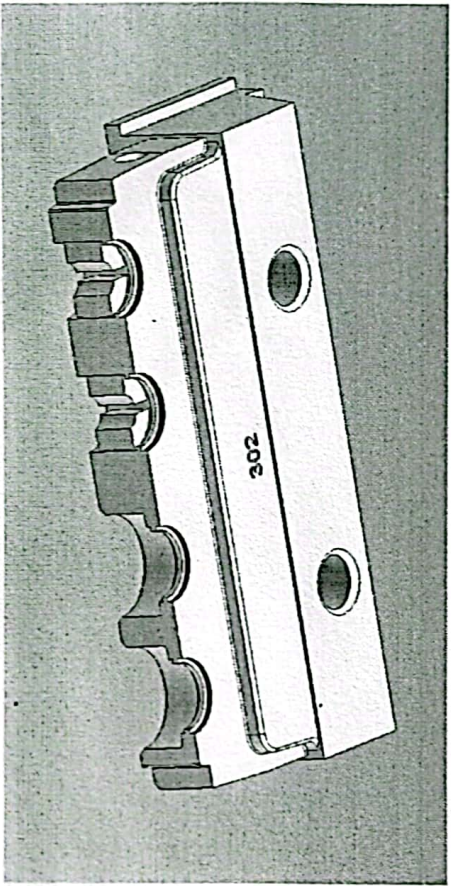

滑块301/302.两件个四处标红处减铁0.15MM处理。

王宇 2024.12.25

项目：

设计：LZ



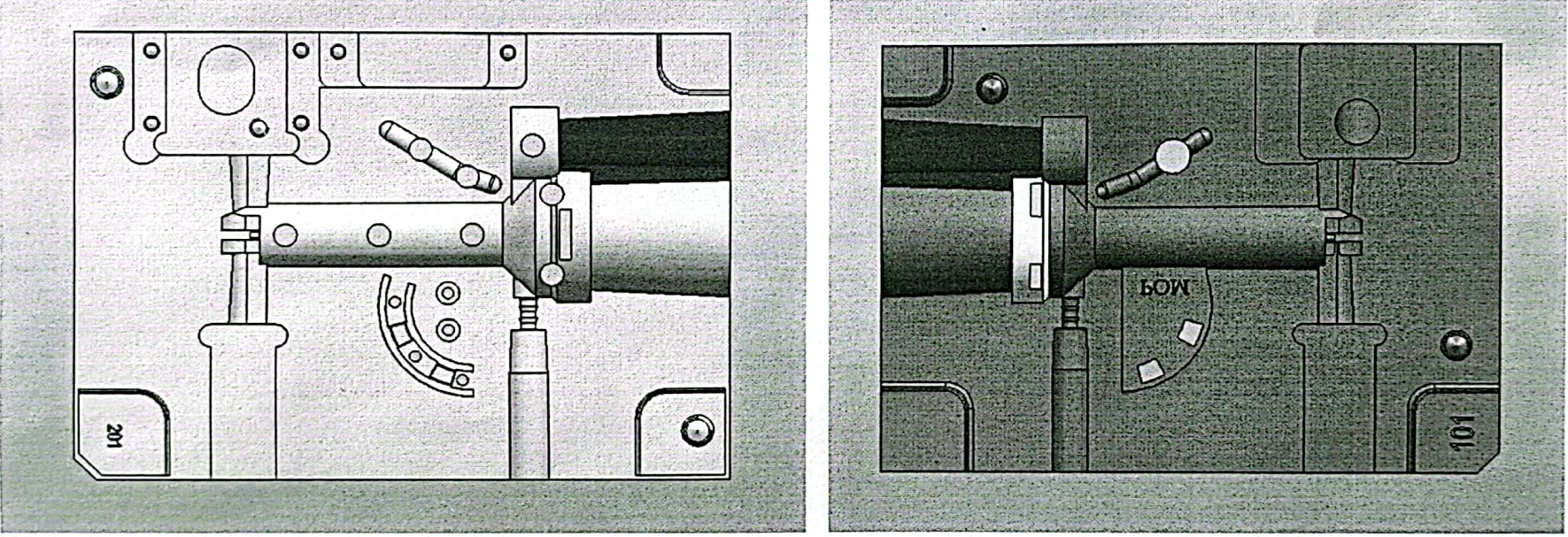

前.后模标红处做减铁0.06MM处理。

王总 2024.12.25

项目： 设计：LJZ

天津艾尔特精密机械有限公司

Tianjin Atooler Precision machinery co., Ltd

RCS0238-01-2024.12.20

Z:\sujiamoju-2024\修模\RC\2024-12-19

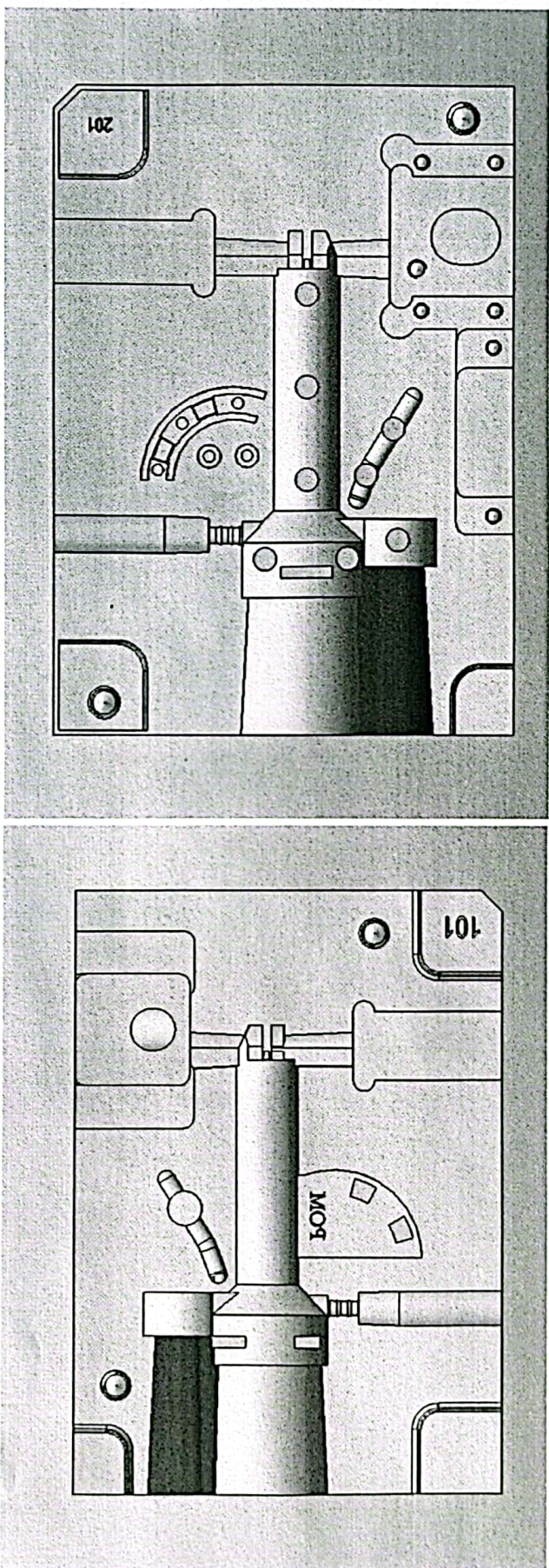

王路 2024.12.25

前.后模标红处做减铁0.06MM处理。

项目：

设计：LJZ



天津艾尔特精密机械有限公司

Tianjin Atooler Precision machinery co., Ltd

RCS0238-01-2024.12.20

Z:\sujiamoju-2024\修模\RC\2024-12-19

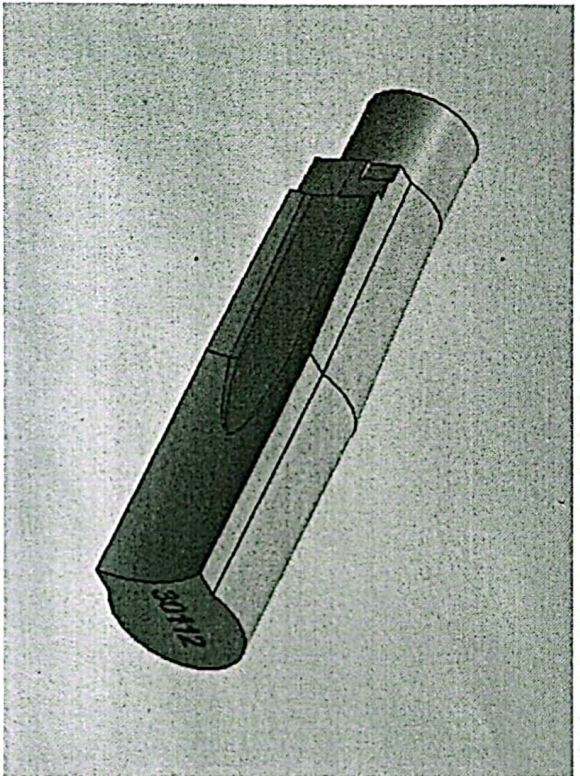

王强 2024.12.25

30112镶件新做。

项目：

设计：LJZ

