

汕德卡绞架焊接JIG说明

天津市朗力机械设备有限公司

2025.4.7

张建平 2025.4.14
张建平 2025.4.14

变化点说明

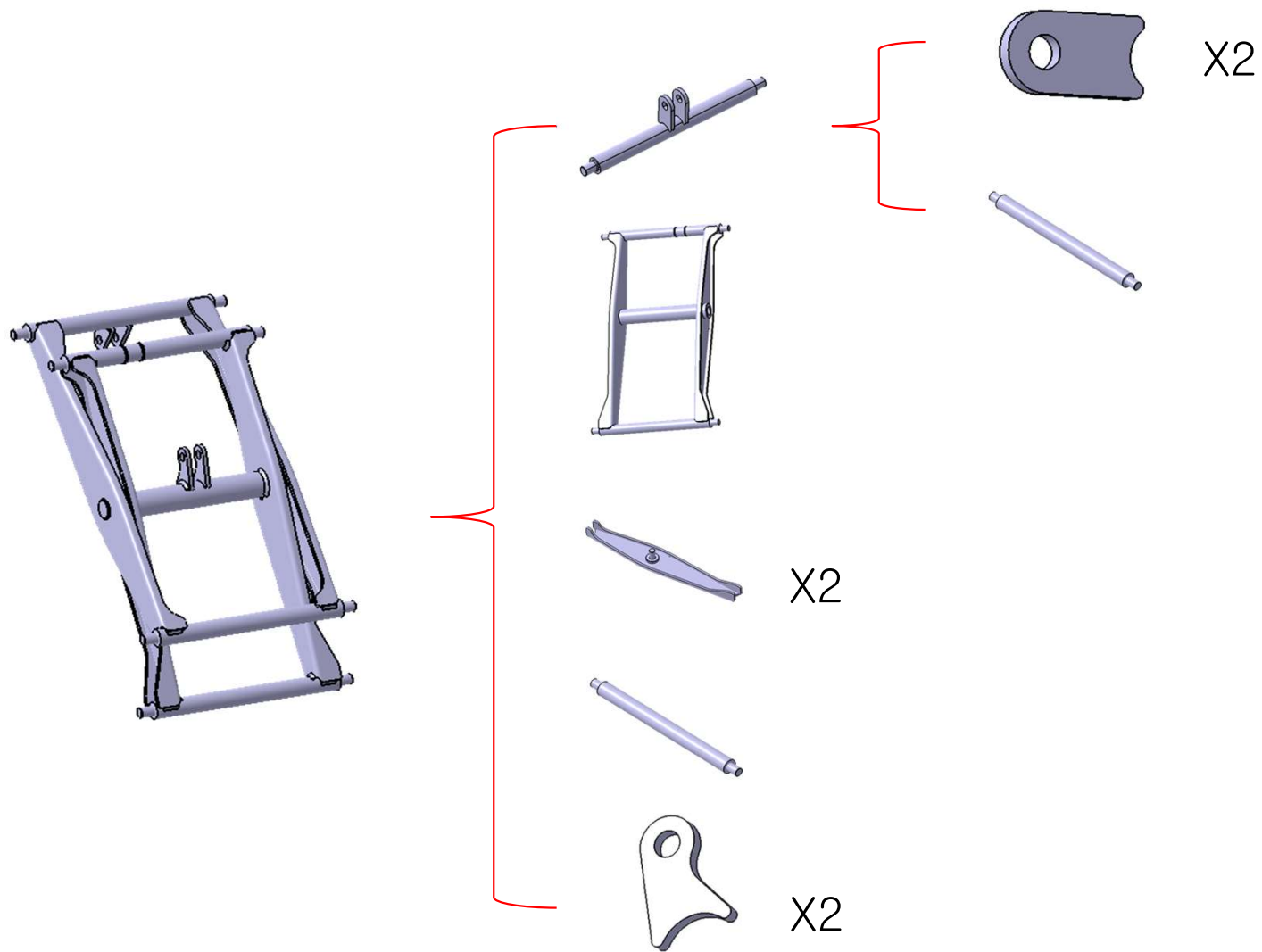

变化点说明

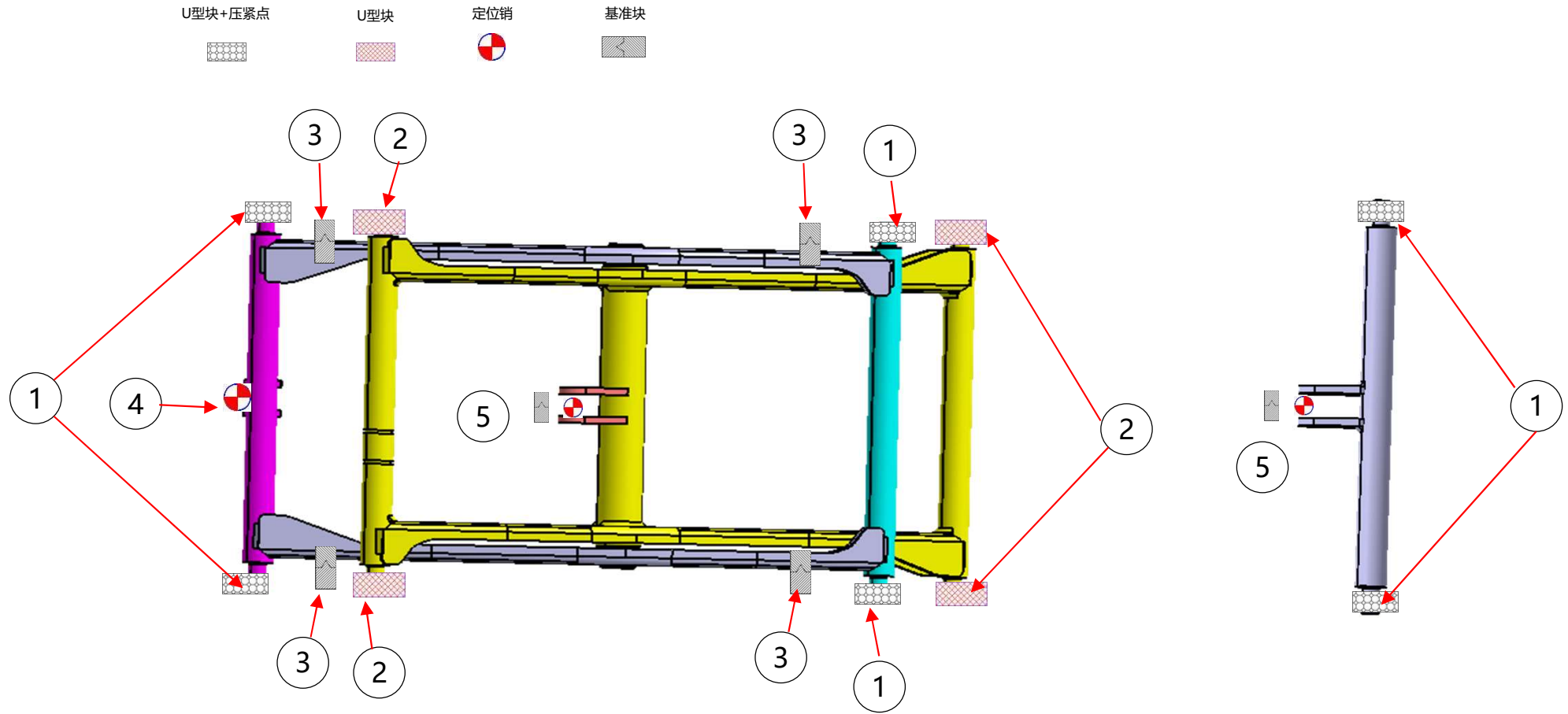

- ①利用圆棒端头U型块支撑定位+压钳压紧
- ②利用圆棒端头U型块支撑定位+压钳压紧
- ③外形定位+推钳夹紧
- ④定位销定位零件位置角度
- ⑤利用定位孔+外形+压钳夹紧