

AH:
CW:
CY:
DZ:
GH:
HZ:
JS:
PG:
QG:
SC:
TZ:
WZ:
YX:
ZZ:
CJ:
KK:
CQ:
JP:
FW:

安全带标识

永久性标识 a2

XXXX (供应商代码)
XXXX (图号)
XXXXXXX(年月顺序号)
6800XCMG
GOLDRARE



型 号: 5810ZI
规 格: 6800I20Y80I0
图 号: AQD85 SHT00I8458
批次: YMMDDxx

座椅技术指标

项目	前后范围	调节量
靠背调整角		70°-140°
靠背高度调节量 (从设计最低位置开始)	向上	60mm
	向下	40mm
气囊腰托	顶起高度	20mm
滑轨行程	向前	200mm
	向后	30mm
扶手调节范围	向上	30
	向下	45
承重范围		50kg-130kg
初始减行程		45 5mm

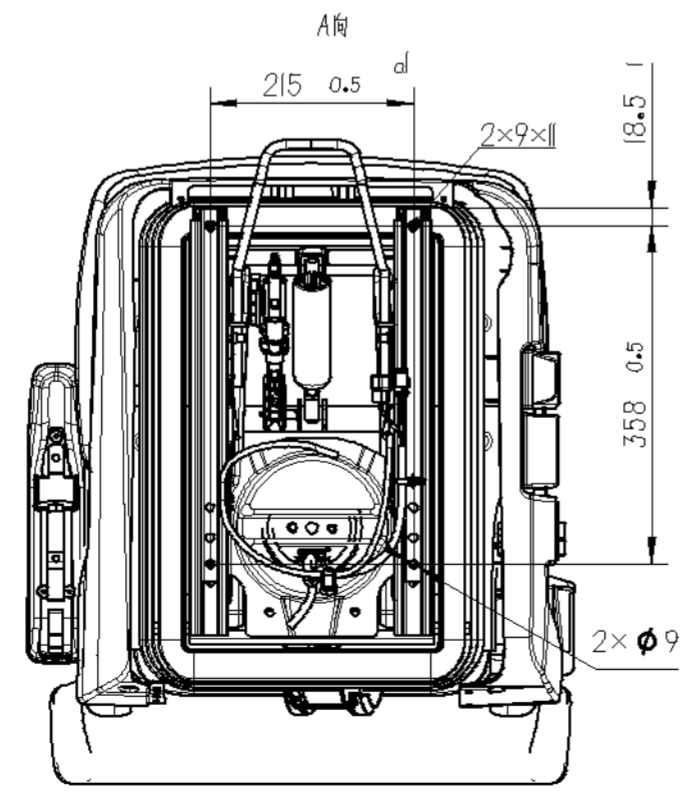
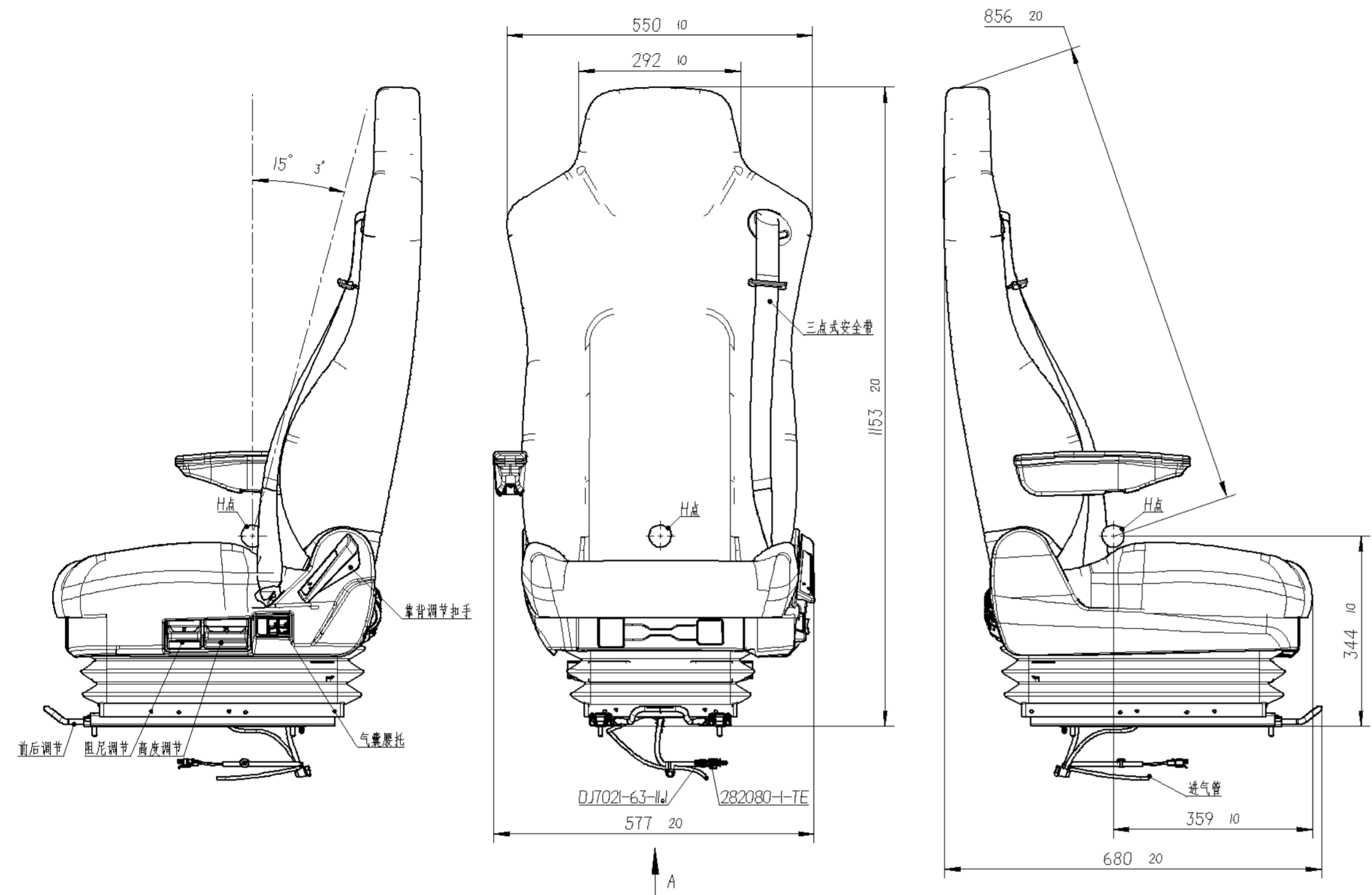

技术要求

- 座椅总成性能满足下述法规
 - GB15083《汽车座椅、座椅固定装置及头枕强度要求和试验方法》
 - GB14166《机动车乘员用安全带、约束系统、儿童约束系统ISOFIX儿童约束系统》
 - GB14167《汽车安全带安装固定点、ISOFIX固定点系统及上拉带固定点》N3类要求
 - GB8410《汽车内饰材料的燃烧特性》，燃烧速度不大于80mm/min；
- 座椅均采用织物面料，主面料为SZY1069，辅面料为03220-1；
- 背部调节顺畅，卡扣锁紧牢固，无松动现象；腰部调节、前后调节、阻尼调节、高度调节功能使用无卡滞、松动现象；
- 三点式安全带拉伸和收紧平和，固定接头按钮使用平稳，卷收器缓慢匀速拉出力15-25N，安全带锁舌从锁扣脱出后，安全带在3s以内回收完成；
- 安全带锁扣具有报警功能，当驾驶人未按规定佩戴汽车安全带时，应能提供视觉和听觉报警信号；
- 管线束在座椅底座后部进行捆扎固定，固定点距离管线束末端270 20mm，气管与线束整体固定捆扎，外包波纹管，固定点上部线束应预留足够长度满足座椅跳动和调节要求，线束连接器处应有标签表明“安全带报警、离座报警”功能；
- 底座焊接牢固可靠、不得有虚焊、假焊、变形等现象，表面涂漆黑漆，漆膜厚度国内60μm、出口80μm，以我司标准样板执行，涂层符合XGQ8标准，按QJ/XGA03637；
- 座椅自带快插接头，快插管接头装入管子后，管子拉脱力不小于200N，快插管接头装入和拆卸φ6的管子需灵活，不得有卡滞现象；；
- 电锁(SBR)在布套和发泡中间，要求粘贴牢固，司机乘坐时，规定坐姿内电锁激活；
- 安全带具有带有3C标签，安全带需满足ECE R16法规试验要求，座椅具有带有3C标志标签；
- 座椅总成上有永久性标识，体现供应商代码、图号及产品批次号，产品批次号编制规则符合徐工汽车要求，出口产品必须有出口标识；
- 座椅底座随座椅本体总成装配后供货；
- 未注尺寸详见三维数据。

修改记录
修改
旧底图号
底图号
签字
日期

				XGA68EFAF411-000020 主驾悦享版座椅本体总成-XGI					
图号	2	SG-013163	戴片森	20250829					
标记	处数	更改文件号	签名	日期					
设计			工艺						
校对			标准化						
审核			批准						
会签									
					总成	版本	图样标记	质量	比例
						B.1	A	35.6kg	1:8
					共 1 张		第 1 张		
					徐州徐工汽车制造有限公司				