

BTM0010013

试做图面

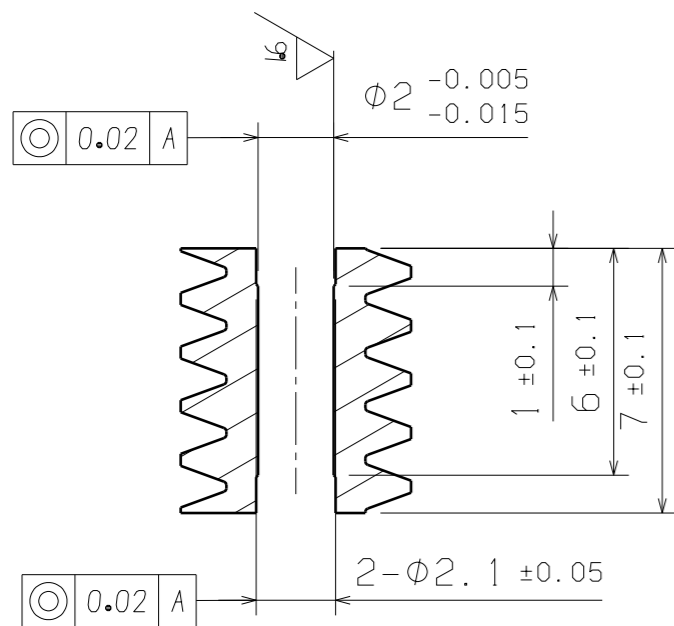

整体表面: $Ra 6.3$

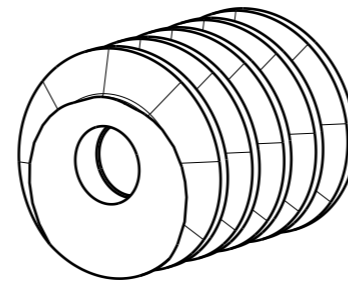

等轴测视图
缩放: 5x

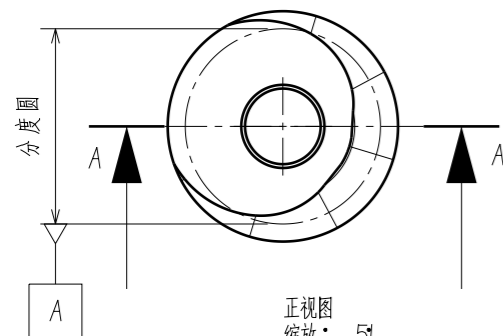

正视图
缩放: 5x

技术要求:
1、材质符合RoHS标准
2、内孔锐边倒钝,去毛刺

节圆中的法向模数	msn	0.4502
头数	Z	1
法向压力角	α_n	20°
变位系数	x	0
节圆上的螺旋角	β_s	85.2606°
旋向	右旋	
精度等级	DIN3961 9级	
三针跨棒距及公差	跨棒距	Md3r 6.731 ⁰ _{-0.172}
	量规尺寸	dmeff 0.895
分度圆直径	d	5.163
齿顶圆直径及公差	da	6.1 ⁰ _{-0.015}
齿根圆直径及公差	df	3.813 ⁰ _{-0.172}
中心距及极限偏差	a±fa	9.5±0.05
齿合现象	FS-04	

3D版本 分区 更改文件号 2D版本 更改描述 更改 日期 审核 日期 批准 日期

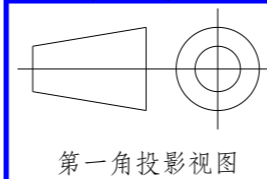

第一角投影视图

一般公差

线性	GB/T 1804-m
角度	GB/T 1804-m
形位	GB1184-H

北京光华荣昌汽车部件有限公司
GOLD RARE

材料 黄铜C3604

名称 2430 蜗杆

特殊特性符号: 【1】安全特性; 【2】关键特性

阶段标记 重量(Kg) 比例

设计

标准化

件号(图号)

BTM0010013

审核

批准

共 1 张 第 1 张

项目代码

A3