

AZ160077000529

技术要求

1. 压铸件未注圆角R0.5~R7;
2. 压铸件无欠注、裂纹等穿透性缺陷, 浇口、飞边等清理干净;
3. 密封垫粘贴牢固(剥离力 $\geq 10N$, 按GB/T 2792), 不得有脱落松动等现象;
4. 未注尺寸见三维数模, 未注尺寸公差按GB/T 6414-DCTG6;
5. 产品性能按GB/T 15115;
6. Δ 按Q/ZZ 90025:12-5-c;
7. AZ160077000529在810W63731-0376基础上增加密封垫, 其余完全相同;
AZ160077000530在712W63731-0376基础上增加密封垫, 其余完全相同;
8. AZ160077000529与AZ160077000530左右对称。

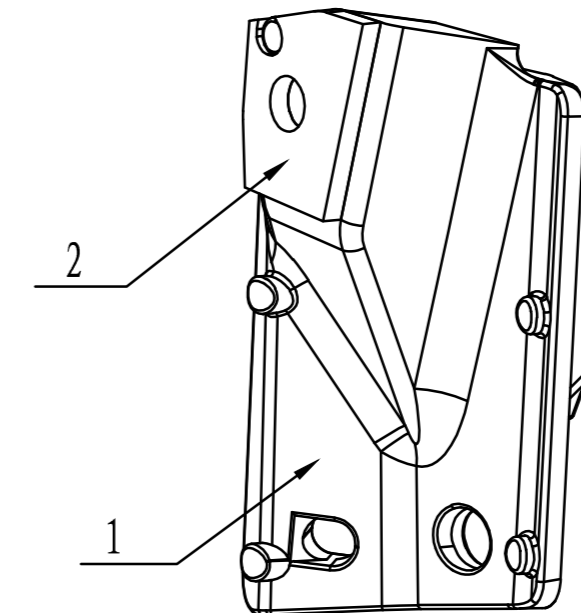
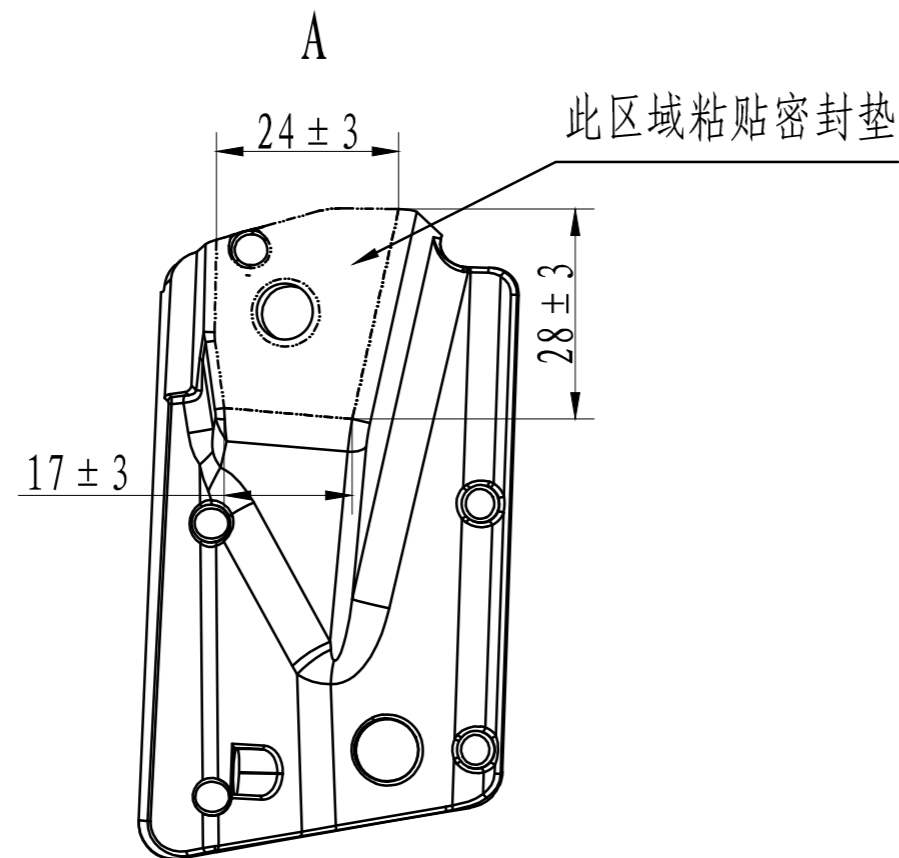
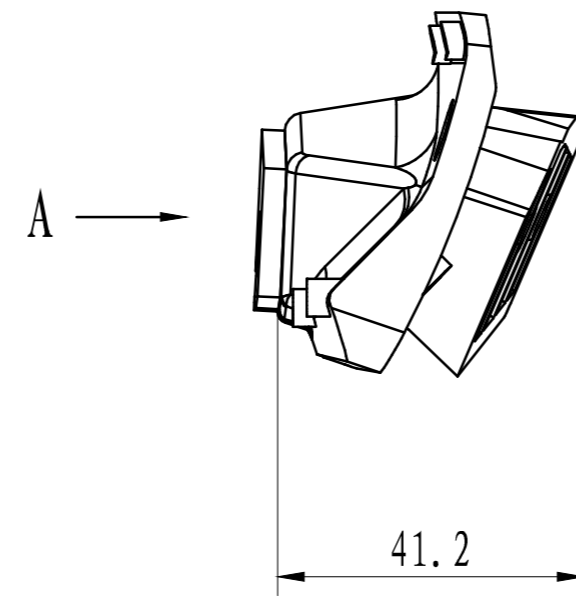
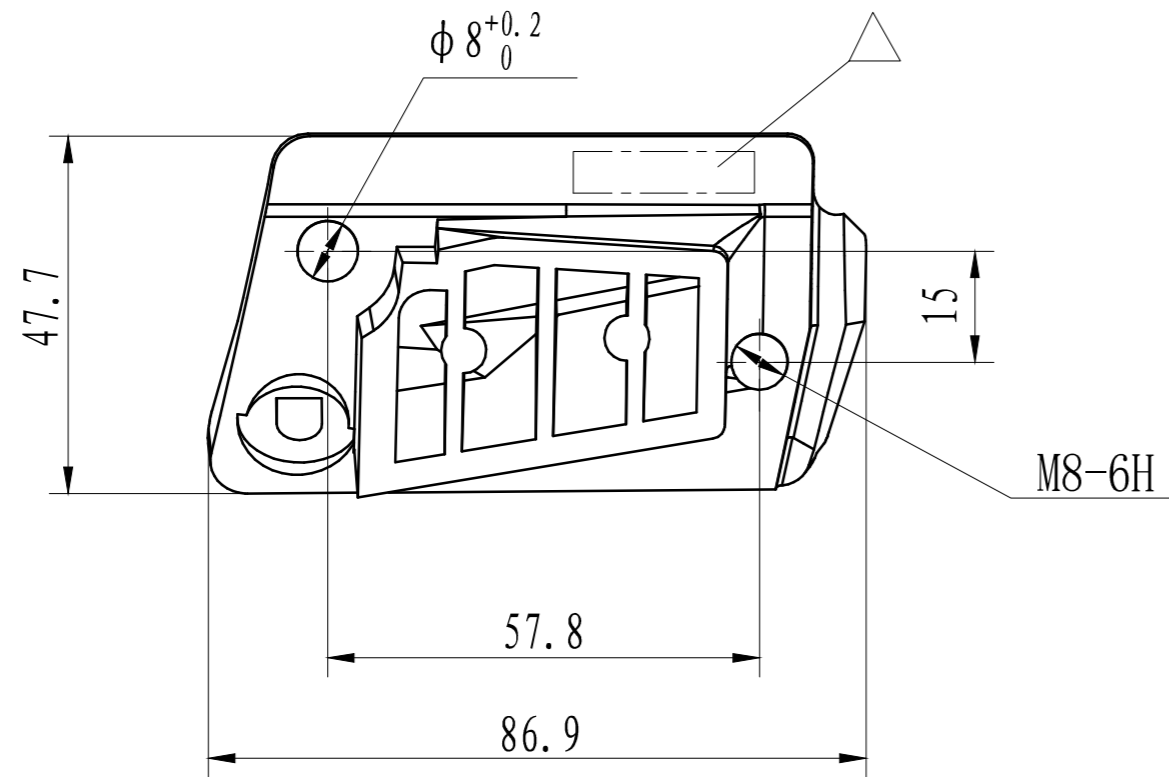

序号	图号	名称	数量	材料	重量 (kg)	备注
2		密封垫	1	EVA-QB/T 5445	0.001	(20-30) kg/m ³ , 厚度5mm
1		前下视镜安装件	1	YL113-GB/T 15115	0.11	

视镜安装结构件 AZ160077000530

视镜安装结构件	AZ160077000529		
	图样标记	质量	比例
		0.111	1:1
共 1 张 第 1 张			
中国重型汽车集团有限公司			

一般件	设计		
	校对		
	审核		
	标准		
	工艺		
	会签		
	批准		

标记处数	文件号	签字	日期